

## Informace o tiskárně

- [Rozpoznání tiskárny](#)
- [Popis panelu ovládání](#)
- [Použití nabídek panelu ovládání](#)

## Rozpoznání tiskárny

Tiskárna je k dispozici ve dvou základních modelech. V následující tabulce jsou uvedeny některé rozdíly mezi modely.

	5210n	5310n
Vstupní kapacita	600 listů (zásobník na 500 listů + univerzální podavač na 100 listů)	600 listů (zásobník na 500 listů + univerzální podavač na 100 listů)
Výstupní kapacita	250 listů	250 listů
Standardní paměť	64 MB	128 MB
Maximální kapacita paměti	576 MB	640 MB

 **POZNÁMKA:** Číslo modelu tiskárny je uvedeno na panelu ovládání.

## Vybavené modely

Následující obrázky ukazují standardní síť a plně vybavenou tiskárnu. Tiskárna se může více podobat plně vybavenému modelu, pokud k ní připojíte dodatečné příslušenství pro tisková média.

Položky označené hvězdičkou (\*) jsou volitelné. Další informace o instalaci vstupního příslušenství naleznete v části [Instalace a odebrání příslušenství](#) nebo v pokynech přiložených k příslušenství.

Chcete-li zakoupit příslušenství uvedené níže, přejděte na adresu [www.dell.com](http://www.dell.com) nebo kontaktujte obchodního zástupce společnosti Dell.

### Standardní síť

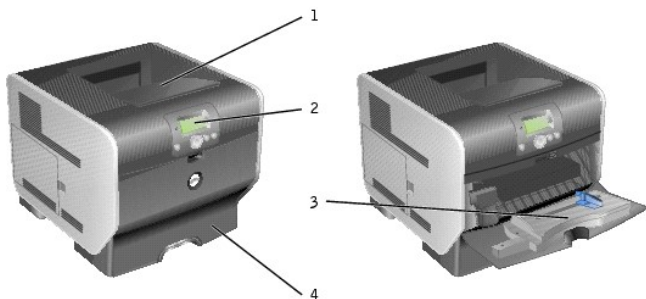

Číslo:	Část:
1	Standardní výstupní odkladač (250 listů)
2	Panel ovládání
3	Univerzální podavač (100 listů)
4	Standardní zásobník (500 listů)

### Plně vybavená tiskárna



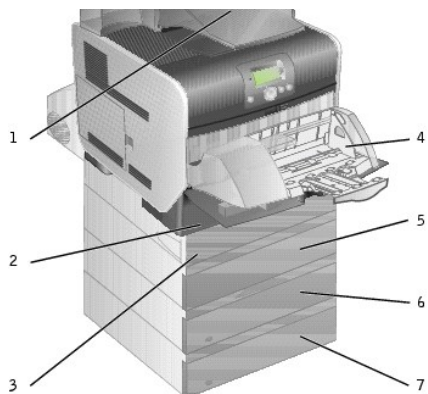

**POZNÁMKA:** Můžete nainstalovat až čtyři doplňkové zásobníky papíru nebo tři zásobníky a duplexor.

Číslo:	Část:
1	Volitelný výstupní odkladač (650 listů)
2	Zásobník 1/Standardní zásobník (500 listů)
3	Duplexor (500 listů)
4	Podavač obálek (85 obálek)
5	Zásobník 2 (250 nebo 500 listů)
6	Zásobník 3 (250 nebo 500 listů)
7	Zásobník 4 (250 nebo 500 listů)



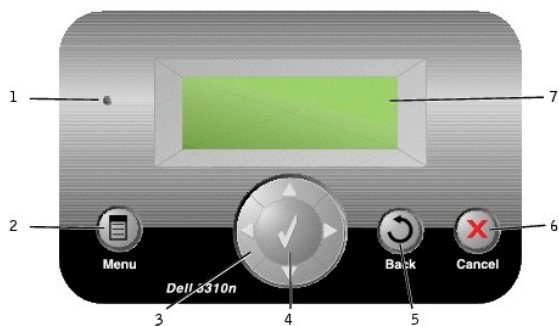

**VÝSTRAHA:** Sestavy umístěné na podlaze vyžadují kvůli stabilitě doplňkový nábytek. Pokud používáte více než jedno vstupní příslušenství nebo duplexor a vstupní příslušenství, musíte použít stojan tiskárny nebo základnu tiskárny.

## Popis panelu ovládání



Číslo:	Součást:	Provedená akce:
1	Kontrolka	Oznamuje, zda je tiskárna zapnutá, v činnosti, nečinnosti, zpracovává úlohu nebo vyžaduje zásah obsluhy. <ul style="list-style-type: none"> <li>1 Nesvíí — napájení je vypnuté.</li> <li>1 Svítí zeleně — tiskárna je zapnutá, ale je v nečinnosti.</li> <li>1 Bliká zeleně — tiskárna se zahřívá, zpracovává data nebo tiskne.</li> <li>1 Svítí žlutě — je nutný zásah obsluhy.</li> </ul>
2	Tlačítko Nabídka	Otevření rejstříku nabídky. <b>POZNÁMKA:</b> Aby bylo možné zobrazit rejstřík nabídky, musí být tiskárna ve stavu <b>Připravena</b> . Pokud tiskárna není připravena, zobrazí se zpráva o nedostupnosti nabídek.
3	Navigační tlačítka	▲ ▼ Posouvání kurzoru v seznamu nahoru a dolů. Při procházení seznamu pomocí tlačítek se šipkou <b>nahoru</b> nebo <b>dolů</b> se kurzor posouvá postupně po řádcích. Stisknutím tlačítka se šipkou <b>dolů</b> ve spodní části obrazovky se zobrazí následující celá stránka. ◀ ▶ Posouvání v rámci jedné obrazovky, např. přesouvání z jednoho rejstříku nabídky do jiného. Tlačítka se šipkou <b>doleva</b>

			nebo <b>doprava</b> slouží také k procházení textu, který se nevejde na obrazovku.
4	Tlačítko <b>Vybrat</b>		Spuštění akce podle výběru. Tlačítko <b>Vybrat</b> stiskněte, pokud se kurzor objeví vedle možnosti, kterou chcete vybrat (např. přejít na odkaz), pokud chcete uložit konfiguraci položky nebo spustit nebo stornovat úlohu.
5	Tlačítko <b>Zpět</b>		Návrat na naposledy zobrazenou obrazovku. <b>POZNÁMKA:</b> Pokud stisknete tlačítko <b>Zpět</b> , změny provedené na obrazovce se neprojeví.
6	Tlačítko <b>Storno</b>		Zastavení mechanické činnosti tiskárny. Po stisknutí tlačítka <b>Storno</b> se zobrazí zpráva <b>zastavuje se</b> . Pokud se činnost tiskárny zastaví, na stavovém řádku panelu ovládání se zobrazí zpráva <b>zastaveno</b> a objeví se nabídka možností.
7	Displej		Zobrazení zpráv a obrázků týkajících se aktuálního stavu tiskárny a signalizujících možné problémy tiskárny, které je třeba vyřešit.  Displej panelu ovládání má čtyři řádky a podsvícení a je černobílý. Zobrazuje obrázky i text.

## Použití nabídek panelu ovládání

Snadnou změnu nastavení tiskárny umožňuje množství nabídek. V tabulce je uveden rejstřík nabídky na panelu ovládání a nabídky a položky dostupné v každé z nabídek. Další informace o nabídkách a položkách nabídek naleznete v části [Popis nabídek panelu ovládání](#).

Nabídka	Položka nabídky
Nabídka Papír	<ul style="list-style-type: none"> <li>1 Výchozí zdroj</li> <li>1 Formát/typ papíru</li> <li>1 Konfigurace univerzálního podavače</li> <li>1 Úprava obálek</li> <li>1 Náhradní formát</li> <li>1 Povrch papíru</li> <li>1 Gramáž papíru</li> <li>1 Zakládání papíru</li> <li>1 Vlastní typy</li> <li>1 Univerzální nastavení</li> <li>1 Nastavení odkladače</li> </ul>
Zprávy	<ul style="list-style-type: none"> <li>1 Stránka nastavení nabídek</li> <li>1 Statistika zařízení</li> <li>1 Stránka nastavení sítě</li> <li>1 Síť &lt;x&gt; Stránka nastavení</li> <li>1 Seznam profilů</li> <li>1 Stránka nast. Netware</li> <li>1 Tisk fontů</li> <li>1 Tisk adresáře</li> </ul>
Nastavení	<ul style="list-style-type: none"> <li>1 Nabídka Nastavení</li> <li>1 Nabídka Dokončování</li> <li>1 Nabídka Kvalita</li> <li>1 Nabídka Nástroje</li> <li>1 Nabídka PostScript</li> <li>1 Nabídka emulace PCL</li> <li>1 Nabídka HTML</li> <li>1 Nabídka Obrázek</li> </ul>
Bezpečnost	<ul style="list-style-type: none"> <li>1 Doba platnosti úlohy</li> </ul>
Síť/porty	<ul style="list-style-type: none"> <li>1 TCP/IP</li> <li>1 Standardní síť</li> <li>1 Síť &lt;x&gt;</li> <li>1 Standardní USB</li> <li>1 USB &lt;x&gt;</li> <li>1 Paralelní</li> <li>1 Paralelní &lt;x&gt;</li> <li>1 NetWare</li> <li>1 AppleTalk</li> </ul>

## Dodatek

- [Zásady technické podpory společnosti Dell](#)
  - [Spojení se společností Dell](#)
  - [Záruční a reklamační zásady](#)
- 

## Zásady technické podpory společnosti Dell

Technická podpora s asistencí technika vyžaduje spolupráci a účast zákazníka při procesu řešení problémů a zajišťuje obnovení operačního systému, návrat softwaru a hardwarových ovladačů do původní konfigurace dodávané společností Dell, stejně jako ověření správného fungování tiskárny a veškerého hardwaru instalovaného společností Dell. Kromě technické podpory s asistencí technika je na stránkách podpory společnosti Dell k dispozici technická podpora online. Další možnosti technické podpory je možné zakoupit.

Společnost Dell poskytuje omezenou technickou podporu pro tiskárny a jakýkoli software nebo periferní zařízení poskytované společností Dell. Podpora pro software nebo zařízení od jiné společnosti je poskytována vlastním výrobcem, včetně toho, který byl nainstalován pomocí Software & Peripherals (DellWare), ReadyWare nebo Custom Factory Integration (CFI/DellPlus).

---

## Spojení se společností Dell

Podpora společnosti Dell je vám k dispozici na stránkách [support.dell.com](http://support.dell.com). Přístup k nástrojům a informacím odborné pomoci získáte na stránce WELCOME TO DELL SUPPORT po výběru regionu, ve kterém se nacházíte, a zadání požadovaných informací.

Se společností Dell se můžete spojit elektronicky pomocí následujících adres:

- 1 Webové stránky
    - [www.dell.com/](http://www.dell.com/)
    - [www.dell.com/ap/](http://www.dell.com/ap/) (pouze pro Asii a Tichomoří)
    - [www.euro.dell.com](http://www.euro.dell.com) (pouze pro Evropu)
    - [www.dell.com/la/](http://www.dell.com/la/) (pouze pro Latinskou Ameriku)
    - [www.dell.com/jp/](http://www.dell.com/jp/) (pouze pro Japonsko)
  - 1 Anonymní přístup k severu FTP
    - [ftp.dell.com/](ftp://ftp.dell.com/)
    - Přihlašte se jako uživatel: anonymous a místo hesla použijte svou e-mailovou adresu.
  - 1 Elektronická služba podpory
    - [mobile\\_support@us.dell.com](mailto:mobile_support@us.dell.com)
    - [support@us.dell.com](mailto:support@us.dell.com)
    - [apsupport@dell.com](mailto:apsupport@dell.com) (pouze pro Asii a Tichomoří)
    - [support.euro.dell.com](mailto:support.euro.dell.com) (pouze pro Evropu)
    - <http://support.jp.dell.com/ip/ip/tech/email/> (pouze pro Japonsko)
  - 1 Elektronická služba cenových nabídek
    - [sales@dell.com](mailto:sales@dell.com)
    - [apmarketing@dell.com](mailto:apmarketing@dell.com) (pouze pro Asii a Tichomoří)
  - 1 Elektronická informační služba
    - [info@dell.com](mailto:info@dell.com)
- 

## Záruční a reklamační zásady

Společnost Dell Inc. („Dell“) vyrábí hardwarové produkty z částí a komponent, které jsou nové nebo s novými ekvivalentní, ve shodě se standardními průmyslovými postupy. Informace o zárukách společnosti Dell na tiskárnu naleznete v *Příručce majitele*.

# BSD License and Warranty Statements





Copyright (c) 1991 The Regents of the University of California. All rights reserved.

Redistribution and use in source and binary forms, with or without modification, are permitted provided that the following conditions are met:

1. Redistributions of source code must retain the above copyright notice, this list of conditions and the following disclaimer.
2. Redistributions in binary form must reproduce the above copyright notice, this list of conditions and the following disclaimer in the documentation and/or other materials provided with the distribution.
3. The name of the author may not be used to endorse or promote products derived from this software without specific prior written permission.

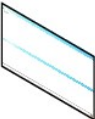
THIS SOFTWARE IS PROVIDED BY THE AUTHOR "AS IS" AND ANY EXPRESS OR IMPLIED WARRANTIES, INCLUDING, BUT NOT LIMITED TO, THE IMPLIED WARRANTIES OF MERCHANTABILITY AND FITNESS FOR A PARTICULAR PURPOSE ARE DISCLAIMED. IN NO EVENT SHALL THE AUTHOR BE LIABLE FOR ANY DIRECT, INDIRECT, INCIDENTAL, SPECIAL, EXEMPLARY, OR CONSEQUENTIAL DAMAGES (INCLUDING, BUT NOT LIMITED TO, PROCUREMENT OF SUBSTITUTE GOODS OR SERVICES; LOSS OF USE, DATA, OR PROFITS; OR BUSINESS INTERRUPTION) HOWEVER CAUSED AND ON ANY THEORY OF LIABILITY, WHETHER IN CONTRACT, STRICT LIABILITY, OR TORT (INCLUDING NEGLIGENCE OR OTHERWISE) ARISING IN ANY WAY OUT OF THE USE OF THIS SOFTWARE, EVEN IF ADVISED OF THE POSSIBILITY OF SUCH DAMAGE.

## Vyhledání informací

Požadovaná položka	Umístění
<ul style="list-style-type: none"> <li>1 Ovladače pro tiskárnu</li> <li>1 <i>Uživatelská příručka</i></li> </ul>	<p><i>Disk CD Drivers and Utilities</i></p>  <p>K odinstalaci nebo přeinstalaci ovladačů použijte disk CD nebo nahlédněte do dokumentace.</p> <p>Na disku CD se mohou nacházet soubory Readme obsahující nejnovější poznámky týkající se technických změn tiskárny nebo rozšířené technické referenční materiály pro pokročilé uživatele nebo techniky.</p>
Jak nainstalovat tiskárnu	<p>Plakát <i>Instalace tiskárny</i></p> 
<ul style="list-style-type: none"> <li>1 Informace o bezpečnosti</li> <li>1 Jak nastavit a používat tiskárnu</li> <li>1 Informace o záruce</li> </ul>	<p><i>Příručka majitele</i></p> 
Expresní servisní kód a servisní číslo	 <p>Štítek je umístěn pod předním krytem tiskárny.</p> 
<ul style="list-style-type: none"> <li>1 Nejnovější ovladače pro tiskárnu</li> <li>1 Odpovědi na otázky týkající se technických servisních služeb a podpory</li> <li>1 Dokumentace k tiskárně</li> </ul>	<p>Webová stránka podpory společnosti Dell: <a href="http://support.dell.com">support.dell.com</a></p> <p>Webová stránka podpory společnosti Dell poskytuje několik nástrojů online včetně následujících:</p> <ul style="list-style-type: none"> <li>1 Řešení — rady a tipy k řešení problémů, články od techniků a kurzy online</li> <li>1 Upgrade — informace o upgradu komponent, jako je např. paměť</li> <li>1 Péče o zákazníka — kontaktní informace, stav objednávky, záruční informace a informace o opravách</li> <li>1 Soubory ke stažení — ovladače</li> <li>1 Dokumentace — dokumentace k tiskárně a specifikace produktu</li> </ul>
<ul style="list-style-type: none"> <li>1 Jak používat systém Windows XP</li> <li>1 Dokumentace k tiskárně</li> </ul>	<p>Centrum nápovědy a odborné pomoci pro systém Windows XP</p> <ol style="list-style-type: none"> <li>1. Klepněte na tlačítko <b>Start</b>→ <b>Nápověda a odborná pomoc</b>.</li> <li>2. Zadejte slovo nebo slovní spojení popisující problém a klepněte na ikonu se <b>šipkou</b>.</li> <li>3. Klepněte na téma související s problémem.</li> <li>4. Postupujte podle pokynů na obrazovce.</li> </ol>

# GNU License

---

## GENERAL PUBLIC LICENSE

Version 2, June 1991

Copyright (C) 1989, 1991 Free Software Foundation, Inc.

59 Temple Place, Suite 330, Boston, MA 02111-1307 USA

Everyone is permitted to copy and distribute verbatim copies of this license document, but changing it is not allowed.

### Preamble

The licenses for most software are designed to take away your freedom to share and change it. By contrast, the GNU General Public License is intended to guarantee your freedom to share and change free software—to make sure the software is free for all its users. This General Public License applies to most of the Free Software Foundation's software and to any other program whose authors commit to using it. (Some other Free Software Foundation software is covered by the GNU Library General Public License instead.) You can apply it to your programs, too.

When we speak of free software, we are referring to freedom, not price. Our General Public Licenses are designed to make sure that you have the freedom to distribute copies of free software (and charge for this service if you wish), that you receive source code or can get it if you want it, that you can change the software or use pieces of it in new free programs; and that you know you can do these things.

To protect your rights, we need to make restrictions that forbid anyone to deny you these rights or to ask you to surrender the rights. These restrictions translate to certain responsibilities for you if you distribute copies of the software, or if you modify it.

For example, if you distribute copies of such a program, whether gratis or for a fee, you must give the recipients all the rights that you have. You must make sure that they, too, receive or can get the source code. And you must show them these terms so they know their rights.

We protect your rights with two steps: (1) copyright the software, and (2) offer you this license which gives you legal permission to copy, distribute and/or modify the software.

Also, for each author's protection and ours, we want to make certain that everyone understands that there is no warranty for this free software. If the software is modified by someone else and passed on, we want its recipients to know that what they have is not the original, so that any problems introduced by others will not reflect on the original authors' reputations.

Finally, any free program is threatened constantly by software patents. We wish to avoid the danger that redistributors of a free program will individually obtain patent licenses, in effect making the program proprietary. To prevent this, we have made it clear that any patent must be licensed for everyone's free use or not licensed at all.

The precise terms and conditions for copying, distribution and modification follow.

## GNU GENERAL PUBLIC LICENSE

### TERMS AND CONDITIONS FOR COPYING, DISTRIBUTION AND MODIFICATION

1. This License applies to any program or other work which contains a notice placed by the copyright holder saying it may be distributed under the terms of this General Public License. The "Program", below, refers to any such program or work, and a "work based on the Program" means either the Program or any derivative work under copyright law: that is to say, a work containing the Program or a portion of it, either verbatim or with modifications and/or translated into another language. (Hereinafter, translation is included without limitation in the term "modification".) Each licensee is addressed as "you". Activities other than copying, distribution and modification are not covered by this License: they are outside its scope. The act of running the Program is not restricted, and the output from the Program is covered only if its contents constitute a work based on the Program (independent of having been made by running the Program). Whether that is true depends on what the Program does.

2. You may copy and distribute verbatim copies of the Program's source code as you receive it, in any medium, provided that you conspicuously and appropriately publish on each copy an appropriate copyright notice and disclaimer of warranty; keep intact all the notices that refer to this License and to the absence of any warranty; and give any other recipients of the Program a copy of this License along with the Program.

You may charge a fee for the physical act of transferring a copy, and you may at your option offer warranty protection in exchange for a fee.

3. You may modify your copy or copies of the Program or any portion of it, thus forming a work based on the Program, and copy and distribute such modifications or work under the terms of Section 1 above, provided that you also meet all of these conditions:
  - a. You must cause the modified files to carry prominent notices stating that you changed the files and the date of any change.
  - b. You must cause any work that you distribute or publish, that in whole or in part contains or is derived from the Program or any part thereof, to be licensed as a whole at no charge to all third parties under the terms of this License.
  - c. If the modified program normally reads commands interactively when run, you must cause it, when started running for such interactive use in the most ordinary way, to print or display an announcement including an appropriate copyright notice and a notice that there is no warranty (or else, saying that you provide a warranty) and that users may redistribute the program under these conditions, and telling the user how to view a copy of this License. (Exception: if the Program itself is interactive but does not normally print such an announcement, your work based on the Program is not required to print an announcement.)

These requirements apply to the modified work as a whole. If identifiable sections of that work are not derived from the Program, and can be reasonably considered independent and separate works in themselves, then this License, and its terms, do not apply to those sections when you distribute them as separate works. But when you distribute the same sections as part of a whole which is a work based on the Program, the distribution of the whole must be on the terms of this License, whose permissions for other licensees extend to the entire whole, and thus to each and every part regardless of who wrote it.

Thus, it is not the intent of this section to claim rights or contest your rights to work written entirely by you; rather, the intent is to exercise the right to control the distribution of derivative or collective works based on the Program.

In addition, mere aggregation of another work not based on the Program with the Program (or with a work based on the Program) on a volume of a storage or distribution medium does not bring the other work under the scope of this License.

4. You may copy and distribute the Program (or a work based on it, under Section 2) in object code or executable form under the terms of Sections 1 and 2 above provided that you also do one of the following:
  - a. Accompany it with the complete corresponding machine-readable source code, which must be distributed under the terms of Sections 1 and 2 above on a medium customarily used for software interchange; or,
  - b. Accompany it with a written offer, valid for at least three years, to give any third party, for a charge no more than your cost of physically performing source distribution, a complete machine-readable copy of the corresponding source code, to be distributed under the terms of Sections 1 and 2 above on a medium customarily used for software interchange; or,
  - c. Accompany it with the information you received as to the offer to distribute corresponding source code. (This alternative is allowed only for noncommercial distribution and only if you received the program in object code or executable form with such an offer, in accord with Subsection b above.)

The source code for a work means the preferred form of the work for making modifications to it. For an executable work, complete source code means all the source code for all modules it contains, plus any associated interface definition files, plus the scripts used to control compilation and installation of the executable. However, as a special exception, the source code distributed need not include anything that is normally distributed (in either source or binary form) with the major components (compiler, kernel, and so on) of the operating system on which the executable runs, unless that component itself accompanies the executable.

If distribution of executable or object code is made by offering access to copy from a designated place, then offering equivalent access to copy the source code from the same place counts as distribution of the source code, even though third parties are not compelled to copy the source along with the object code.

5. You may not copy, modify, sublicense, or distribute the Program except as expressly provided under this License. Any attempt otherwise to copy, modify, sublicense or distribute the Program is void, and will automatically terminate your rights under this License. However, parties who have received copies, or rights, from you under this License will not have their licenses terminated so long as such parties remain in full compliance.
6. You are not required to accept this License, since you have not signed it. However, nothing else grants you permission to modify or distribute the Program or its derivative works. These actions are prohibited by law if you do not accept this License. Therefore, by modifying or distributing the Program (or any work based on the Program), you indicate your acceptance of this License to do so, and all its terms and conditions for copying, distributing or modifying the Program or works based on it.
7. Each time you redistribute the Program (or any work based on the Program), the recipient automatically receives a license from the original licensor to copy, distribute or modify the Program subject to these terms and conditions. You may not impose any further restrictions on the recipients' exercise of the rights granted herein. You are not responsible for enforcing compliance by third parties to this License.
8. If, as a consequence of a court judgment or allegation of patent infringement or for any other reason (not limited to patent issues), conditions are imposed on you (whether by court order, agreement or otherwise) that contradict the conditions of this License, they do not excuse you from the conditions of this License. If you cannot distribute so as to satisfy simultaneously your obligations under this License and any other pertinent obligations, then as a consequence you may not distribute the Program at all. For example, if a patent license would not permit royalty-free redistribution of the Program by all those who receive copies directly or indirectly through you, then the only way you could satisfy both it and this License would be to refrain entirely from distribution of the Program.

If any portion of this section is held invalid or unenforceable under any particular circumstance, the balance of the section is intended to apply and the section as a whole is intended to apply in other circumstances.

It is not the purpose of this section to induce you to infringe any patents or other property right claims or to contest validity of any such claims; this section has the sole purpose of protecting the integrity of the free software distribution system, which is implemented by public license practices. Many people have made generous contributions to the wide range of software distributed through that system in reliance on consistent application of that system; it is up to the author/donor to decide if he or she is willing to distribute software through any other system and a licensee cannot impose that choice.

This section is intended to make thoroughly clear what is believed to be a consequence of the rest of this License.

9. If the distribution and/or use of the Program is restricted in certain countries either by patents or by copyrighted interfaces, the original copyright holder who places the Program under this License may add an explicit geographical distribution limitation excluding those countries, so that distribution is permitted only in or among countries not thus excluded. In such case, this License incorporates the limitation as if written in the body of this License.
10. The Free Software Foundation may publish revised and/or new versions of the General Public License from time to time. Such new versions will be similar in spirit to the present version, but may differ in detail to address new problems or concerns.

Each version is given a distinguishing version number. If the Program specifies a version number of this License which applies to it and "any later version", you have the option of following the terms and conditions either of that version or of any later version published by the Free Software



Foundation. If the Program does not specify a version number of this License, you may choose any version ever published by the Free Software Foundation.

11. If you wish to incorporate parts of the Program into other free programs whose distribution conditions are different, write to the author to ask for permission. For software which is copyrighted by the Free Software Foundation, write to the Free Software Foundation; we sometimes make exceptions for this. Our decision will be guided by the two goals of preserving the free status of all derivatives of our free software and of promoting the sharing and reuse of software generally.

## NO WARRANTY

12. BECAUSE THE PROGRAM IS LICENSED FREE OF CHARGE, THERE IS NO WARRANTY FOR THE PROGRAM, TO THE EXTENT PERMITTED BY APPLICABLE LAW. EXCEPT WHEN OTHERWISE STATED IN WRITING THE COPYRIGHT HOLDERS AND/OR OTHER PARTIES PROVIDE THE PROGRAM "AS IS" WITHOUT WARRANTY OF ANY KIND, EITHER EXPRESSED OR IMPLIED, INCLUDING, BUT NOT LIMITED TO, THE IMPLIED WARRANTIES OF MERCHANTABILITY AND FITNESS FOR A PARTICULAR PURPOSE. THE ENTIRE RISK AS TO THE QUALITY AND PERFORMANCE OF THE PROGRAM IS WITH YOU. SHOULD THE PROGRAM PROVE DEFECTIVE, YOU ASSUME THE COST OF ALL NECESSARY SERVICING, REPAIR OR CORRECTION.
13. IN NO EVENT UNLESS REQUIRED BY APPLICABLE LAW OR AGREED TO IN WRITING WILL ANY COPYRIGHT HOLDER, OR ANY OTHER PARTY WHO MAY MODIFY AND/OR REDISTRIBUTE THE PROGRAM AS PERMITTED ABOVE, BE LIABLE TO YOU FOR DAMAGES, INCLUDING ANY GENERAL, SPECIAL, INCIDENTAL OR CONSEQUENTIAL DAMAGES ARISING OUT OF THE USE OR INABILITY TO USE THE PROGRAM (INCLUDING BUT NOT LIMITED TO LOSS OF DATA OR DATA BEING RENDERED INACCURATE OR LOSSES SUSTAINED BY YOU OR THIRD PARTIES OR A FAILURE OF THE PROGRAM TO OPERATE WITH ANY OTHER PROGRAMS), EVEN IF SUCH HOLDER OR OTHER PARTY HAS BEEN ADVISED OF THE POSSIBILITY OF SUCH DAMAGES.

END OF TERMS AND CONDITIONS

## How to Apply These Terms to Your New Programs

If you develop a new program, and you want it to be of the greatest possible use to the public, the best way to achieve this is to make it free software which everyone can redistribute and change under these terms.

To do so, attach the following notices to the program. It is safest to attach them to the start of each source file to most effectively convey the exclusion of warranty; and each file should have at least the "copyright" line and a pointer to where the full notice is found.

1 April 1989

Lexmark International, Inc.

This General Public License does not permit incorporating your program into proprietary programs. If your program is a subroutine library, you may consider it more useful to permit linking proprietary applications with the library. If this is what you want to do, use the GNU Library General Public License instead of this License.

---

## GNU LESSER GENERAL PUBLIC LICENSE

Version 2.1, February 1999

Copyright (C) 1991, 1999 Free Software Foundation, Inc.

59 Temple Place, Suite 330, Boston, MA 02111-1307 USA

Everyone is permitted to copy and distribute verbatim copies of this license document, but changing it is not allowed.

[This is the first released version of the Lesser GPL. It also counts as the successor of the GNU Library Public License, version 2, hence the version number 2.1.]

## Preamble

The licenses for most software are designed to take away your freedom to share and change it. By contrast, the GNU General Public Licenses are intended to guarantee your freedom to share and change free software--to make sure the software is free for all its users.

This license, the Lesser General Public License, applies to some specially designated software packages--typically libraries--of the Free Software Foundation and other authors who decide to use it. You can use it too, but we suggest you first think carefully about whether this license or the ordinary General Public License is the better strategy to use in any particular case, based on the explanations below.

When we speak of free software, we are referring to freedom of use, not price. Our General Public Licenses are designed to make sure that you have the freedom to distribute copies of free software (and charge for this service if you wish); that you receive source code or can get it if you want it; that you can change the software and use pieces of it in new free programs; and that you are informed that you can do these things.

To protect your rights, we need to make restrictions that forbid distributors to deny you these rights or to ask you to surrender these rights. These restrictions translate to certain responsibilities for you if you distribute copies of the library or if you modify it.

For example, if you distribute copies of the library, whether gratis or for a fee, you must give the recipients all the rights that we gave you. You must make sure that they, too, receive or can get the source code. If you link other code with the library, you must provide complete object files to the recipients, so that they can relink them with the library after making changes to the library and recompiling it. And you must show them these terms so they know their rights.

We protect your rights with a two-step method: (1) we copyright the library, and (2) we offer you this license, which gives you legal permission to copy, distribute and/or modify the library.

To protect each distributor, we want to make it very clear that there is no warranty for the free library. Also, if the library is modified by someone else and passed on, the recipients should know that what they have is not the original version, so that the original author's reputation will not be affected by problems that might be introduced by others.

Finally, software patents pose a constant threat to the existence of any free program. We wish to make sure that a company cannot effectively restrict the users of a free program by obtaining a restrictive license from a patent holder. Therefore, we insist that any patent license obtained for a version of the library must be consistent with the full freedom of use specified in this license.

Most GNU software, including some libraries, is covered by the ordinary GNU General Public License. This license, the GNU Lesser General Public License, applies to certain designated libraries, and is quite different from the ordinary General Public License. We use this license for certain libraries in order to permit linking those libraries into non-free programs.

When a program is linked with a library, whether statically or using a shared library, the combination of the two is legally speaking a combined work, a derivative of the original library. The ordinary General Public License therefore permits such linking only if the entire combination fits its criteria of freedom. The Lesser General Public License permits more lax criteria for linking other code with the library.

We call this license the "Lesser" General Public License because it does Less to protect the user's freedom than the ordinary General Public License. It also provides other free software developers Less of an advantage over competing non-free programs. These disadvantages are the reason we use the ordinary General Public License for many libraries. However, the Lesser license provides advantages in certain special circumstances.

For example, on rare occasions, there may be a special need to encourage the widest possible use of a certain library, so that it becomes a de-facto standard. To achieve this, non-free programs must be allowed to use the library. A more frequent case is that a free library does the same job as widely used non-free libraries. In this case, there is little to gain by limiting the free library to free software only, so we use the Lesser General Public License.

In other cases, permission to use a particular library in non-free programs enables a greater number of people to use a large body of free software. For example, permission to use the GNU C Library in non-free programs enables many more people to use the whole GNU operating system, as well as its variant, the GNU/Linux operating system.

Although the Lesser General Public License is Less protective of the users' freedom, it does ensure that the user of a program that is linked with the Library has the freedom and the wherewithal to run that program using a modified version of the Library.

The precise terms and conditions for copying, distribution and modification follow. Pay close attention to the difference between a "work based on the library" and a "work that uses the library". The former contains code derived from the library, whereas the latter must be combined with the library in order to run.

## **GNU LESSER GENERAL PUBLIC LICENSE**

### **TERMS AND CONDITIONS FOR COPYING, DISTRIBUTION AND MODIFICATION**

This License Agreement applies to any software library or other program which contains a notice placed by the copyright holder or other authorized party saying it may be distributed under the terms of this Lesser General Public License (also called "this License"). Each licensee is addressed as "you".

A "library" means a collection of software functions and/or data prepared so as to be conveniently linked with application programs (which use some of those functions and data) to form executables.

The "Library", below, refers to any such software library or work which has been distributed under these terms. A "work based on the Library" means either the Library or any derivative work under copyright law: that is to say, a work containing the Library or a portion of it, either verbatim or with modifications and/or translated straightforwardly into another language. (Hereinafter, translation is included without limitation in the term "modification".)

"Source code" for a work means the preferred form of the work for making modifications to it. For a library, complete source code means all the source code for all modules it contains, plus any associated interface definition files, plus the scripts used to control compilation and installation of the library.

Activities other than copying, distribution and modification are not covered by this License; they are outside its scope. The act of running a program using the Library is not restricted, and output from such a program is covered only if its contents constitute a work based on the Library (independent of the use of the Library in a tool for writing it). Whether that is true depends on what the Library does and what the program that uses the Library does.

1. You may copy and distribute verbatim copies of the Library's complete source code as you receive it, in any medium, provided that you conspicuously and appropriately publish on each copy an appropriate copyright notice and disclaimer of warranty; keep intact all the notices that refer to this License and to the absence of any warranty; and distribute a copy of this License along with the Library.

You may charge a fee for the physical act of transferring a copy, and you may at your option offer warranty protection in exchange for a fee.

2. You may modify your copy or copies of the Library or any portion of it, thus forming a work based on the Library, and copy and distribute such modifications or work under the terms of Section 1 above, provided that you also meet all of these conditions:
  - a. The modified work must itself be a software library.
  - b. You must cause the files modified to carry prominent notices stating that you changed the files and the date of any change.
  - c. You must cause the whole of the work to be licensed at no charge to all third parties under the terms of this License.
  - d. If a facility in the modified Library refers to a function or a table of data to be supplied by an application program that uses the facility, other than as an argument passed when the facility is invoked, then you must make a good faith effort to ensure that, in the event an application does not supply such function or table, the facility still operates, and performs whatever part of its purpose remains meaningful.

(For example, a function in a library to compute square roots has a purpose that is entirely well-defined independent of the application. Therefore, Subsection 2d requires that any application-supplied function or table used by this function must be optional: if the application does not supply it, the square root function must still compute square roots.)

These requirements apply to the modified work as a whole. If identifiable sections of that work are not derived from the Library, and can be reasonably considered independent and separate works in themselves, then this License, and its terms, do not apply to those sections when you distribute them as separate works. But when you distribute the same sections as part of a whole which is a work based on the Library, the distribution of the whole must be on the terms of this License, whose permissions for other licensees extend to the entire whole, and thus to each and every part regardless of who wrote it.

Thus, it is not the intent of this section to claim rights or contest your rights to work written entirely by you; rather, the intent is to exercise the right to control the distribution of derivative or collective works based on the Library.

In addition, mere aggregation of another work not based on the Library with the Library (or with a work based on the Library) on a volume of a storage or distribution medium does not bring the other work under the scope of this License.

3. You may opt to apply the terms of the ordinary GNU General Public License instead of this License to a given copy of the Library. To do this, you must alter all the notices that refer to this License, so that they refer to the ordinary GNU General Public License, version 2, instead of to this License. (If a newer version than version 2 of the ordinary GNU General Public License has appeared, then you can specify that version instead if you wish.) Do not make any other change in these notices.

Once this change is made in a given copy, it is irreversible for that copy, so the ordinary GNU General Public License applies to all subsequent copies and derivative works made from that copy.

This option is useful when you wish to copy part of the code of the Library into a program that is not a library.

4. You may copy and distribute the Library (or a portion or derivative of it, under Section 2) in object code or executable form under the terms of Sections 1 and 2 above provided that you accompany it with the complete corresponding machine-readable source code, which must be distributed under the terms of Sections 1 and 2 above on a medium customarily used for software interchange.

If distribution of object code is made by offering access to copy from a designated place, then offering equivalent access to copy the source code from the same place satisfies the requirement to distribute the source code, even though third parties are not compelled to copy the source along with the object code.

5. A program that contains no derivative of any portion of the Library, but is designed to work with the Library by being compiled or linked with it, is called a "work that uses the Library". Such a work, in isolation, is not a derivative work of the Library, and therefore falls outside the scope of this License.

However, linking a "work that uses the Library" with the Library creates an executable that is a derivative of the Library (because it contains portions of the Library), rather than a "work that uses the library". The executable is therefore covered by this License. Section 6 states terms for distribution of such executables.

When a "work that uses the Library" uses material from a header file that is part of the Library, the object code for the work may be a derivative work of the Library even though the source code is not. Whether this is true is especially significant if the work can be linked without the Library, or if the work is itself a library. The threshold for this to be true is not precisely defined by law.

If such an object file uses only numerical parameters, data structure layouts and accessors, and small macros and small inline functions (ten lines or less in length), then the use of the object file is unrestricted, regardless of whether it is legally a derivative work. (Executables containing this object code plus portions of the Library will still fall under Section 6.)

Otherwise, if the work is a derivative of the Library, you may distribute the object code for the work under the terms of Section 6. Any executables containing that work also fall under Section 6, whether or not they are linked directly with the Library itself.

6. As an exception to the Sections above, you may also combine or link a "work that uses the Library" with the Library to produce a work containing

portions of the Library, and distribute that work under terms of your choice, provided that the terms permit modification of the work for the customer's own use and reverse engineering for debugging such modifications.

You must give prominent notice with each copy of the work that the Library is used in it and that the Library and its use are covered by this License. You must supply a copy of this License. If the work during execution displays copyright notices, you must include the copyright notice for the Library among them, as well as a reference directing the user to the copy of this License. Also, you must do one of these things:

- a. Accompany the work with the complete corresponding machine-readable source code for the Library including whatever changes were used in the work (which must be distributed under Sections 1 and 2 above); and, if the work is an executable linked with the Library, with the complete machine-readable "work that uses the Library", as object code and/or source code, so that the user can modify the Library and then relink to produce a modified executable containing the modified Library. (It is understood that the user who changes the contents of definitions files in the Library will not necessarily be able to recompile the application to use the modified definitions.)
- b. Use a suitable shared library mechanism for linking with the Library. A suitable mechanism is one that (1) uses at run time a copy of the library already present on the user's computer system, rather than copying library functions into the executable, and (2) will operate properly with a modified version of the library, if the user installs one, as long as the modified version is interface-compatible with the version that the work was made with.
- c. Accompany the work with a written offer, valid for at least three years, to give the same user the materials specified in Subsection 6a, above, for a charge no more than the cost of performing this distribution.
- d. If distribution of the work is made by offering access to copy from a designated place, offer equivalent access to copy the above specified materials from the same place.
- e. Verify that the user has already received a copy of these materials or that you have already sent this user a copy.

For an executable, the required form of the "work that uses the Library" must include any data and utility programs needed for reproducing the executable from it. However, as a special exception, the materials to be distributed need not include anything that is normally distributed (in either source or binary form) with the major components (compiler, kernel, and so on) of the operating system on which the executable runs, unless that component itself accompanies the executable.

It may happen that this requirement contradicts the license restrictions of other proprietary libraries that do not normally accompany the operating system. Such a contradiction means you cannot use both them and the Library together in an executable that you distribute.

7. You may place library facilities that are a work based on the Library side-by-side in a single library together with other library facilities not covered by this License, and distribute such a combined library, provided that the separate distribution of the work based on the Library and of the other library facilities is otherwise permitted, and provided that you do these two things:
  - a. Accompany the combined library with a copy of the same work based on the Library, uncombined with any other library facilities. This must be distributed under the terms of the Sections above.
  - b. Give prominent notice with the combined library of the fact that part of it is a work based on the Library, and explaining where to find the accompanying uncombined form of the same work.
8. You may not copy, modify, sublicense, link with, or distribute the Library except as expressly provided under this License. Any attempt otherwise to copy, modify, sublicense, link with, or distribute the Library is void, and will automatically terminate your rights under this License. However, parties who have received copies, or rights, from you under this License will not have their licenses terminated so long as such parties remain in full compliance.
9. You are not required to accept this License, since you have not signed it. However, nothing else grants you permission to modify or distribute the Library or its derivative works. These actions are prohibited by law if you do not accept this License. Therefore, by modifying or distributing the Library (or any work based on the Library), you indicate your acceptance of this License to do so, and all its terms and conditions for copying, distributing or modifying the Library or works based on it.
10. Each time you redistribute the Library (or any work based on the Library), the recipient automatically receives a license from the original licensor to copy, distribute, link with or modify the Library subject to these terms and conditions. You may not impose any further restrictions on the recipients' exercise of the rights granted herein. You are not responsible for enforcing compliance by third parties with this License.
11. If, as a consequence of a court judgment or allegation of patent infringement or for any other reason (not limited to patent issues), conditions are imposed on you (whether by court order, agreement or otherwise) that contradict the conditions of this License, they do not excuse you from the conditions of this License. If you cannot distribute so as to satisfy simultaneously your obligations under this License and any other pertinent obligations, then as a consequence you may not distribute the Library at all. For example, if a patent license would not permit royalty-free redistribution of the Library by all those who receive copies directly or indirectly through you, then the only way you could satisfy both it and this License would be to refrain entirely from distribution of the Library.

If any portion of this section is held invalid or unenforceable under any particular circumstance, the balance of the section is intended to apply, and the section as a whole is intended to apply in other circumstances.

It is not the purpose of this section to induce you to infringe any patents or other property right claims or to contest validity of any such claims; this section has the sole purpose of protecting the integrity of the free software distribution system which is implemented by public license practices. Many people have made generous contributions to the wide range of software distributed through that system in reliance on consistent application of that system; it is up to the author/donor to decide if he or she is willing to distribute software through any other system and a licensee cannot impose that choice.

This section is intended to make thoroughly clear what is believed to be a consequence of the rest of this License.

12. If the distribution and/or use of the Library is restricted in certain countries either by patents or by copyrighted interfaces, the original copyright holder who places the Library under this License may add an explicit geographical distribution limitation excluding those countries, so that distribution is permitted only in or among countries not thus excluded. In such case, this License incorporates the limitation as if written in the body of this License.
13. The Free Software Foundation may publish revised and/or new versions of the Lesser General Public License from time to time. Such new versions will be similar in spirit to the present version, but may differ in detail to address new problems or concerns. Each version is given a distinguishing version number. If the Library specifies a version number of this License which applies to it and "any later version", you have the option of following the terms and conditions either of that version or of any later version published by the Free Software Foundation. If the Library does not specify a license version number, you may choose any version ever published by the Free Software Foundation.
14. If you wish to incorporate parts of the Library into other free programs whose distribution conditions are incompatible with these, write to the author to ask for permission. For software which is copyrighted by the Free Software Foundation, write to the Free Software Foundation; we sometimes make exceptions for this. Our decision will be guided by the two goals of preserving the free status of all derivatives of our free software and of promoting the sharing and reuse of software generally.

## NO WARRANTY

15. BECAUSE THE LIBRARY IS LICENSED FREE OF CHARGE, THERE IS NO WARRANTY FOR THE LIBRARY, TO THE EXTENT PERMITTED BY APPLICABLE LAW. EXCEPT WHEN OTHERWISE STATED IN WRITING THE COPYRIGHT HOLDERS AND/OR OTHER PARTIES PROVIDE THE LIBRARY "AS IS" WITHOUT WARRANTY OF ANY KIND, EITHER EXPRESSED OR IMPLIED, INCLUDING, BUT NOT LIMITED TO, THE IMPLIED WARRANTIES OF MERCHANTABILITY AND FITNESS FOR A PARTICULAR PURPOSE. THE ENTIRE RISK AS TO THE QUALITY AND PERFORMANCE OF THE LIBRARY IS WITH YOU. SHOULD THE LIBRARY PROVE DEFECTIVE,

YOU ASSUME THE COST OF ALL NECESSARY SERVICING, REPAIR OR CORRECTION.

16. IN NO EVENT UNLESS REQUIRED BY APPLICABLE LAW OR AGREED TO IN WRITING WILL ANY COPYRIGHT HOLDER, OR ANY OTHER PARTY WHO MAY MODIFY AND/OR REDISTRIBUTE THE LIBRARY AS PERMITTED ABOVE, BE LIABLE TO YOU FOR DAMAGES, INCLUDING ANY GENERAL, SPECIAL, INCIDENTAL OR CONSEQUENTIAL DAMAGES ARISING OUT OF THE USE OR INABILITY TO USE THE LIBRARY (INCLUDING BUT NOT LIMITED TO LOSS OF DATA OR DATA BEING RENDERED INACCURATE OR LOSSES SUSTAINED BY YOU OR THIRD PARTIES OR A FAILURE OF THE LIBRARY TO OPERATE WITH ANY OTHER SOFTWARE), EVEN IF SUCH HOLDER OR OTHER PARTY HAS BEEN ADVISED OF THE POSSIBILITY OF SUCH DAMAGES.

END OF TERMS AND CONDITIONS

## How to Apply These Terms to Your New Libraries

If you develop a new library, and you want it to be of the greatest possible use to the public, we recommend making it free software that everyone can redistribute and change. You can do so by permitting redistribution under these terms (or, alternatively, under the terms of the ordinary General Public License).

To apply these terms, attach the following notices to the library. It is safest to attach them to the start of each source file to most effectively convey the exclusion of warranty; and each file should have at least the "copyright" line and a pointer to where the full notice is found.

1 April 1990

Lexmark International, Inc.

That's all there is to it!

# Uživatelská příručka pro tiskárnu Dell™ Laser Printer 5210n / 5310n

Klepnutím na odkaz vlevo zobrazíte informace o funkcích a provozu tiskárny. Informace o další dokumentaci k tiskárně naleznete v části [Vyhledání informací](#).

Produkty Dell si můžete objednat takto:

1. Poklepejte na ikonu na pracovní ploše.



2. Navštivte webovou stránku společnosti Dell: [www.dell.com/supplies](http://www.dell.com/supplies)
3. Objednejte si spotřební materiál Dell telefonicky. Správná telefonní čísla pro vaši zemi naleznete v *Příručce majitele*.

Abychom vám mohli poskytnout nejlepší služby, mějte připravený servisní štítek tiskárny Dell. Viz [Expresní servisní kód a servisní číslo](#).

---

## Poznámky, upozornění a výstrahy

 **POZNÁMKA: POZNÁMKA** označuje důležité informace usnadňující lepší využití počítače.

 **UPOZORNĚNÍ: UPOZORNĚNÍ** ukazuje na možnost poškození hardwaru nebo ztráty dat a sděluje, jak se problému vyhnout.

 **VÝSTRAHA: VÝSTRAHA** varuje před možností poškození majetku, zranění nebo smrti.

Informace obsažené v tomto dokumentu podléhají změnám bez předchozího upozornění.  
© 2005 Dell Inc. Všechna práva vyhrazena.

Jakákoli reprodukce bez písemného svolení společnosti Dell Inc. je přísně zakázána.

Ochranné známky použité v textu: Název *Dell* a logo *DELL* jsou ochranné známky společnosti Dell Inc.; *Microsoft* a *Windows* jsou registrované ochranné známky společnosti Microsoft Corporation.

Jiné ochranné známky a obchodní názvy případně použité v tomto dokumentu mohou odkazovat na subjekty držící práva k těmto známkám a na názvy jejich výrobků. Společnost Dell Inc. odmítá vlastnické zájmy k ochranným známkám a obchodním názvům mimo svých vlastních.

Model 5210n / 5310n

Srpen 2005 Rev. A00

## Odstranění zaseknutých médií

- [Rozpoznání zaseknutí médií](#)
- [Odstranění zaseknutých médií](#)

Pečlivým výběrem tiskového média a jeho správným vložením se můžete vyhnout většině případů zaseknutí papíru. Další informace o tom, jak se vyhnout zaseknutí papíru, naleznete v části [Prevence zaseknutí médií](#). Pokud k zaseknutí dojde, postupujte podle kroků uvedených v této části.

Ke zrušení zpráv o zaseknutí papíru je třeba uvolnit celou trasu papíru. Poté stisknutím tlačítka **Vybrat**  odstraňte zprávu a zahajte pokračování tisku. Tiskárna vytiskne znovu stránku, která se zasekla, pokud je možnost **Napravit zaseknutí** nastavena na **Zapnuto** nebo **Automaticky**; nastavení **Automaticky** však nezaručuje, že se tato stránka vytiskne.

## Rozpoznání zaseknutí médií

Pokud dojde k zaseknutí papíru v tiskárně, na panelu ovládání tiskárny se zobrazí příslušná zpráva.

Následující obrázek znázorňuje dráhu tiskového média v tiskárně. Trasa se mění podle vstupního zdroje (zásobníky, univerzální podavač, podavač obálek) a výstupních odkladačů (volitelný odkladač), které používáte.

Následující tabulka uvádí seznam zpráv o zaseknutí papíru, které se mohou vyskytnout, a také postup odstranění zprávy. Zpráva o zaseknutí papíru uvádí oblast, ve které k zaseknutí došlo. Je však žádoucí uvolnit celou trasu papíru, aby byl odstraněn veškerý zaseknutý papír.

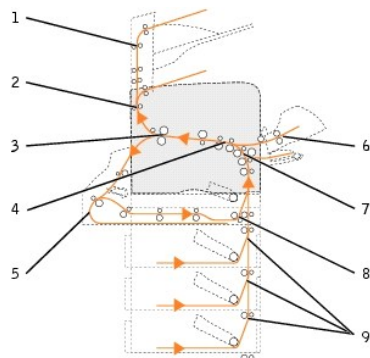

Číslo	Zpráva	Požadovaná akce*
1	<a href="#">27x Zaseknutý papír, zkontrolujte odkladač x</a>	Otevřete zadní dvířka výstupního odkladače a poté vyjměte zaseknutý papír.
2	<a href="#">202 P Zaseknutý papír, otevřete zad. dvířka</a>	Otevřete zadní dvířka tiskárny a poté vyjměte zaseknutý papír.
3	<a href="#">201 Zaseknutý papír, vyjměte kazetu</a>	Otevřete horní přední kryt, vyjměte tiskovou kazetu a poté vyjměte zaseknutý papír.
4	<a href="#">200 Zaseknutý papír, vyjměte kazetu</a>	Otevřete horní přední kryt, vyjměte tiskovou kazetu a poté vyjměte zaseknutý papír.
5	<a href="#">23x Zaseknutý papír, otevřete zad. dvířka duplexoru</a>	Otevřete zadní dvířka duplexoru a poté vyjměte zaseknutý papír.
6	<a href="#">260 Zaseknutý papír, zkontr. podavač obálek</a>	Zvedněte závaží obálek, vyjměte obálky, prohněte je a vyrovnejte, znovu napiňte podavač obálek a upravte vodící lištu.
7	<a href="#">250 Zaseknutý papír, zkontr. univ. podavač</a>	Vyjměte všechna média z univerzálního podavače, prohněte je a vyrovnejte, znovu napiňte univerzální podavač a upravte vodící lištu.
8	<a href="#">23x Zaseknutý papír, zkontrolujte duplexor</a>	Vyjměte duplexní zásobník z duplexoru, zvedněte kryt duplexoru a vyjměte zaseknutý papír. Otevřete zadní dvířka duplexoru a vyjměte zaseknutý papír.
9	<a href="#">24x Zaseknutý papír, zkontrolujte Zásobník x</a>	Otevřete každý ze zásobníků a poté vyjměte zaseknutá média.

\* Po odstranění zaseknutého média pokračujte v tisku stisknutím tlačítka **Vybrat** .

## Odstranění zaseknutých médií

Ačkoliv existuje několik míst, kde může dojít k zaseknutí papíru, uvolnění trasy papíru je poměrně jednoduché, řídíte-li se podle zprávy nebo zpráv zobrazených na panelu ovládání.

K zaseknutí papíru může dojít ve třech oblastech: na přední straně tiskárny, uvnitř tiskárny a na zadní straně tiskárny. K zaseknutím na přední straně tiskárny dochází ve volitelných vstupních příslušenstvích nebo v duplexním zásobníku. K zaseknutím uvnitř tiskárny dochází na dvou místech a je nutné vyjmout tiskovou kazetu. K zaseknutí také dochází na zadní straně tiskárny nebo v některém z volitelných výstupních příslušenství.

**POZNÁMKA:** Může se zdát, že následující pokyny pro odstranění zaseknutí papíru nejsou seřazeny podle čísel. Byly však seřazeny tak, abyste mohli odstranit zaseknutí papíru co nejrychleji. Chcete-li přejít k určitému typu zaseknutí papíru, vyhledejte část [Rozpoznání zaseknutí médií](#).

## 200 a 201 Zaseknutý papír, vyjměte kazetu

1. Zatáhnutím za výklenek na přední straně tiskárny sklopte univerzální podavač.



2. Zatláčením uvolňovací páčky směrem doprava otevřete horní přední kryt.

**⚠ VÝSTRAHA:** Vnitřní části tiskárny mohou být horké. Než se dotknete některé vnitřní části tiskárny, nechte tiskárnu vychladnout.



3. Zvedněte tiskovou kazetu a vyjměte ji z tiskárny.

**⚠ UPOZORNĚNÍ:** Nedotýkejte se bubny fotoválce na spodní straně kazety. Vždy používejte držadlo tonerové kazety.



4. Odložte tonerovou kazetu stranou.

**POZNÁMKA:** Nenechávejte tonerovou kazetu po delší dobu na světle.



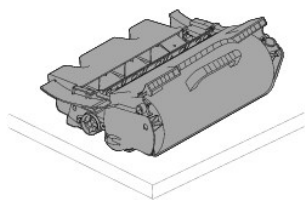

5. Zatáhněte za tiskové médium směrem nahoru a k sobě.

**POZNÁMKA:** Tisková média mohou být pokryta nezaschlým tonerem, který může znečistit oděv nebo kůži.

**UPOZORNĚNÍ:** Pokud se tisková média nepohnou, jakmile za ně zatáhnete, nepokoušejte se je vytáhnout silou. V takovém případě je nutné vyjmout tisková média zadními dvířky tiskárny.

**VÝSTRAHA:** Nepoužívejte k vyjmutí papíru ostré předměty. Mohlo by dojít ke zranění osob nebo poškození tiskárny.



6. Vyrovnějte a znovu nainstalujte tonerovou kazetu.

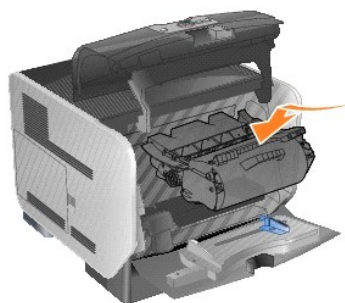

7. Zavřete horní přední kryt.



8. Zavřete univerzální podavač.

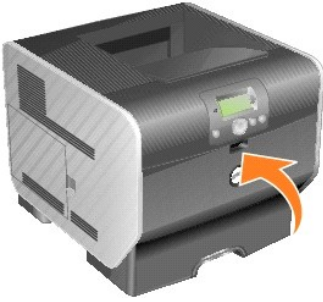

9. Stiskněte tlačítko **Vybrat** .

## 202 P Zaseknutý papír, otevřete zad.dvířka

1. Pokud papír vystupuje z tiskárny, vytáhněte média přímo ven a stiskněte tlačítko **Vybrat** . Pokud ne, přejděte ke [kroku 2](#).



2. Otevřete zadní dvířka tiskárny.

**⚠ VÝSTRAHA:** Vnitřní části tiskárny mohou být horké. Než se dotknete některé vnitřní části tiskárny, nechte tiskárnu vychladnout.



3. Vyměňte zaseknutá média.

**⚠ VÝSTRAHA:** Nepoužívejte k vyjmutí papíru ostré předměty. Mohlo by dojít ke zranění osob nebo poškození tiskárny.



4. Zavřete zadní dvířka.

5. Stiskněte tlačítko **Vybrat** .

## 23x Zaseknutý papír, otevřete zad.dvířka duplexoru

1. Otevřete zadní dvířka duplexoru.

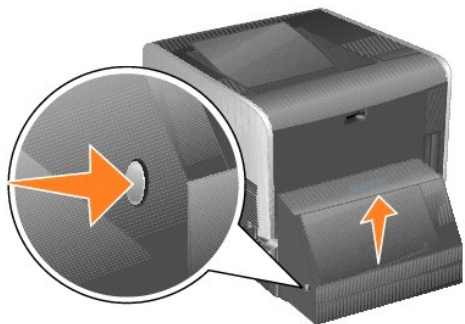

2. Vyměňte zaseknutá média.

Podle polohy médií za ně zatáhněte směrem nahoru nebo dolů.

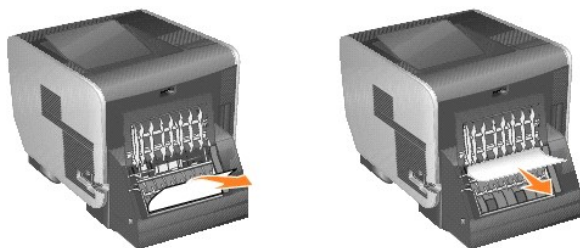

3. Zavřete zadní dvířka duplexoru. Ujistěte se, že *zaklapla* na místo.

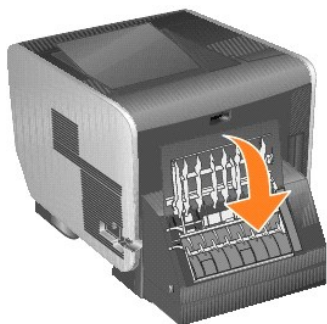

4. Stiskněte tlačítko **Vybrat** .

## Zaseknutí v oblasti 23x a 24x

Papír se v této oblasti může zaseknout na nakloněné ploše zásobníku nebo napříč více zásobníky. Uvolnění těchto oblastí:

1. Otevřete zásobník papíru tiskárny a vyjměte zaseknutá média.



2. Otevřete duplexní zásobník a vytáhněte zaseknutá média.



3. Otevřete všechny doplňkové zásobníky (začněte nahoře) a vyjměte zaseknutá média.

Vytáhněte tisková média směrem nahoru nebo dolů. Pokud je nelze snadno vytáhnout jedním směrem, zkuste opačný směr.



4. Stiskněte tlačítko **Vybrat** .

## **250 Zaseknutý papír, zkontr. univ. podavač**

1. Vyjměte papír z univerzálního podavače.



2. Prohněte, protřepejte a znovu vyrovnejte média.



3. Založte tisková média.



4. Posuňte postranní vodicí lištu směrem ke středu zásobníku, dokud se nezastaví o okraj médií.



5. Stiskněte tlačítko **Vybrat** .

## 260 Zaseknutý papír, zkontr. podavač obálek

Podavač obálek podává obálky ze spodní části stohu; proto bude zaseknutí způsobené spodní obálkou.

1. Zvedněte závaží obálek.



2. Vyměte všechny obálky.



Pokud je zaseknutá obálka již v tiskárně a nelze ji vytáhnout, odeberte podavač obálek.

- a. Zvednutím vyměte podavač obálek z tiskárny a odložte jej stranou.
- b. Vyměte obálku z tiskárny.

**POZNÁMKA:** Pokud obálku nelze vyjmout, bude třeba odebrat tiskovou kazetu. Další informace naleznete v části [200 a 201 Zaseknutý papír, vyměňte kazetu](#).

- c. Znovu nainstalujte podavač obálek. Ujistěte se, že *zaklapla* na místo.

3. Prohněte a vyrovnejte obálky.



4. Založte obálky do podavače.



5. Upravte polohu vodící lišty.



6. Umístěte na obálky závaží.



7. Stiskněte tlačítko **Vybrat** .

## 27x Zaseknutý papír, zkontrolujte odkladač x

Uvolnění zaseknutí ve volitelném výstupním odkladači:

1. Pokud papír vystupuje do odkladače, vytáhněte média přímo ven a stiskněte tlačítko **Vybrat** . Pokud ne, přejděte ke [kroku 2](#).



2. Zatlačte zarážky zadních dvířek výstupního odkladače směrem ke středu. Zadní dvířka se otevřou a uvolní se.

 **POZNÁMKA:** Pokud máte pouze jeden výstup, budete pravděpodobně mít pouze jedna dvířka.



3. Vyměte zaseknutá média.

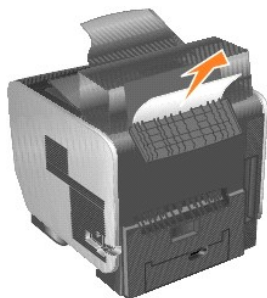

4. Zavřete zadní dvířka výstupního odkladače a přesvědčte se, že jsou zavřena pevně.

5. Stiskněte tlačítko **Vybrat** .



## Licenční informace

Rezidentní software tiskárny obsahuje:

- 1 Software vyvinutý společností Dell nebo jinou společností a podléhající jejich autorským právům
- 1 Software modifikovaný společností Dell a poskytovaný s licencí GNU General Public License verze 2 a Lesser General Public License verze 2.1
- 1 Software poskytovaný s licencí a vyjádřením o záruce BSD

Klepněte na název dokumentu, který si chcete prohlédnout:

- 1 [Licence a záruční prohlášení BSD](#)
- 1 [Licence GNU](#)
- 1 [Další licence jiných společností \(software\)](#)

Software modifikovaný společností Dell s licencí GNU je poskytován zdarma. Smíte jej šířit anebo modifikovat v souladu s podmínkami výše uvedených licencí. Tyto licence vám neposkytují žádná práva na software tiskárny chráněný autorskými právy společnosti Dell nebo jiné společnosti.

Vzhledem k tomu, že software s licencí GNU, na kterém je modifikace společnosti Dell založena, je poskytován bez záruky, na použití modifikované verze společnosti Dell se taktéž záruka nevztahuje. Další informace o omezení záruky naleznete ve zmíněných licencích.

Pro získání souborů zdrojového kódu pro software s licencí GNU modifikovaný společností Dell spusťte disk CD *Drivers and Utilities*, který se dodává s tiskárnou, a klepněte na položku **Spojení se společností Dell** nebo vyhledejte informace v *Příručce majitele* v části Spojení se společností Dell.

Zdrojový kód, který je nutné zpřístupnit spolu s výrobkem, naleznete na disku CD *Drivers and Utilities* ve složce `\Install\licenses`.

Součástí tohoto výrobku je software vyvinutý organizací Apache Software Foundation (<http://www.apache.org>).

# Instalace ovladačů pro místní tisk

- [Windows](#)
- [Macintosh](#)
- [Linux/UNIX](#)

Místní tiskárna je tiskárna připojená k jednomu počítači pomocí kabelu USB nebo paralelního kabelu. *Pokud je počítač připojen k síti místo k počítači, přejděte k části [Instalace ovladačů pro síťový tisk](#).*

Ovladač tiskárny je software, který umožňuje komunikaci počítače s tiskárnou.

V následující tabulce vyhledejte pokyny pro svůj operační systém.

Operační systém
<a href="#">Windows</a>
<a href="#">Macintosh</a>
<a href="#">Linux/UNIX</a>

## Windows

Některé operační systémy Windows již mohou obsahovat ovladač tiskárny, který je s tiskárnou kompatibilní.

 **POZNÁMKA:** Instalaci vlastního ovladače nenahradíte systémový ovladač. Vytvoří se nový objekt tiskárny a zobrazí se ve složce Tiskárny.

Operační systém počítače:	Vhodný typ kabelu:
Windows XP Professional x64 Windows XP Windows 2003 Server Windows 2000 Windows ME Windows 98 SE	USB nebo paralelní
Windows NT	Paralelní

## Instalace softwaru tiskárny

 **POZNÁMKA:** Operační systémy Windows XP Professional x64, Windows XP Professional a Windows NT vyžadují při instalaci ovladačů tiskárny do počítače přístupová práva správce.

1. Zapněte počítač a vložte disk CD *Ovladače a utility*. Disk CD *Drivers and Utilities* by se měl spustit automaticky. Může to trvat několik sekund.  
Pokud se disk CD nespustí automaticky, přejděte na příslušnou jednotku a poklepejte na soubor **setup.exe**.
2. Poté, co se zobrazí okno disku CD *Drivers and Utilities*, klepněte na možnost **Personal Installation - Install the printer for use on this computer only** (Osobní instalace - Instalovat tiskárnu pouze pro použití v tomto počítači).
3. Vyberte tiskárnu z rozbalovací nabídky.
4. Vyberte možnost **Typical Installation (recommended)** (Typická instalace (doporučeno)) a poté klepněte na tlačítko **Install** (Instalovat).  
Po instalaci všech souborů do počítače se objeví **obrazovka s blahopřáním** a zobrazí se výzva k připojení tiskárny.
5. Klepněte na tlačítko **Finish** (Dokončit), připojte tiskárnu k počítači pomocí kabelu USB nebo paralelního kabelu a zapněte tiskárnu.  
Služba Microsoft Plug-and-Play dokončí instalaci tiskárny a po dokončení nastavení zobrazí upozornění.

## Instalace dalších ovladačů tiskárny

Pokud chcete do počítače nainstalovat další ovladače tiskárny, postupujte podle následujících pokynů.

1. Zapněte počítač a vložte disk CD *Ovladače a utility*. Pokud se zobrazí disk CD *Drivers and Utilities*, klepněte na tlačítko **Storno**.
2. V operačním systému Windows XP klepněte na tlačítko **Start** → **Ovládací panely** → **Tiskárny a jiný hardware** → **Tiskárny a faxy**.

Ve všech ostatních klepněte na tlačítko **Start**→**Nastavení**→**Tiskárny**.

3. Poklepejte na možnost **Přidat tiskárnu**.
4. Klepněte na tlačítko **Další**.
5. Vyberte možnost **Místní tiskárna** připojená k tomuto počítači a poté klepněte na tlačítko **Další**.
6. Vyberte port, který má tiskárna používat, a klepněte na tlačítko **Další**.
7. Vyberte možnost **Z diskety**.
8. Vyhledejte jednotku CD-ROM a vyberte správný ovladač pro příslušný operační systém.

 **POZNÁMKA:** Jestliže jste nainstalovali ovladače tiskárny z disku CD *Drivers and Utilities* před připojením tiskárny k počítači, byl pro váš operační systém automaticky nainstalován ovladač PCL.

Operační systém	Typ ovladače:	Název ovladače
Windows XP Professional x64	PCL	D:\Drivers\Print\x64\dkaatb40.inf
	PS	D:\Drivers\Print\x64\dkaat940.inf
Windows XP Windows 2003 Server Windows 2000	PCL	D:\Drivers\Print\Win_2kXP\dkaat2da.inf
	PS	D:\Drivers\Print\Win_2kXP\dkaat1da.inf
Windows NT	PCL	D:\Drivers\Print\Win_NT.40\dkaat2da.inf
	PS	D:\Drivers\Print\Win_NT.40\dkaat1da.inf
Windows ME Windows 98 SE	PCL	D:\Drivers\Print\Win_9xme\<složka pro požadovaný jazyk>dkaat2da.inf
	PS	D:\Drivers\Print\Win_9xme\<složka pro požadovaný jazyk>dkaat1da.inf

9. Klepněte na tlačítko **Otevřít** a potom na tlačítko **OK**.
10. Ze seznamu **Výrobce** vyberte typ ovladače, který chcete nainstalovat (PCL nebo PS) a v seznamu **Tiskárny** vyberte model tiskárny. Poté klepněte na tlačítko **Další**.
11. Pokračujte podle pokynů **Průvodce přidáním tiskárny**. Poté klepnutím na tlačítko **Dokončit** nainstalujte ovladač tiskárny.

## Macintosh

Pro tisk USB je nutný operační systém Mac OS 9.x nebo vyšší. Při místním tisku prostřednictvím tiskárny připojené přes rozhraní USB vytvořte ikonu tiskárny na ploše (Mac OS 9) nebo vytvořte tiskovou frontu v položce **Print Center/Printer Setup Utility** (Tiskové centrum/Nastavení tiskárny) (Mac OS X).

### Vytváření tiskové fronty v položce **Print Center/Printer Setup Utility** (Tiskové centrum/Nastavení tiskárny) (Mac OS X)

1. Nainstalujte do počítače soubor PostScript Printer Description (PPD).
  - a. Vložte disk CD *Drivers and Utilities*.
  - b. Poklepejte na instalační balíček tiskárny.

 **POZNÁMKA:** Soubor PPD obsahuje podrobné informace o možnostech tiskárny pro počítač Macintosh.

- c. Na úvodní obrazovce **Welcome** klepněte na tlačítko **Continue** (Pokračovat) a poté ještě jednou po zobrazení souboru **Readme**.
  - d. Po přečtení licenční smlouvy klepněte na tlačítko **Continue** (Pokračovat) a klepnutím na tlačítko **Agree** (Souhlasím) vyjádříte s podmínkami smlouvy souhlas.
  - e. Vyberte **Destination** (Umístění) a klepněte na tlačítko **Continue** (Pokračovat).
  - f. Na obrazovce **Easy Install** (Snadná instalace) klepněte na tlačítko **Install** (Instalovat).
  - g. Zadejte heslo a klepněte na tlačítko **OK**. Veškerý potřebný software se nainstaluje do počítače.
  - h. Po dokončení instalace klepněte na tlačítko **Close** (Zavřít).
2. Otevřete okno **Finder**, klepněte na možnost **Applications** (Aplikace) a poté na **Utilities** (Nástroje).
  3. Poklepejte na položku **Print Center or Printer Setup Utility** (Tiskové centrum nebo Nastavení tiskárny).
  4. Proveďte jeden z následujících postupů:
    1. Pokud se tiskárna připojená přes USB objeví v seznamu **Printer** (Tiskárny), ukončete program **Print Center** nebo **Printer Setup Utility**. Pro tiskárnu byla vytvořena tisková fronta.
    1. Pokud se tiskárna připojená pomocí rozhraní USB v seznamu **Printer** (Tiskárny) neobjeví, přesvědčte se, zda je správně připojen kabel USB a zda je tiskárna zapnutá. Poté, co se tiskárna v seznamu **Printer** (Tiskárny) objeví, ukončete program **Print Center** nebo **Printer Setup Utility**.

### Vytvoření ikony tiskárny na ploše (Mac OS 9.x)

1. Nainstalujte do počítače soubor PostScript Printer Description (PPD).

- a. Vložte disk CD *Drivers and Utilities*.
- b. Poklepejte na položku **Classic** a poklepejte na instalační balíček.

 **POZNÁMKA:** Soubor PPD obsahuje podrobné informace o možnostech tiskárny pro počítač Macintosh.

- c. Vyberte požadovaný jazyk a klepněte na tlačítko **Continue** (Pokračovat).
  - d. Po přečtení souboru *Readme* klepněte na tlačítko **Continue** (Pokračovat).
  - e. Po přečtení licenční smlouvy klepněte na tlačítko **Continue** (Pokračovat) a klepnutím na tlačítko **Agree** (Souhlasím) vyjádříte s podmínkami smlouvy souhlas.
  - f. Na obrazovce **Installation Type** (Typ instalace) klepněte na tlačítko **Install** (Instalovat). Do počítače se nainstalují všechny potřebné soubory.
  - g. Po dokončení instalace klepněte na tlačítko **Close** (Zavřít).
2. Proveďte jeden z následujících postupů:
- 1 *Mac OS 9.0:* Otevřete program **Apple LaserWriter**.
  - 1 *Mac OS 9.1–9.x:* Otevřete složku **Applications** (Aplikace) a klepněte na tlačítko **Utilities** (Utility).
3. Poklepejte na složku **Desktop Printer Utility**.
4. Vyberte možnost **Printer (USB)** (Tiskárna (USB)) a klepněte na tlačítko **OK**.
5. V části **USB Printer Selection** (Volba tiskárny USB) klepněte na tlačítko **Change** (Změnit).
- Pokud se tiskárna připojená pomocí rozhraní USB v seznamu **USB Printer Selection** (Volba tiskárny USB) neobjeví, přesvědčte se, zda je správně připojen kabel USB a zda je tiskárna zapnutá.
6. Vyberte název tiskárny a klepněte na tlačítko **OK**. Tiskárna se objeví v původním okně **Printer (USB)** (Tiskárna (USB)).
7. V části **PostScript Printer Description (PPD) File** (Soubor PPD) klepněte na **Auto Setup** (Automatické nastavení). Ujistěte se, že soubor PPD tiskárny je shodný s tiskárnou.
8. Klepněte na tlačítko **Create** (Vytvořit) a poté na tlačítko **Save** (Uložit).
9. Zadejte název tiskárny a klepněte na tlačítko **Save** (Uložit). Tiskárna je nyní uložena jako tiskárna na ploše.

---

## Linux/UNIX

Místní tisk je podporován mnoha platformami Linux a UNIX, např. Sun Solaris a Red Hat.

Balíčky ovladače tiskárny jsou k dispozici na disku CD *Drivers and Utilities*. Všechny balíčky ovladače tiskárny podporují místní tisk pomocí paralelního připojení. Balíček ovladače pro Sun Solaris podporuje připojení USB k zařízením Sun Ray a pracovním stanicím Sun.

## Před instalací

Před instalací ovladačů tiskárny proveďte následující kroky:

1. Ujistěte se, že jste přihlášení jako uživatel s kořenovým oprávněním.
2. Ověřte, zda je na disku dostatek místa pro dokončení instalace.
3. Nastavte skupinu uživatelů s právy správce.

Během instalace ovladačů tiskárny budete dotázáni, zda chcete změnit skupinu uživatelů s právy správce pro ovladače tiskárny. Výchozí skupina správce je bin.

Pokud máte skupinu správce na hostitelském počítači, můžete tuto skupinu použít jako skupinu správce ovladačů tiskárny. Uživatelé, kteří nemají práva správce, nemohou přidávat nebo odebírat tiskové fronty.

4. Vyberte umístění, do kterého chcete nainstalovat balíček s ovladači tiskárny.

Balíček s ovladači tiskárny je možné nainstalovat do různých umístění. Ovladače tiskárny lze nainstalovat do těchto umístění:

- 1 Každá pracovní stanice, na které chcete ovladače tiskárny spouštět.
- 1 Jeden hostitelský počítač, zatímco ostatní pracovní stanice mohou mít přístup k balíčku ovladačů tiskárny přes protokol NFS. Náповědu naleznete v části Přístup k ovladačům tiskárny pomocí protokolu NFS.

## Podporované operační systémy

Ujistěte se, že používáte jednu z následujících verzí systému Linux s nejnovějšími opravami.

- 1 Debian GNU/Linux
- 1 Linspire Linux
- 1 RedHat Linux
- 1 SuSE Linux

## Požadavky na systém Linux

Ovladače tiskárny mají v systému Linux minimální požadavky na místo pro instalaci - 70 MB v adresáři /usr/local.

## Instalace v systému RedHat Linux nebo SuSE Linux

1. Přečtete si text [Před instalací](#).
2. Vložte disk CD.
3. Změňte adresář na adresář souboru balíčku. Pokud jste vložili disk CD-ROM do /mnt/cdrom:

```
# cd /mnt/cdrom/unix/packages
```

4. Nainstalujte soubor balíčku:

```
# rpm -ivh print-drivers-linux-glibc2-x86.rpm
```

5. Instalaci dokončíte spuštěním následujícího skriptu:

```
# /usr/local/dell/setup.dellprint
```

 **POZNÁMKA:** Konkrétní ovladač tiskárny nemusí být součástí standardního balíčku. Zkontrolujte disk CD tiskárny nebo web, zda nejsou k dispozici nové zásuvné moduly ovladače.

## Instalace v systémech Linspire nebo Debian GNU/Linux

1. Přečtete si text [Před instalací](#).
2. Vložte disk CD.
3. Změňte adresář na adresář se souborem balíčku. Pokud jste vložili disk CD-ROM do /mnt/cdrom:

```
# cd /mnt/cdrom/unix/packages
```

4. Nainstalujte soubor balíčku:

```
# deb -i print-drivers-linux-glibc2-x86.deb
```

5. Instalaci dokončíte spuštěním následujícího skriptu:

```
# /usr/local/dell/setup.dellprint
```

 **POZNÁMKA:** Konkrétní ovladač tiskárny nemusí být součástí standardního balíčku. Zkontrolujte disk CD tiskárny nebo web, zda nejsou k dispozici nové zásuvné moduly ovladače.

## Instalace v systému Sun Solaris SPARC

1. Proměnnou prostředí NONABI\_SCRIPTS nastavte na hodnotu TRUE.
2. Nainstalujte soubor balíčku.

- a. Do příkazové řádky zadejte následující řetězec znaků a stiskněte klávesu **Enter**. Tím se ověří, zda je právě spuštěný nástroj Volume Manager.

```
# ps -ef | grep vold
```

Pokud zaznamenáte odezvu, proces vold právě probíhá a nástroj Volume Manager je tedy spuštěn. Disk CD se automaticky přiřadí. Instalační program balíčku spustíte zadáním tohoto řetězce znaků:

```
# pkgadd -d /cdrom/cdrom0/unix/packages/ print-drivers-solaris2-sparc.pkg
```

Jestliže nezaznamenáte odezvu, nástroj Volume Manager není spuštěn.

- o Ujistěte se, že adresář /cdrom existuje.
- o Přiřaďte disk CD. Je-li cesta k jednotce CD-ROM například /dev/dsk/c0t6d0s2, pak bude příkaz vypadat takto: # mount -F hsfcs -o ro /dev/dsk/c0t6d0s2 /cdrom
- o Instalační program balíčku spustíte zadáním tohoto řetězce znaků: # pkgadd -d /cdrom/unix/packages/print-drivers-solaris2-sparc.pkg
- b. Pokračujte podle pokynů na obrazovce.

3. Zobrazí se seznam dostupných balíčků:

Chcete-li nainstalovat všechny balíčky, zadejte parametr „all“ a stiskněte klávesu **Enter**.

Pokud chcete nainstalovat pouze jednotlivé balíčky, zadejte čísla jednotlivých balíčků oddělená čárkou a stiskněte klávesu **Enter**. Například: 1,2,3.

4. Postupujte podle pokynů a na veškeré otázky, které se na obrazovce objeví, odpovězte následovně:
  - a. Výchozí nastavení potvrdíte stisknutím klávesy **Enter**.
  - b. Na zjišťovací otázky (vyžadující odpověď ano/ne) odpovězte stisknutím kláves **y** (yes = ano), **n** (no = ne) nebo **?** a pak stiskněte klávesu **Enter**.
  - c. Po zobrazení zprávy o úspěšné instalaci ukončete proces stisknutím klávesy **q** (quit = konec).

## Odebrání ovladačů tiskárny

Správce systému může odebrat ovladače tiskárny pomocí nástrojů uvedených v této tabulce.

V závislosti na operačním systému označte balíčky s ovladači tiskárny, které se mají odebrat, po spuštění programu, nebo zadáte názvy balíčků s ovladači tiskárny, které se mají odebrat, do příkazového řádku. Další informace naleznete v dokumentaci k operačnímu systému.

Operační systém	Nástroj pro odebrání balíčku
RedHat Linux a SuSE Linux	rpm -e
Linspire Linux a Debian GNU/Linux	dpkg -r

## Odstranění zbývajících adresářů

Nástroje pro odebrání balíčku obvykle neodstraní adresáře sdílené více balíčky. Po odebrání všech balíčků ovladačů tiskárny bude možná nutné odstranit některé adresáře ručně.

Abyste zjistili, zda po odebrání všech balíčků nezůstaly v počítači některé adresáře, zkontrolujte adresář, do kterého jste nainstalovali ovladače tiskárny. Ve výchozím nastavení se ovladače tiskárny instalují do následujícího umístění: `/usr/local/dell/unixprt_drivers`.

## Údržba tiskárny

- [Přesouvání tiskárny](#)
- [Údržba spotřebního materiálu](#)
- [Výměna tonerové kazety](#)
- [Výměna položek v sadě pro údržbu](#)

Pro zajištění optimální kvality tisku je nutné pravidelně provádět určité akce. Tyto akce jsou popsány v této kapitole.

Pokud tiskárnu používá více lidí, můžete určit hlavní obsluhu, která bude mít na starost nastavení a údržbu tiskárny. O problémech s tiskem a s úkoly údržby informujte tuto hlavní obsluhu.

Chcete-li získat informace o autorizovaných prodejcích spotřebního materiálu v okolí, obraťte se na prodejnu, kde jste tiskárnu zakoupili.

---

## Přesouvání tiskárny

Říďte se těmito pokyny, pokud chcete tiskárnu přesunout v rámci kanceláře nebo ji připravit k přepravě.

**⚠ VÝSTRAHA:** Říďte se těmito pokyny, aby nedošlo ke zranění osob nebo poškození tiskárny.

- 1 Ke zvednutí tiskárny jsou nutné vždy dvě osoby.



- 1 Tiskárnu vždy vypněte pomocí vypínače.
- 1 Než začnete tiskárnu přesouvat, odpojte od ní veškeré šňůry a kabely.
- 1 Pokud tiskárnu nezabalíte řádným způsobem vhodným pro přepravu, může dojít k poškození tiskárny, na které se nebude vztahovat záruka.
- 1 Poškození tiskárny způsobené nesprávným postupem při přesouvání není kryto zárukou.

## Přesouvání tiskárny v rámci kanceláře

Pokud budou dodržena následující opatření, lze tiskárnu bezpečně přesunout z jednoho místa na jiné v rámci kanceláře:

- 1 Tiskárna musí zůstat ve vzpřímené poloze.
- 1 Pokud bude k přesouvání použit vozík, musí disponovat dostatečně velkým povrchem, na který se vejde celá spodní část tiskárny.
- 1 Prudké otřesy mohou způsobit poškození tiskárny. Je třeba jim zabránit.

## Příprava tiskárny k přepravě

Chcete-li tiskárnu transportovat ve vozidle nebo využít služeb soukromého přepravce, je nutné tiskárnu před přepravou zabalit do vhodného obalu. Obal

tiskárny je nutné pevně připevnit k paletě. Nevyužívejte způsob přepravy nebo transportu, při kterém by se tiskárna přepravovala bez palety. Po celou dobu přepravy musí tiskárna zůstat ve vzpřímené poloze. Pokud nedisponujete veškerým původním balením, obraťte se na místního servisního technika a objednejte si náhradní obal. Další pokyny k opětovnému zabalení tiskárny naleznete v sadě s náhradním obalem.

## Údržba spotřebního materiálu

### Objednání spotřebního materiálu

Chcete-li objednat spotřební materiál, navštivte webové stránky společnosti Dell: [www.dell.com/supplies](http://www.dell.com/supplies).

Položka spotřebního materiálu:	Kdy objednat:	Další informace naleznete v části:
Tisková kazeta	<ul style="list-style-type: none"> <li>1 Když se na displeji panelu ovládání zobrazí chybová zpráva <b>88 Málo toneru</b>.</li> <li>1 Když je tisk vybledlý.</li> </ul>	<a href="#">Výměna tonerové kazety</a>
Sada pro údržbu  Sada pro údržbu obsahuje všechny položky nutné k výměně nabíjecích cívek, nanášecího válce, zaváděcích válců a zapékače.  <b>POZNÁMKA:</b> Výměnu zapékače musí provést autorizovaný servisní technik.	<ul style="list-style-type: none"> <li>1 Když se na displeji panelu ovládání zobrazí chybová zpráva <b>80 Doporučuje se plánovaná údržba</b>.</li> <li>1 Když se na potištěných stránkách objeví zakalený toner nebo stínování pozadí.</li> <li>1 Po vytisknutí přibližně 300 000 stránek.</li> </ul>	<a href="#">Výměna položek v sadě pro údržbu</a>
Nabíjecí cívky	Když se na potištěných stránkách objeví tonerové šmouhy nebo stíny na pozadí, nebo po vytisknutí přibližně 300 000 stránek.	<a href="#">Výměna nabíjecích cívek</a>
Nanášecí válec	Když se na potištěných stránkách objeví tonerové šmouhy nebo stíny na pozadí, nebo po vytisknutí přibližně 300 000 stránek.	<a href="#">Výměna nanášecího válce</a>
Zaváděcí váleček  <b>POZNÁMKA:</b> Při objednávání zaváděcích válců bude potřeba jedna sada na jeden vstupní zásobník, kromě univerzálního podavače.	Pokud se papír nepodává správně ze zásobníku.	<a href="#">Výměna zaváděcích válců</a>

### Skladování spotřebního materiálu

K uskladnění spotřebního materiálu využijte chladné a čisté místo. Spotřební materiál skladujte správnou stranou nahoru v původním balení až do doby, kdy jej budete chtít použít.

Spotřební materiál nevystavujte:

- 1 přímému slunci
- 1 teplotám nad 35 °C
- 1 vysoké vlhkosti (nad 80 %)
- 1 slanému vzduchu
- 1 žíravým plynům
- 1 velkému množství prachu

### Úspora spotřebního materiálu

Několik nastavení v softwaru nebo na displeji umožňuje šetřit toner a papír. Další informace o změně těchto nastavení naleznete v části [Popis nabídek panelu ovládání](#).

Spotřební materiál	Vybraná položka nabídky	Co nastavení ovlivní
Toner	Sytost toneru v nabídce <b>Nastavení</b> → <b>Nabídka Kvalita</b>	Umožňuje nastavit množství toneru, které se bude uvolňovat na list tiskového média. Hodnoty lze nastavit od 1 (nejsvětější nastavení) do 10 (nejtmavší nastavení).  <b>POZNÁMKA:</b> Pokud toner dochází, důkladně kazetou zatřeste, aby se v ní zbývající toner rovnoměrně rozmístil. Další informace naleznete v části <a href="#">Výměna tonerové kazety</a> .
Tisková	<b>Vícestránkový tisk</b> v nabídce	Způsobí, že tiskárna bude tisknout dvou- nebo vícestránkové obrázky na jednu stranu média. Hodnoty



médiá	<b>Nastavení</b> → <b>Nabídka Dokončování</b>	pro <b>Vícestránkový tisk</b> jsou 2 str. na 1, 3 str. na 1, 4 str. na 1, 6 str. na 1, 9 str. na 1, 12 str. na 1 a 16 str. na 1. V kombinaci s oboustranným tiskem umožňuje volba <b>Vícestránkový tisk</b> tisknout 32 stránek na jeden list papíru (16 stránek na přední stranu a 16 stránek na zadní stranu).
	<b>Oboustranně</b> v nabídce <b>Nastavení</b> → <b>Nabídka Dokončování</b>	Oboustranný tisk je k dispozici, pokud nainstalujete doplňkový duplexor. Umožňuje tisknout na obě strany listu papíru.
	Použijte softwarovou aplikaci nebo ovladač tiskárny a odešlete úlohu <b>Ověření tisku</b> .	Umožňuje zkontrolovat první kopii úlohy obsahující více kopií, abyste měli před tiskem dalších kopií jistotu, že je v pořádku. Pokud není kvalita úlohy uspokojivá, můžete úlohu zrušit.  V kapitole <a href="#">Tisk a odstranění pozdržených úloh</a> naleznete další informace o úloze <b>Ověření tisku</b> .

## Výměna tonerové kazety

Pokud dochází toner, na panelu ovládání tiskárny se zobrazí výstraha. I když je zobrazena tato zpráva, můžete ještě krátkou dobu tisknout, kvalita tisku se však začne snižovat, protože dochází toner.

Množství toneru v tiskárně lze také zobrazit na panelu ovládání, pokud tiskárna právě netiskne nebo není zaneprázdněna.

Zobrazení množství toneru:

1. Stiskněte tlačítko se šipkou **Dolů** ▼, dokud se vedle položky **stav/spotřební materiál** neobjeví symbol ➡. Poté stiskněte tlačítko **Vybrat** ✓.
2. Stiskněte tlačítko se šipkou **Dolů** ▼, dokud se vedle položky **Zobrazit sp. materiál** neobjeví symbol ➡. Poté stiskněte tlačítko **Vybrat** ✓.

Když se objeví zpráva **Málo toneru** nebo pokud je tisk vybledlý, vyjměte tonerovou kazetu. Několikrát ji důkladně protřepejte do stran a zepředu dozadu, aby se v ní znovu rovnoměrně rozmístil toner. Pak tonerovou kazetu vložte zpět a pokračujte v tisku.

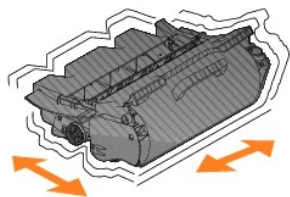

Opakujte tento postup vícekrát, dokud tisk nezůstane vybledlý. Když tisk zůstane vybledlý, vyměňte tonerovou kazetu.

Postup při výměně tonerové kazety:

1. Zatáhnutím za výklenek na přední straně tiskárny sklopte univerzální podavač.



2. Zatlačte uvolňovací páčku směrem doprava, aby bylo možné otevřít horní přední kryt.



3. Vytáhněte tiskovou kazetu nahoru směrem z tiskárny.



**⚠ VÝSTRAHA:** Při výměně tonerové kazety nevystavujte novou kazetu po delší dobu přímému slunečnímu záření. Delší vystavení přímému světlu může způsobit problémy s kvalitou tisku.

4. Rozbalte novou tonerovou kazetu. Odstraňte z tiskové kazety ochranný molitan, červený plastový popruh a pásku a zlikvidujte je.

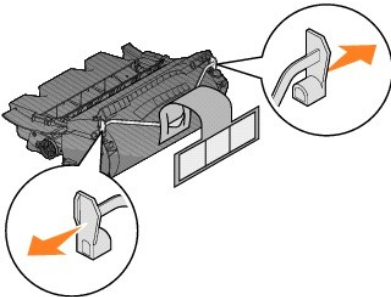

5. Důkladně kazetu několikrát protřepteje do stran a zepředu dozadu, aby se v ní rovnoměrně rozmístil toner.

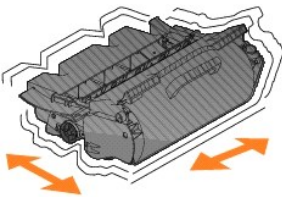

6. Vložte tiskovou kazetu do tiskárny.

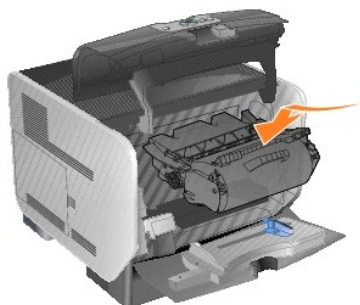

7. Zavřete horní přední kryt.



8. Zavřete univerzální podavač.

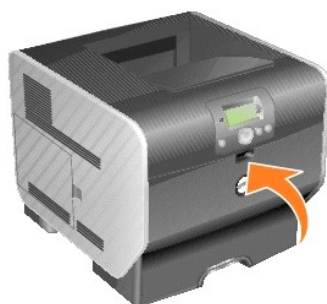

---

## Výměna položek v sadě pro údržbu

### Výměna nabíjecích cívek

Když se na potištěných stránkách objeví zakalený toner nebo stínování pozadí, objednejte novou sadu s nabíjecími cívkami.

1. Tiskárnu vypněte a odpojte z ní napájecí kabel.
2. Zatáhnutím za výklenek na přední straně tiskárny sklopte univerzální podavač.



3. Zatlačte uvolňovací páčku směrem doprava, aby bylo možné otevřít horní přední kryt.



4. Vytáhněte tiskovou kazetu nahoru směrem z tiskárny.



5. Zavěste lepenkovou zarážku krytu na háček na tiskárně.

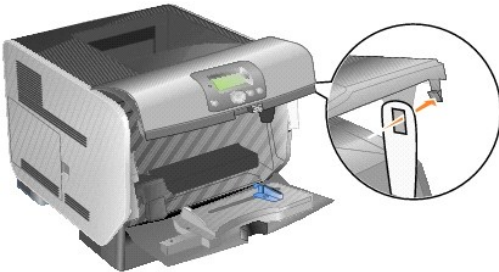

6. Vložte háček na spodní straně lepenkové zarážky krytu do otvoru v tiskárně. Bude nutné snížit horní přední kryt.

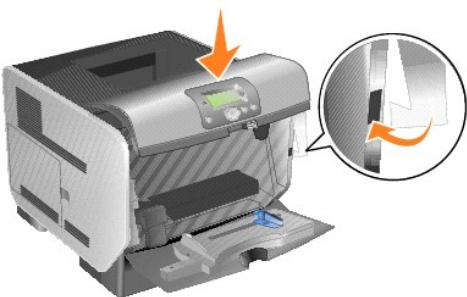

7. Vyhledejte použitou nabíjecí cívku nad oblastí pro tiskovou kazetu.

8. Zatáhněte nabíjecí cívku směrem doleva, dokud nevypadne na pravé straně.

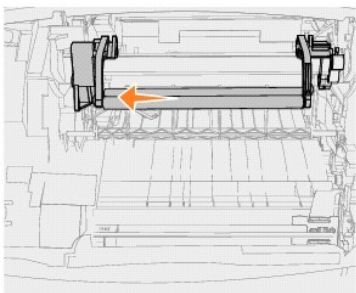

9. Zatáhněte nabíjecí cívku doprava, ven z tiskárny.

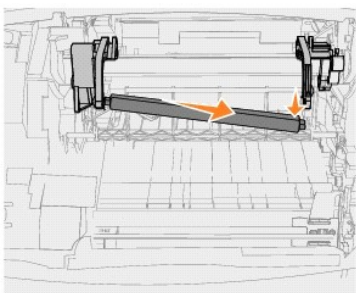

10. Zarovnejte modrou úchytku na levé straně nabíjecí cívky s otvorem v rameni označeném odpovídající modrou šipkou a zasuňte ji. Zatáhněte nabíjecí cívku směrem doleva.

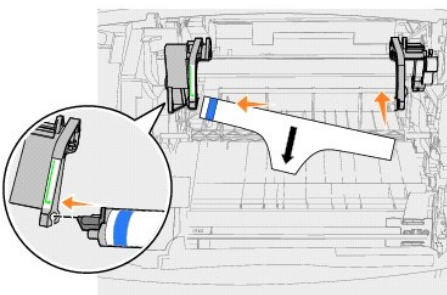

11. Zvedněte pravou stranu nabíjecí cívky a zasuňte ji do příslušného otvoru.

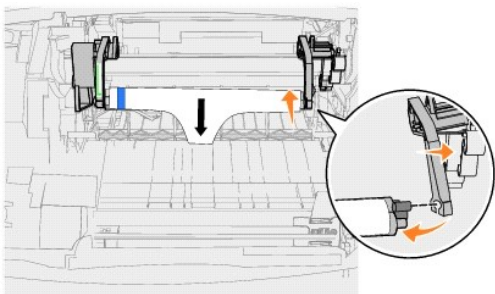

12. Odstraňte z nabíjecí cívky obal.

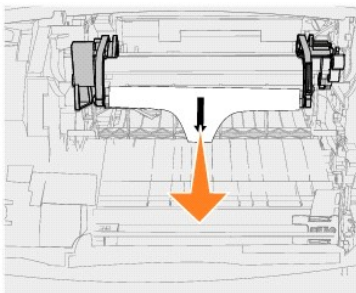

13. Vyměňte lepenkovou zarážku krytu.

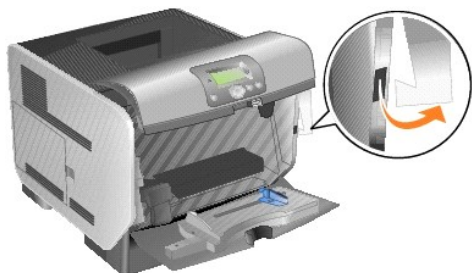

14. Vložte tiskovou kazetu zpět do tiskárny.

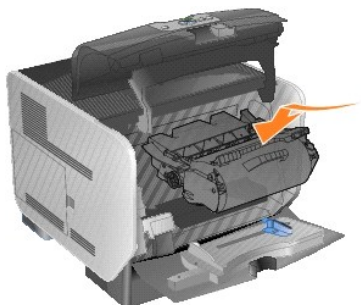

15. Zavřete horní přední kryt.



16. Zavřete univerzální podavač.

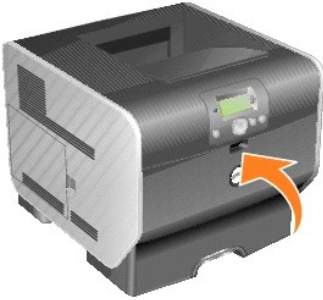

17. Zapojte napájecí kabel tiskárny do řádně uzemněné elektrické zásuvky.

## Výměna nanášecího válce

Když se na potištěných stránkách objeví světlý tisk, zakalený toner nebo stínování pozadí, objednejte nový nanášecí válec.

1. Tiskárnu vypněte a odpojte z ní napájecí kabel.
2. Zatáhnutím za výklenek na přední straně tiskárny sklopte univerzální podavač.

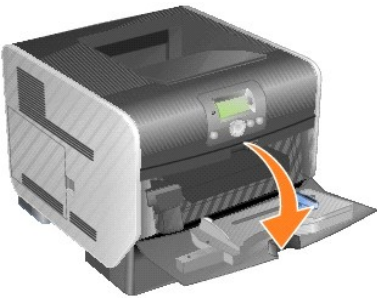

3. Zatlačte uvolňovací páčku směrem doprava, aby bylo možné otevřít horní přední kryt.



4. Vytáhněte tiskovou kazetu nahoru směrem z tiskárny.



5. Vyhledejte použitý nanášecí válec ve spodní části vnitřku tiskárny.
6. Vypačte levou stranu nanášecího válce ze zdířky a uvolněte jej. (Použijte jakýkoli malý nástroj.)



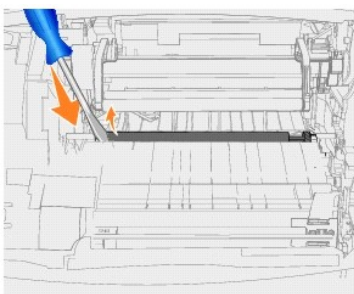

7. Zvedněte nanášecí válec a vytáhněte jej z tiskárny. Odložte jej stranou.

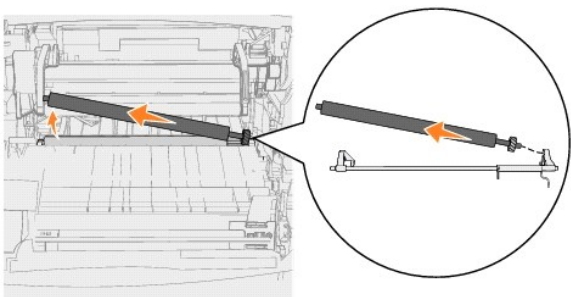

8. Odstraňte veškerý obal z nového nanášecího válce.

9. Do malého otvoru na pravé straně tiskárny zasuňte kovovou úchytku umístěnou na pravé straně nanášecího válce.

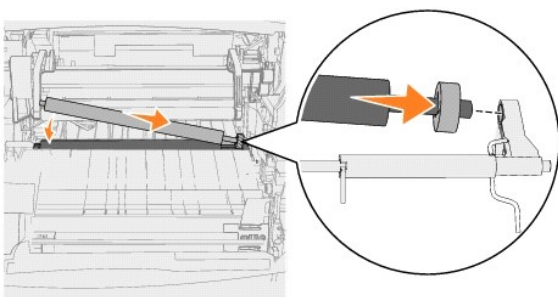

10. Opatrně spouštějte nanášecí válec, dokud levé kovové poutko nezapadne do zdířky. Chcete-li válec řádně zajistit, můžete na něj zatlačit směrem dolů.

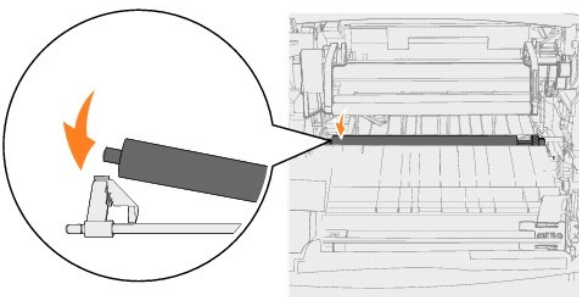

11. Vložte tiskovou kazetu zpět do tiskárny.



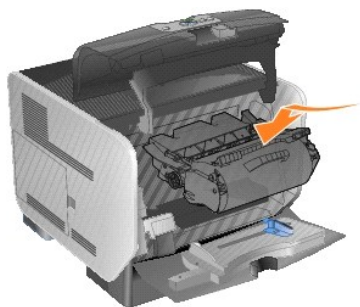

12. Zavřete horní přední kryt.



13. Zavřete univerzální podavač.

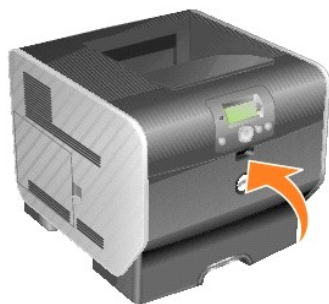

14. Zapojte napájecí kabel tiskárny do řádně uzemněné elektrické zásuvky.

## Výměna zaváděcích válců

1. Odeberte standardní zásobník.



2. Vyhledejte na spodní straně tiskárny rameno zaváděcího válce a stáhněte ho dolů.

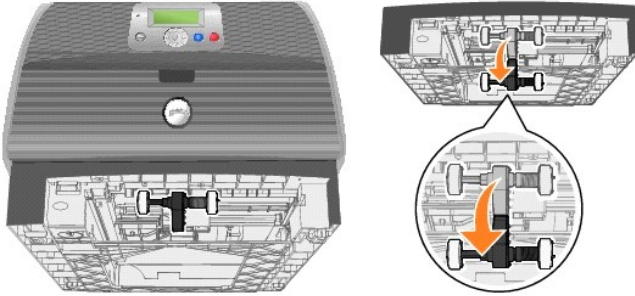

3. Zatlačte na konec poutka.

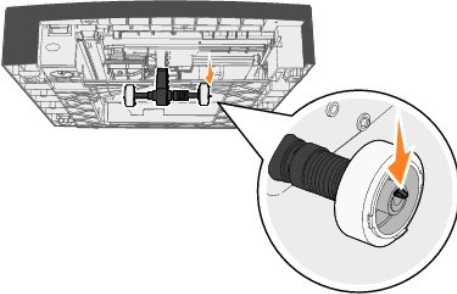

4. Vytáhněte zaváděcí válec z ramene.

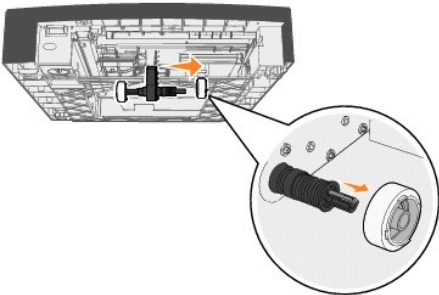

5. Opakujte [krok 3](#) a [krok 4](#) na opačné straně a vyjměte druhý zaváděcí válec.

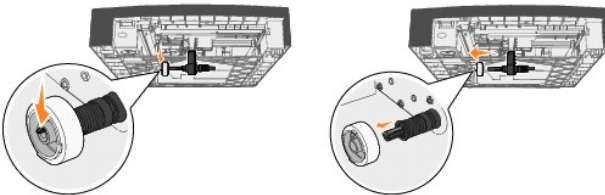

6. Opatrně uvolněte rameno zaváděcího válce.

7. Zlikvidujte použité zaváděcí válce.

8. Vyjměte dva zaváděcí válce z obalu.

9. Stáhněte rameno zaváděcího válce dolů.

10. Vyhledejte prohloubenou oblast na zaváděcím válci a zarovnejte ji s poutkem na rameni.

**POZNÁMKA:** Na každém zaváděcím válci se nachází dvě šípky. Ujistěte se, že spodní šípka směřuje k vám, když zarovnáte prohloubenou oblast s poutkem.

11. Jakmile bude poutko zarovnané, zatlačte zaváděcí válec do ramene.

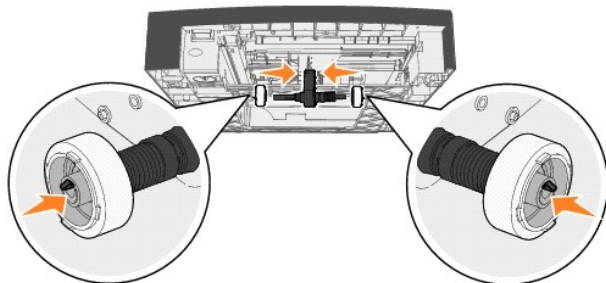

12. Opakujte [krok 10](#) a [krok 11](#) a nainstalujte druhý zaváděcí válec.
13. Opatrně uvolněte rameno zaváděcího válce.

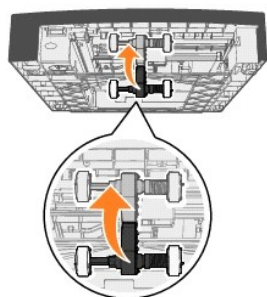

14. Zasuňte standardní zásobník.



## Popis pokynů pro papír a speciální média

- [Podporovaná tisková média](#)
- [Výběr tiskových médií](#)
- [Skladování tiskových médií](#)
- [Prevence zaseknutí médií](#)

Tisková média tvoří papír, karty, průhledné fólie, štítky a obálky. Tiskárna umožňuje tisk vysoké kvality na různá tisková média. Před zahájením tisku je nutné zvážit několik okolností týkajících se tiskových médií. Tato kapitola poskytuje informace, které usnadní výběr tiskových médií.

Před zakoupením většího množství doporučujeme vyzkoušet vzorek jakéhokoli papíru nebo speciálních médií, které plánujete v tiskárně použít.

## Podporovaná tisková média

Následující tabulky poskytují informace o standardních a doplňkových zdrojích pro vstupní i výstupní zásobníky a odkladače.

<a href="#">Typy tiskových médií</a>
<a href="#">Formáty tiskových médií</a>
<a href="#">Gramáže tiskových médií</a>

 **POZNÁMKA:** Pokud používáte formát tiskových médií, který není v tabulce uveden, vyberte následující větší formát.

## Typy tiskových médií

Vstupní nebo výstupní zásobník nebo odkladač	Papír	Karta	Průhledné fólie	Štítek (vinylový, papírový, polyesterový, připojený k formuláři nebo integrovaný)
Standardní zásobník na 500 listů	✓	✓	✓	✓
Standardní výstupní odkladač	✓	✓	✓	✓
Doplňkový zásobník na 250 listů	✓	✓	✓	✓
Doplňkový zásobník na 500 listů	✓	✓	✓	✓
Doplňkový volitelný výstupní odkladač	✓	✓	✓	✓
Univerzální podavač	✓	✓	✓	
Doplňkový duplexor	✓	✓		
Doplňkový podavač obálek				

## Formáty tiskových médií

Vstupní nebo výstupní zásobník nebo odkladač	Formát médií	
Standardní zásobník na 500 listů	A4	210 x 297 mm
	A5	148 x 210 mm
	JIS B5	182 x 257 mm
	Letter	216 x 279 mm
	Legal	216 x 356 mm
	Executive	184 x 267 mm
	Folio <sup>1</sup>	216 x 330 mm
	Statement <sup>1</sup>	140 x 216 mm
	Universal <sup>2</sup>	140 x 210 mm až 216 x 356 mm
70 x 127 mm až 229 x 356 mm		
148 x 182 mm až 216 x 356 mm		
Standardní výstupní odkladač	A4	210 x 297 mm
	A5	148 x 210 mm

	JIS B5	182 x 257 mm	
	Letter	216 x 279 mm	
	Legal	216 x 356 mm	
	Executive	184 x 267 mm	
	Folio <sup>1</sup>	216 x 330 mm	
	Statement <sup>1</sup>	140 x 216 mm	
	Universal <sup>2</sup>	140 x 210 mm až 216 x 356 mm	
		70 x 127 mm až 216 x 356 mm	
		70 x 127 mm až 229 x 356 mm	
		148 x 182 mm až 216 x 356 mm	
	Obálka 7¾	98 x 191 mm	
	Obálka 9	98 x 225 mm	
	Obálka 10	105 x 241 mm	
	Obálka DL	110 x 220 mm	
	Obálka B5	176 x 250 mm	
	Obálka C5	162 x 229 mm	
	Jiná obálka <sup>1</sup>	98 x 162 mm až 176 x 250 mm	
		98 x 162 mm až 229 x 342 mm	
Univerzální podavač	A4	210 x 297 mm	
	A5	148 x 210 mm	
	JIS B5	182 x 257 mm	
	Letter	216 x 279 mm	
	Legal	216 x 356 mm	
	Executive	184 x 267 mm	
	Folio <sup>1</sup>	216 x 330 mm	
	Statement <sup>1</sup>	140 x 216 mm	
	Universal <sup>2</sup>	140 x 210 mm až 216 x 356 mm	
		70 x 127 mm až 216 x 356 mm	
		70 x 127 mm až 229 x 356 mm	
		148 x 182 mm až 216 x 356 mm	
	Obálka 7¾	98 x 191 mm	
	Obálka 9	98 x 225 mm	
	Obálka 10	105 x 241 mm	
	Obálka DL	110 x 220 mm	
	Obálka B5	176 x 250 mm	
Obálka C5	162 x 229 mm		
Jiná obálka <sup>1</sup>	98 x 162 mm až 176 x 250 mm		
	98 x 162 mm až 229 x 342 mm		
Doplňkový duplexor	A4	210 x 297 mm	
	A5	148 x 210 mm	
	JIS B5	182 x 257 mm	
	Letter	216 x 279 mm	
	Legal	216 x 356 mm	
	Executive	184 x 267 mm	
	Folio <sup>1</sup>	216 x 330 mm	
	Universal <sup>2</sup>	70 x 127 mm až 229 x 356 mm	
		148 x 182 mm až 216 x 356 mm	
	Doplňkový zásobník na 250 listů	A4	210 x 297 mm
		A5	148 x 210 mm
JIS B5		182 x 257 mm	
Letter		216 x 279 mm	
Legal		216 x 356 mm	
Executive		184 x 267 mm	
Folio <sup>1</sup>		216 x 330 mm	
Statement <sup>1</sup>		140 x 216 mm	
Universal <sup>2</sup>		140 x 210 mm až 216 x 356 mm	
		70 x 127 mm až 229 x 356 mm	
	148 x 182 mm až 216 x 356 mm		

Doplňkový zásobník na 500 listů	A4	210 x 297 mm
	A5	148 x 210 mm
	JIS B5	182 x 257 mm
	Letter	216 x 279 mm
	Legal	216 x 356 mm
	Executive	184 x 267 mm
	Folio <sup>1</sup>	216 x 330 mm
	Statement <sup>1</sup>	140 x 216 mm
	Universal <sup>2</sup>	140 x 210 mm až 216 x 356 mm
		70 x 127 mm až 229 x 356 mm
148 x 182 mm až 216 x 356 mm		
Doplňkový podavač obálek	Obálka 7¾	98 x 191 mm
	Obálka 9	98 x 225 mm
	Obálka 10	105 x 241 mm
	Obálka DL	110 x 220 mm
	Obálka B5	176 x 250 mm
	Obálka C5	162 x 229 mm
	Jiná obálka <sup>1</sup>	98 x 162 mm až 176 x 250 mm
98 x 162 mm až 229 x 342 mm		
Doplňkový volitelný výstupní odkladač	A4	210 x 297 mm
	A5	148 x 210 mm
	JIS B5	182 x 257 mm
	Letter	216 x 279 mm
	Legal	216 x 356 mm
	Executive	184 x 267 mm
	Folio <sup>1</sup>	216 x 330 mm
	Statement <sup>1</sup>	140 x 216 mm
	Universal <sup>2</sup>	140 x 210 mm až 216 x 356 mm
		70 x 127 mm až 216 x 356 mm
		70 x 127 mm až 229 x 356 mm
		148 x 182 mm až 216 x 356 mm
	Obálka 7¾	98 x 191 mm
	Obálka 9	98 x 225 mm
	Obálka 10	105 x 241 mm
	Obálka DL	110 x 220 mm
	Obálka B5	176 x 250 mm
	Obálka C5	162 x 229 mm
	Jiná obálka <sup>1</sup>	98 x 162 mm až 176 x 250 mm
		98 x 162 mm až 229 x 342 mm
<sup>1</sup> Tento formát se v nabídce Velikost papíru nezobrazí, dokud nebude vypnuta možnost Detekce formátu zásobníku. <sup>2</sup> Nastavením tohoto formátu získáte stránku o rozměru 215,9 mm x 355,6 mm, pokud není formát určen v softwarové aplikaci.		

## Gramáže tiskových médií

Tisková média	Typ	Gramáž tiskových médií			
		Standardní zásobník Doplňkový zásobník na 500 listů	Doplňkový zásobník na 250 listů Univerzální podavač	Podavač obálek	Doplňkový volitelný výstupní odkladač
Papír	Xerografický papír nebo kancelářský papír	60 až 176 g/m2 s dlouhými vlákny	60 až 135 g/m2 s dlouhými vlákny	-	60 až 176 g/m2
Karta — maximálně (s dlouhými vlákny) <sup>1</sup>	Index Bristol	163 g/m2	120 g/m2	-	163 g/m2
	Štítek	163 g/m2	120 g/m2		163 g/m2
	Krycí	176 g/m2	135 g/m2		176 g/m2
Karta — maximálně (s krátkými vlákny) <sup>1</sup>	Index Bristol	199 g/m2	163 g/m2	-	199 g/m2
	Štítek	203 g/m2	163 g/m2		203 g/m2
	Krycí	216 g/m2	176 g/m2		216 g/m2
Průhledné fólie	Laserová tiskárna	138 až 146 g/m2	138 až 146 g/m2	-	138 až 146 g/m2
Štítky — maximálně	Papír	180 g/m2	163 g/m2	-	180 g/m2

			<b>POZNÁMKA:</b> Nepodporováno v univerzálním podavači.		
	Dvojdruhový papír	180 g/m <sup>2</sup>	163 g/m <sup>2</sup> Nepodporováno v univerzálním podavači.		180 g/m <sup>2</sup>
	Polyesterový	220 g/m <sup>2</sup>	220 g/m <sup>2</sup> <b>POZNÁMKA:</b> Nepodporováno v univerzálním podavači.		220 g/m <sup>2</sup>
	Vinylový	300 g/m <sup>2</sup>	260 g/m <sup>2</sup> <b>POZNÁMKA:</b> Nepodporováno v univerzálním podavači.		300 g/m <sup>2</sup>
Integrované formuláře	Samolepicí oblast (musí vystoupit do tiskárny jako první)	140 až 175 g/m <sup>2</sup>	140 až 175 g/m <sup>2</sup>	-	140 až 175 g/m <sup>2</sup>
	Papírový základ (s dlouhými vlákny)	75 až 135 g/m <sup>2</sup>	75 až 135 g/m <sup>2</sup>		75 až 135 g/m <sup>2</sup>
Obálky 100% bavlna, maximální gramáž – 90 g/m <sup>2</sup>	Sulfitové, bezdřevé nebo s obsahem až 100 % bavlny	Nedoporučuje se	60 až 105 g/m <sup>2</sup> 2, 3	60 až 105 g/m <sup>2</sup> 3	60 až 105 g/m <sup>2</sup>
<sup>1</sup> Pro papíry přesahující 135 g/m <sup>2</sup> je upřednostňováno krátké vlákno. <sup>2</sup> Zahrnuje obálky podávané z univerzálního podavače. <sup>3</sup> Obálky o 105 g/m <sup>2</sup> jsou omezeny na 25% obsah bavlny.					

## Výběr tiskových médií

Výběr tiskových médií vhodných pro tiskárnu omezí problémy s tiskem. Následující části obsahují pokyny pro výběr správných tiskových médií pro tiskárnu.

### Papír

Nejlepší kvality tisku dosáhnete, pokud použijete xerografický papír s dlouhým vláknem a gramáží 75 g/m<sup>2</sup>. Před zakoupením většího množství vyzkoušejte vzorek papíru, který chcete v tiskárně použít.

Při zakládání papíru zkontrolujte doporučenou potiskovanou stranu zobrazenou na obalu a příslušným způsobem papír založte. Podrobné pokyny pro zakládání do zásobníku naleznete v části [Zakládání do standardních a doplňkových zásobníků](#) nebo [Zakládání do univerzálního podavače](#).

### Charakteristiky papíru

Následující charakteristiky papíru mají vliv na kvalitu a spolehlivost tisku. Doporučujeme, abyste se při hodnocení nového svazku papíru těmito pokyny řídili.

V procesu laserového tisku se papír zahřívá na vysoké teploty, které dosahují až 230 °C. Pro aplikace využívající technologii MICR (Magnetic Ink Character Recognition) i aplikace, které tuto technologii nevyužívají, použijte pouze papír snášející tyto teploty, aniž by ztrácel barvu, rozmazával se nebo se z něj uvolňovaly nebezpečné škodliviny. Informujte se u výrobce nebo prodejce, zda je vybraný papír vhodný pro laserové tiskárny.

### Gramáž papíru

Tiskárna dokáže automaticky podávat papír s gramáží od 60 do 176 g/m<sup>2</sup> s dlouhým vláknem v integrovaných a doplňkových zásobnících na 500 listů a papír s gramáží od 60 do 135 g/m<sup>2</sup> s dlouhým vláknem v univerzálním podavači a doplňkových zásobnících na 250 listů. Papír lehčí než 60 g/m<sup>2</sup> nemusí být dostatečně tuhý. Může se špatně podávat a způsobovat zaseknutí papíru. Nejlepšího výsledku dosáhnete při použití papíru s dlouhým vláknem a gramáží 75 g/m<sup>2</sup>. Při použití papíru, který je užší než 182 x 257 mm se ujistěte, že jeho gramáž dosahuje nejméně 90 g/m<sup>2</sup>.

### Nepřijatelný papír

Pro použití v tiskárně se nedoporučují následující typy papírů:



- Některé chemicky upravené papíry používané ke kopírování, k němuž není zapotřebí průklepový papír. Mohou se také nazývat samokopírovací papír, samopropisový papír (CCP) nebo samoprůklepový papír (NCR)
- Předtiskované papíry obsahující chemické látky, které mohou znečistit tiskárnu

- 1 Předtiskuté papíry, na které může nepříznivě působit teplota zapékače tiskárny
  - 1 Předtiskuté papíry vyžadující *soutisk* (přesné umístění tisku na stránce) větší než  $\pm 2,3$  mm, například formuláře vytvořené pomocí optického rozpoznávání písma (OCR)
- V některých případech je možné soutisk nastavit pomocí softwarové aplikace a tisknout bez problémů i na tyto formuláře.
- 1 Potahované papíry (smazatelný bankovní), syntetické papíry, termopapíry
  - 1 Papíry s hrubým okrajem, hrubým povrchem či výraznou texturou, zprohýbané papíry
  - 1 Recyklované papíry, které obsahují více než 25 % použitého odpadního papíru a nevyhovují normě DIN 19 309
  - 1 Recyklovaný papír s gramáží nižší než 60 g/m<sup>2</sup>
  - 1 Formuláře nebo dokumenty skládající se z několika částí

## Hlavičkový papír

Nejllepší kvality tisku dosáhnete, pokud použijete xerografický papír s dlouhým vláknem a gramáží 75 g/m<sup>2</sup>. Před zakoupením většího množství vyzkoušejte vzorek papíru, který chcete v tiskárně použít.

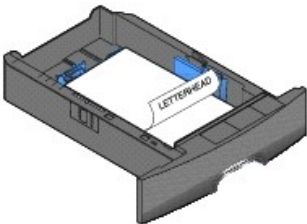
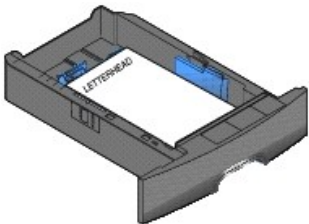
Při zakládání hlavičkového papíru vezměte na vědomí doporučenou stranu k tisku zobrazenou na obalu a příslušným způsobem papír založte.

	Jednostranný tisk	Oboustranný tisk
V zásobníku papíru		
V univerzálním podavači		

## Charakteristiky papíru

Následující charakteristiky papíru mají vliv na kvalitu a spolehlivost tisku. Doporučujeme, abyste se při hodnocení nového svazku papíru těmito pokyny řídili.

V procesu laserového tisku se papír zahřívá na vysoké teploty, které dosahují až 230 °C. Pro aplikace využívající technologii MICR (Magnetic Ink Character Recognition) i aplikace, které tuto technologii nevyužívají, použijte pouze hlavičkový papír snášející tyto teploty, aniž by ztrácel barvu, rozmazával se nebo se z něj uvolňovaly nebezpečně škodliviny. Informujte se u výrobce nebo prodejce, zda je vybraný papír vhodný pro laserové tiskárny.

## Gramáž papíru

Tiskárna dokáže automaticky podávat papír s gramáží od 60 do 176 g/m<sup>2</sup> s dlouhým vláknem v integrovaných a doplňkových zásobnících na 500 listů a papír s gramáží od 60 do 135 g/m<sup>2</sup> s dlouhým vláknem v univerzálním podavači a doplňkových zásobnících na 250 listů. Papír lehčí než 60 g/m<sup>2</sup> nemusí být dostatečně tuhý. Může se špatně podávat a způsobovat zaseknutí papíru. Nejlepšího výsledku dosáhnete při použití papíru s dlouhým vláknem a gramáží 75 g/m<sup>2</sup>. Při použití papíru, který je užší než 182 x 257 mm se ujistěte, že jeho gramáž dosahuje nejméně 90 g/m<sup>2</sup>.

## Nepřijatelný papír



Pro použití v tiskárně se nedoporučují následující typy papírů:

- 1 Předtiskárenské papíry obsahující chemické látky, které mohou znečistit tiskárnu
- 1 Předtiskárenské papíry, na které může nepříznivě působit teplota zapékače tiskárny
- 1 Předtiskárenské papíry vyžadující *soutisk* (přesné umístění tisku na stránce) větší než  $\pm 2,3$  mm, například formuláře vytvořené pomocí optického rozpoznávání písma (OCR)  
V některých případech je možné soutisk nastavit pomocí softwarové aplikace a tisknout bez problémů i na tyto formuláře.
- 1 Potahované papíry (smazatelný bankovní), syntetické papíry, termopapíry
- 1 Papíry s hrubým okrajem, hrubým povrchem či výraznou texturou, zprohýbané papíry
- 1 Recyklované papíry, které obsahují více než 25 % použitého odpadního papíru a nevyhovují normě DIN 19 309
- 1 Recyklovaný papír s gramáží nižší než 60 g/m<sup>2</sup>

## Průhledné fólie

Průhledné fólie lze podávat ze standardního zásobníku, doplňkového zásobníku na 250 nebo 500 listů nebo univerzálního podavače. Před zakoupením většího množství vyzkoušejte vzorek průhledné fólie, kterou chcete v tiskárně použít.

Tisk na průhledné fólie:

- 1 Ujistěte se, že je položka **Paper Type** (Typ papíru) v ovladači tiskárny nastavena na možnost **Transparency** (Průhledná fólie), aby nedošlo k poškození tiskárny.
- 1 V operačním systému Macintosh se ujistěte, že je položka **Paper Type** (Typ papíru) v dialogovém okně **Print** (Tisk) položky **Imaging choice** (Výběr zobrazení) místní nabídky **Copies & Pages** (Kopie a stránky) nastavena na možnost **Transparency** (Průhledná fólie).
- 1 Používejte průhledné fólie určené výslovně pro laserové tiskárny. Průhledné fólie musí vydržet teplotu až 230 °C, aniž by se roztavily, ztrácely barvu, měnily tvar nebo se z nich uvolňovaly nebezpečné škodliviny.
- 1 Chcete-li předejít problémům s kvalitou tisku, neměly by se na průhledných fóliích objevit otisky prstů.
- 1 Před založením průhledných fólií stoh protřepejte, aby nedošlo ke slepení jednotlivých listů.

## Výběr průhledných fólií

Tiskárna může tisknout přímo na průhledné fólie určené pro použití v laserových tiskárnách. Kvalita tisku a jeho stálost závisí na použité průhledné fólii. Před zakoupením většího množství vyzkoušejte tisk na vzorek průhledné fólie, kterou chcete v tiskárně použít.

Položka **Paper Type** (Typ papíru) by měla být nastavena na možnost **Transparency** (Průhledná fólie), aby nedocházelo k zaseknutí fólie. Informujte se u výrobce nebo prodejce, zda jsou vybrané průhledné fólie kompatibilní s laserovými tiskárnami, v nichž se fólie zahřívají až na teplotu 230 °C. Používejte pouze průhledné fólie snášející tyto teploty, aniž by se roztavily, ztrácely barvu, měnily tvar nebo se z nich uvolňovaly nebezpečné škodliviny.

Průhledné fólie se mohou automaticky podávat z univerzálního podavače a všech standardních a doplňkových zásobníků. Další informace o kompatibilitě průhledné fólie s doplňkovými výstupními odkladači naleznete v části [Identifikace a propojování výstupních odkladačů](#).

Při manipulaci s průhlednými fóliemi buďte opatrní. Otisky prstů na povrchu průhledné fólie způsobují nízkou kvalitu tisku.

## Obálky

Do univerzálního podavače lze vložit až 10 obálek a do podavače obálek až 85 obálek. Před zakoupením většího množství vyzkoušejte vzorek obálek, které chcete v tiskárně použít. Pokyny k zakládání obálek naleznete v části [Zakládání médií do univerzálního podavače](#) a [Zakládání médií do podavače obálek](#).



**POZNÁMKA:** Pokud použijete podavač obálek, můžete zaslechnout bouchnutí. Tento zvuk je normální a dochází k němu, když se před tiskem uvolňuje vzduch zachycený v obálkách.

Tisk na obálky:

- 1 Chcete-li dosáhnout nejlepší možné kvality tisku, používejte pouze obálky vysoké kvality určené pro laserové tiskárny.
- 1 Na základě použitého zdroje nastavte v nabídce **Paper** (Papír) položku **Paper Size/Type** (Velikost/Typ papíru) na možnost **MP Feeder** (Univerzální podavač), **Manual Env** (Obálky ručně) nebo **Env Feeder** (Podavač obálek). Nastavte typ papíru na možnost **Envelope** (Obálka) a na panelu ovládání, v ovladači tiskárny nebo v nástroji pro nastavení místní tiskárny vyberte správnou velikost obálky.
- 1 Nejlepšího výsledku dosáhnete při použití obálek vyrobených z papíru s gramáží 75 g/m<sup>2</sup>. Pro univerzální podavač lze použít papír s gramáží až 105 g/m<sup>2</sup> nebo pro podavač obálek papír s gramáží 105 g/m<sup>2</sup>, pokud obsah bavlny dosahuje maximálně 25 %. Gramáž obálek se 100% obsahem bavlny nesmí přesáhnout 90 g/m<sup>2</sup>.
- 1 Používejte pouze nové, nepoškozené obálky.
- 1 Chcete-li dosáhnout co nejlepších výsledků a omezit možnost zaseknutí obálky, nepoužívejte následující obálky:
  - o nadměrně zprohýbané nebo zkroucené,
  - o slepené dohromady nebo jakkoli poškozené,
  - o s okénky, otvory, perforací, výřezy nebo reliéfním tiskem,
  - o s kovovými sponkami, drátky nebo kovovými úchyty,
  - o s provázanou strukturou,
  - o s nalepenou poštovní známkou,
  - o s nekrytou lepidlovou plochou, zalepené nebo zavřené,
  - o s rýhami na okrajích nebo ohnutými rohy,
  - o s hrubým, vrásčitým nebo žebrovaným povrchem.
- 1 Použijte obálky snášející teplotu až 230 °C, aniž by došlo k jejich zalepení, nadměrnému prohýbání, zvlnění nebo se z nich uvolňovaly nebezpečné škodliviny. Pokud máte nejasnosti týkající se obálek, které chcete použít, informujte se u dodavatele obálek.
- 1 Do podavače obálek zakládejte najednou pouze jeden formát obálek.
- 1 Kombinace vysoké vlhkosti (přesahující 60 %) a vysokých teplot tisku mohou vést k zalepení obálek.

## Štítky

Pomocí tiskárny lze tisknout na mnoho štítků určených pro použití v laserových tiskárnách. Tyto štítky se dodávají v listech formátu Letter, A4 a Legal. Lepivá plocha štítků, lícová strana (plocha k tisku) a krycí vrstvy musí vydržet teplotu až 230 °C a tlak 172,4 kPa.

Před zakoupením většího množství vyzkoušejte vzorek štítků, které chcete v tiskárně použít.

Po vytisknutí přibližně 10 000 stránek se štítky (nebo při každé výměně tiskové kazety) proveďte následující kroky, aby zůstala zachována spolehlivost tiskárny při podávání listů:

1. Vytiskněte pět listů papíru.
2. Počkejte přibližně pět sekund.
3. Vytiskněte dalších pět listů papíru.

Tisk na štítky:

- 1 V nabídce **Paper** (Papír) nastavte položku **Paper Size/Type** (Velikost/Typ papíru) na možnost **Labels** (Štítky). Položku **Velikost/Typ papíru** lze nastavit na panelu ovládání tiskárny, v ovladači tiskárny nebo v nástroji pro nastavení místní tiskárny.
- 1 Vinylové štítky podávejte ze standardního zásobníku nebo doplňkových zásobníků na 250 nebo 500 listů papíru. Pro vinylové štítky nastavte položku **Typ papíru** na možnost **Štítky**, položku **Štítky - povrch** na možnost **Hladký** a položku **Štítky - gramáž** na možnost **Těžký**, nebo nastavte položku **Typ papíru** na vinylové štítky a povrch a gramáž na možnost **Normální**.
- 1 Nezakládejte štítky společně s papírem nebo průhlednými fóliemi do stejného zdroje. Kombinování tiskových médií může způsobit problémy s podáváním a kvalitou tisku.
- 1 Nepoužívejte listy se štítky, které mají zadní stranu z hladkého materiálu.
- 1 Používejte kompletní listy se štítky. Nekompletní listy mohou způsobit odlepení štítků během tisku a následně zaseknutí štítků. Nekompletní listy také znečišťují tiskárnu a kazetu lepidlovou hmotou a mohly by zrušit platnost záruky na tiskárnu i kazetu.
- 1 Používejte štítky snášející teplotu až 230 °C, aniž by došlo k jejich zalepení, nadměrnému prohýbání, zvlnění nebo se z nich uvolňovaly nebezpečné škodliviny.

- 1 Netiskněte ve vzdálenosti 1 mm od okraje štítku, perforací nebo výseků na štítku.
- 1 Nepoužívejte listy se štítky, které mají lepidlo na okrajích listu. Společnost Dell doporučuje listy se zónově nanášenou lepidlovou hmotou ve vzdálenosti minimálně 1 mm od okrajů. Lepivá hmota způsobuje znečištění tiskárny a může způsobit zrušení platnosti záruky.
- 1 Pokud není zónové nanášení možné, měl by se odstranit pruh o šířce 1,6 mm z předního okraje (vstupujícího do tiskárny) a měly by se použít listy s neprotékající lepidlovou hmotou.
- 1 Odstraňte pruh o šířce 1,6 mm z předního okraje, aby se štítky neodlepily uvnitř tiskárny.
- 1 Je lepší orientace na výšku, zvláště při tisku čárových kódů.
- 1 Nepoužívejte štítky, které mají nekrytou lepidlovou plochu.

## Karta

Karta je tvořena jednou vrstvou a vyznačuje se velkou řadou vlastností, jako je obsah vlhkosti, tloušťka a povrch, které mohou mít značný vliv na kvalitu tisku. Informace o vhodné gramáži a směru vláken tiskových médií naleznete v části [Podporovaná tisková média](#).

Před zakoupením většího množství vyzkoušejte vzorek karet, které chcete v tiskárně použít.

Po vytisknutí přibližně 10 000 stránek karet (nebo při každé výměně tiskové kazety) proveďte následující kroky, aby zůstala zachována spolehlivost tiskárny při podávání listů:

1. Vytiskněte pět listů papíru.
2. Počkejte přibližně pět sekund.
3. Vytiskněte dalších pět listů papíru.

Tisk na karty:

- 1 V nabídce **Paper** (Papír) nastavte položku **Paper Type** (Typ papíru) na možnost **Card Stock** (Karty) na panelu ovládání tiskárny, v ovladači tiskárny nebo v nástroji pro nastavení místní tiskárny.
- 1 Vezměte na vědomí, že předtisk, perforace a přehyby mohou výrazně ovlivnit kvalitu tisku a způsobit problémy při manipulaci s tiskovými médii nebo jejich zaseknutí.
- 1 Nepoužívejte karty, z kterých se mohou při zahřátí uvolňovat nebezpečně škodliviny.
- 1 Nepoužívejte předtiskované karty napuštěné chemickými látkami, které mohou způsobit znečištění tiskárny. Z předtiskovaných médií se do tiskárny uvolňují polotekuté a těkavé složky.
- 1 Doporučujeme používat karty s krátkým vláknem.

---

## Skladování tiskových médií

Chcete-li zabránit problémům s podáváním papíru a nerovnoměrnou kvalitou tisku, řiďte se následujícími pokyny.

- 1 Skladujte papír v prostředí s teplotou přibližně 21 °C a relativní vlhkostí 40 %.
- 1 Krabice s papírem skladujte spíše na paletě nebo na polici než přímo na zemi.
- 1 Pokud skladujete samostatná balení papíru mimo původní krabici, je třeba uložit je na rovném povrchu, aby se hrany neohýbaly nebo nevinily.
- 1 Na balení papíru nic nepokládejte.
- 1 Papír skladujte v původním obalu až do doby, než jej založíte do tiskárny.

---

## Prevence zaseknutí médií

Chcete-li si zajistit bezproblémový tisk, používejte vhodná tisková média (papír, průhledné fólie, štítky a karty). Další informace naleznete v části [Podporovaná tisková média](#).

 **POZNÁMKA:** Před zakoupením většího množství vyzkoušejte vzorek jakéhokoli média, které chcete v tiskárně použít.

Výběrem vhodných tiskových médií a jejich správným založením můžete zabránit většině zaseknutí médií. Podrobné pokyny pro zakládání do zásobníku naleznete v části [Zakládání do standardních a doplňkových zásobníků](#) nebo [Zakládání do univerzálního podavače](#).

Následující tipy pomohou zabránit zaseknutí tiskových médií:

- 1 Používejte pouze doporučená tisková média.
- 1 Nepřetěžujte zdroje tiskových médií. Ujistěte se, že výška stohu médií nepřekračuje maximální výšku vyznačenou linkou stohu na štítcích ve zdrojích.
- 1 Nezakládejte pomačkaná, zohýbaná, vlhká nebo zprohýbaná tisková média.
- 1 Před založením tisková média ohněte, protřepejte a narovnejte. Pokud dochází k zaseknutí tiskových médií, zkuste podávat listy po jednom pomocí univerzálního podavače.
- 1 Nepoužívejte tisková média, která jste sami rozstříhali nebo ořezali.
- 1 Do stejného zdroje tiskových médií nekladějte tisková média různých formátů, gramáží nebo typů.
- 1 Ujistěte se, že je ve zdroji správně založena doporučená strana k tisku podle toho, zda se jedná o jednostranný nebo oboustranný tisk.
- 1 Uchovávejte tisková média uskladněná v přijatelném prostředí. Viz [Skladování tiskových médií](#).
- 1 V průběhu tiskové úlohy nevyjímejte zásobníky.
- 1 Po založení médií zásobníky pevně zatlačte na místo.
- 1 Ujistěte se, že jsou vodící lišty v zásobníku správně umístěny podle formátu založeného tiskového média. Ujistěte se, že vodící lišty nejsou umístěny příliš těsně u stohu tiskových médií.
- 1 Pokud dojde k zaseknutí, uvolněte celou trasu médií. Další informace naleznete v části [Odstranění zaseknutých médií](#).

## Popis nabídek panelu ovládání

- [Nabídka Papír](#)
- [Zprávy](#)
- [Nastavení](#)
- [Bezpečnost](#)
- [Síť/porty](#)

Pro usnadnění změny nastavení tiskárny je k dispozici mnoho nabídek. V nákrese je uveden rejstřík nabídek panelu ovládání, nabídky a položky, které jsou v každé nabídce dostupné. Položky jednotlivých nabídek a hodnoty, které lze vybrat, jsou podrobně popsány v této kapitole.

Některé položky nebo hodnoty v nabídkách jsou zobrazeny, pouze když je k tiskárně nainstalováno určité příslušenství. Jiné položky nabídek mohou být platné pouze pro určité jazyky tiskárny. Hodnoty lze vybrat kdykoliv, ale funkčnost tiskárny ovlivní, pouze když je nainstalováno příslušenství nebo konkrétní jazyk tiskárny.

 **POZNÁMKA:** Hvězdička (\*) vedle hodnoty označuje výchozí nastavení.

## Nabídka Papír

Papír vložený v jednotlivých zásobnících papíru, výchozí zdroj papíru a výstupní odkladač určete pomocí **nabídky Papír**.

### Výchozí zdroj

Volba nabídky:	Účel:	Hodnoty:
Výchozí zdroj	Určení výchozího zdroje papíru.	Zásobník <x> Univerzální podavač Podavač obálek Papír ručně Obálky ručně

Když vložíte do dvou zdrojů papíru stejnou velikost a typ papíru (a položky nabídky **Velikost papíru** a **Typ papíru** budou správně nastaveny), budou zásobníky automaticky propojeny. Když je jeden zdroj papíru prázdný, bude se papír automaticky podávat z dalšího propojeného zdroje.

### Formát/typ papíru

 **POZNÁMKA:** Zobrazeny jsou pouze nainstalované zdroje papíru.

Tato volba nabídky se používá k nastavení velikosti a typu média vloženého do vstupního zásobníku. Nastavení velikosti a typu papíru probíhá ve dvou krocích. V první volbě nabídky se zobrazí položka *Velikost* tučně. Po výběru velikosti média se zobrazení změní a tučně se objeví položka *Typ*. Potom můžete vybrat typ média.

Volba nabídky:	Účel:	Hodnoty:
<b>Formát/typ</b> zás. <x>	Určení výchozí velikost papíru pro každý zdroj papíru.  <b>POZNÁMKA:</b> Pro zásobníky s automatickou detekcí formátu se zobrazí pouze hodnoty zjištěné hardwarem.	A4* (pro mimoamerické modely) A5 JIS B5 Letter* (pro americké modely) Legal Executive Folio Statement Universal
<b>Formát/typ</b> zás. <x>	Určení typu papíru vloženého v každém zdroji papíru.  <b>POZNÁMKA:</b> Pokud je k dispozici uživatelem definovaný název, zobrazí se namísto položky <b>Vlastní typ &lt;x&gt;</b> . Pokud mají dva nebo více vlastních typů stejný název, zobrazí se název v seznamu <b>Typ papíru</b> pouze jednou.	Obyčejný papír* Karta Průhledná fólie Lesklý Štítky Vinylové štítky Bond Hlavičkový Předtiskávaný Barevný papír Vlastní typ <x>

Když vložíte do dvou zdrojů papíru stejnou velikost a typ papíru (a položky nabídky **Velikost papíru** a **Typ papíru** budou správně nastaveny), budou zásobníky automaticky propojeny. Když je jeden zdroj papíru prázdný, bude se papír automaticky podávat z dalšího propojeného zdroje.

- Pomocí této nabídky lze provádět tyto akce:
- 1 Optimalizovat kvalitu tisku pro konkrétní papír.
  - 1 Vybrat zdroje papíru pomocí softwarové aplikace výběrem typu a velikosti.

Automaticky propojit zdroje papíru. Všechny zdroje obsahující stejný typ a velikost papíru jsou automaticky propojeny tiskárnou, pokud jsou správně nastaveny hodnoty položek **Velikost papíru** a **Typ papíru**.

<b>Formát/typ</b> univ. podavač	Určení velikosti papíru vloženého v univerzálním podavači.	A4* (pro mimoamerické modely) A5 JIS B5 Letter* (pro americké modely) Legal Executive Folio Statement Universal Obálka 7 3/4 Obálka 9 Obálka 10 Obálka DL Obálka C5 Jiná obálka	Univerzální podavač je na panelu ovládání zobrazen pouze když je položka <b>Konfigurace univerzálního podavače</b> nastavena na hodnotu <b>Kazeta</b> .
<b>Formát/typ</b> univ. podavač	Určení typu papíru vloženého v univerzálním podavači.  <b>POZNÁMKA:</b> Pokud je k dispozici uživatelem definovaný název, zobrazí se namísto položky <b>Vlastní typ &lt;x&gt;</b> . Pokud mají dva nebo více vlastních typů stejný název, zobrazí se název v seznamu hodnot <b>Typ papíru</b> pouze jednou.	Obyčejný papír* Karta Průhledná fólie Štítky Vinylové štítky Bond Obálka Hlavičkový Předtištěný Barevný papír Vlastní typ <x>	Univerzální podavač je na panelu ovládání zobrazen pouze když je položka <b>Konfigurace univerzálního podavače</b> nastavena na hodnotu <b>Kazeta</b> .
<b>Formát/typ</b> pod. obálek	Určení velikosti vložených obálek.	Obálka 7 3/4 Obálka 9 Obálka 10* (pro americké modely) Obálka DL* (pro mimoamerické modely) Obálka C5 Jiná obálka	
<b>Formát/typ</b> pod. obálek	Určení typu vložených obálek.	Obálka* Vlastní typ <x>	
<b>Formát/typ</b> ruční poda. papíru	Určení velikosti ručně vkládaného papíru.	A4* (pro mimoamerické modely) A5 JIS B5 Letter* (pro americké modely) Legal Executive Folio Statement Universal	
<b>Formát/typ</b> ruční poda. papíru	Určení typu ručně vkládaného papíru.	Obyčejný papír* Karta Průhledná fólie Štítky Vinylové štítky Bond Hlavičkový Předtištěný Barevný papír Vlastní typ <x>	
<b>Formát/typ</b> ruční pod. obálek	Určení velikosti ručně vkládaných obálek.	Obálka 7 3/4 Obálka 9 Obálka 10* (pro americké modely) Obálka DL* (pro mimoamerické modely) Obálka C5 Jiná obálka	
<b>Formát/typ</b> ruční pod. obálek	Určení typu ručně vkládaných obálek.	Obálka* Vlastní typ <x>	

## Konfigurace univerzálního podavače

Tato volba nabídky se používá ke konfiguraci univerzálního podavače jako dalšího zásobníku nebo ručního podavače. Když propojíte univerzální podavač s jiným zásobníkem, může tiskárna před odebráním papíru z dalšího zásobníku odebrat papír z univerzálního podavače.

Volba nabídky:	Účel:	Hodnoty:
Konfigurace univerzálního podavače	Určení, zda tiskárna vybere papír vložený v univerzálním podavači.	Kazeta* Ruční První

## Náhradní formát

Tato volba nabídky se používá k nastavení, zda tiskárna může nahradit velikost papíru jinou, když není vybraná velikost k dispozici v žádném ze zdrojů papíru. Například, když je položka **Náhradní formát** nastavena na hodnotu **Letter/A4** a v tiskárně je vložen pouze papír letter, pokud je přijat požadavek na tisk na formát A4, použije tiskárna formát letter namísto formát A4 a úlohu vytiskne namísto zobrazení požadavku na výměnu papíru.

Volba nabídky:	Účel:	Hodnoty:	
Náhradní formát	Nahrazení papíru určitou velikostí, pokud není požadována velikost k dispozici.	Vypnuto Statement/A5 Letter/A4 Všechny*	<ul style="list-style-type: none"> <li>1 Hodnota <b>Vypnuto</b> znamená, že není povoleno žádné nahrazování velikosti.</li> <li>1 Hodnota <b>Všechny</b> znamená, že jsou povolena všechna dostupná nahrazení.</li> </ul>

## Povrch papíru

Tato volba nabídky se používá k nastavení povrchu média pro každý definovaný typ média. Tiskárně to umožňuje optimalizovat kvalitu tisku pro konkrétní médium.

Volba nabídky:	Účel:	Hodnoty:	
Povrch obyčej. papíru	Určení povrchu média vloženého v určitém vstupním zdroji.	Hladký Normální* Drsný	
Průsvit. fólie - povrch			
Štítky - povrch			
Povrch vinyl. štítků			
Obálky - povrch			
Povrch hlavič. papíru			
Povrch předtištěn. pap.			
Povrch barev. papíru			
Bond - povrch		Hladký Normální Drsný*	
Karty - povrch	Určení povrchu karet vložených v určitém vstupním zdroji.	Hladký Normální* Drsný	Zobrazeno, pokud jsou v konkrétním vstupním zdroji podporovány karty.
Povrch Vlastní <x>	Určení povrchu vlastního média vloženého v určitém vstupním zdroji.	Hladký Normální* Drsný	Zobrazeno, pokud je v konkrétním vstupním zdroji podporován vlastní typ.

## Gramáž papíru

Tato volba nabídky se používá k nastavení gramáže papíru pro každý definovaný typ média. Tiskárně to umožňuje optimalizovat kvalitu tisku pro danou gramáž média.

Volba nabídky:	Účel:	Hodnoty:	
Obyč. papír - gramáž	Určuje relativní hmotnost papíru vloženého v konkrétním zdroji a zajišťuje, aby se toner správně zachytil na vytištěné stránce.	Lehký Normální* Těžký	
Průsvit. fólie - gramáž			
Štítky - gramáž			
Hmotnost vinyl. štítků			
Bond - gramáž			
Obálky - gramáž			
Hlavič. papír - gramáž			
Předtištěn. pap. - gramáž			
Barevný pap. - gramáž			
Karty - gramáž			
Gramáž Vlastní <x>	Určení relativní hmotnosti vlastního papíru vloženého v určitém zdroji.	Lehký Normální* Těžký	Zobrazeno, pokud je v konkrétním vstupním zdroji podporován vlastní typ.

## Zakládání papíru

Tato volba nabídky se používá k nastavení orientace vkládání pro každý typ papíru. To umožňuje vložit předtištěné médium do vstupního zdroje a potom upozornit tiskárnu na to, že je vloženo médium pro oboustranný tisk. Potom lze oznámit jednostranný tisk pomocí softwarové aplikace. Když je vybrán jednostranný tisk, tiskárna automaticky vkládá prázdné stránky, aby byla jednostranná úloha vytištěna správně.

 **POZNÁMKA:** Položka Zakládání papíru je k dispozici, pouze když je nainstalován duplexor.

Volba nabídky:	Účel:	Hodnoty:	
Zakládání štítků	Zajištění správné manipulace s předtištěným papírem, když je úloha oboustranná nebo jednostranná.	Oboustranně Vypnuto*	
Zakládání vinyl. štítků			
Bond - zakládání			
Zakládání hlavíčk. pap.			
Zakládání předtišt. pap.			
Zakládání barev. pap.			
Zakládání karet	Zajištění správné manipulace s předtištěnými kartami, když je úloha oboustranná nebo jednostranná.	Oboustranně Vypnuto*	Zobrazeno, pokud jsou v konkrétním vstupním zdroji podporovány karty.
Zakládání Vlastní <x>	Zajištění správné manipulace s vlastním předtištěným papírem, když je úloha oboustranná nebo jednostranná.	Oboustranně Vypnuto*	Zobrazeno, pokud je v konkrétním vstupním zdroji podporován vlastní typ.

## Vlastní typy

Tato volba nabídky se používá k zadání názvu pro jednotlivé vlastní typy papíru. Názvy lze přiřadit pomocí panelu ovládání.

Volba nabídky:	Účel:	Hodnoty:	
Vlastní typ N	Určení typu papíru spojeného s každým <b>Vlastním typem</b> dostupným v nabídce <b>Typ papíru</b> .	Papír* Karta Průhledná fólie Štítky Vinylové štítky Obálka	Aby bylo možné přiřadit uživatelem definovaný název, musí být média vlastního typu v určeném vstupním zdroji podporována.  Po přiřazení názvu bude namísto položky <b>Vlastní typ x</b> zobrazen název (zkrácený na 16 znaků).

## Univerzální nastavení

Tato volba nabídky se používá k určení výšky a šířky **Univerzální velikosti papíru**. Určením výšky a šířky pro **Univerzální velikost papíru** bude tiskárna používat **Univerzální** nastavení přesně jako jiné velikosti papíru, včetně podpory oboustranného tisku a tisku více stránek na list.

Volba nabídky:	Účel:	Hodnoty:	
Jednotky míry	Určení jednotek míry používaných pro zadání univerzální výšky a šířky.	Palce Milimetry	Palce je výchozí nastavení pro americké modely; Milimetry je výchozí nastavení pro mezinárodní modely.
Na výšku - šířka	Nastavení šířky univerzálního média při orientaci na výšku.  <b>POZNÁMKA:</b> Pokud nastavená hodnota přesahuje maximální šířku, použije tiskárna maximální povolenou hodnotu v palcích nebo milimetrech.	76 až 360 mm po krocích 1 mm	Zobrazení palců nebo milimetrů podle nastavení položky <b>Jednotky míry: 8,5 palců</b> je výchozí nastavení pro americké modely a <b>216 mm</b> je výchozí nastavení pro mezinárodní modely.
Na výšku - výška	Nastavení výšky univerzálního média při orientaci na výšku.  <b>POZNÁMKA:</b> Pokud nastavená hodnota přesahuje maximální výšku, použije tiskárna maximální povolenou hodnotu v palcích nebo milimetrech.	76 až 360 mm po krocích 1 mm	Zobrazení palců nebo milimetrů podle nastavení položky <b>Jednotky míry: 14 palců</b> je výchozí nastavení pro americké modely a <b>356 mm</b> je výchozí nastavení pro mezinárodní modely.
Směr podávání	Určení směru podávání pro <b>Univerzální velikost papíru</b> .	Kratší strana* Delší strana	<b>Delší strana</b> se zobrazuje, pouze když je nejdelší strana kratší než <b>Maximální fyzická šířka</b> tiskárny.

## Nastavení odkladače

Tato volba nabídky se používá k určení výstupního odkladače, do kterého chcete směřovat vytištěný materiál.

 **POZNÁMKA:** Nastavení odkladače je zobrazeno, pouze když je nainstalován alespoň jeden doplňkový výstupní odkladač.

Volba nabídky:	Účel:	Hodnoty:	
Výstupní odkladač	Určení výchozího odkladače pro vytištěný materiál.	Standardní odkladač* Odkladač <x>	<ul style="list-style-type: none"> <li>1 Pokud je k dispozici uživatelem definovaný název, zobrazí se namísto položky <b>Odkladač &lt;x&gt;</b>.</li> <li>1 Název je zkrácen na 14 znaků.</li> <li>1 Pokud mají dva nebo více odkladačů stejný název, zobrazí se název v seznamu hodnot <b>Výstupní</b>.</li> </ul>



			odkladač pouze jednou.
Konfigur. odkladačů	Určuje, které výstupní odkladače tiskárna používá pro konkrétní úlohy.	Schránka	Odesílání tiskových úloh do výstupního odkladače uživatele.
		Propojit*	Propojení dvou nebo více odkladačů, jako by představovaly jeden velký odkladač. Když je jeden propojený odkladač plný, tiskárna začne plnit další propojený odkladač a pokračuje se všemi propojenými odkladači.
		Kap.výst. překročena	Odesílání tiskových úloh do výstupního odkladače uživatele, dokud není zaplněn. Potom se úlohy odesílají do určeného rezervního odkladače.
		Propoj výstupy	Propojení všech doplňkových výstupních odkladačů, jako by představovaly jeden velký odkladač. Standardní odkladače lze přitom určit jako cíl jednotlivě.
		Přiřazení typu	Odesílání každé úlohy do výstupního odkladače pro daný typ papíru.
Typ papíru v odkladači	Odesílání tiskových úloh do určitého výstupního odkladače v závislosti na typu papíru.  <b>POZNÁMKA:</b> Pokud je k dispozici uživatelem definovaný název, zobrazí se namísto položky <b>Vlastní odkladač &lt;x&gt;</b> . Název je zkrácen na 14 znaků. Pokud mají dva nebo více odkladačů stejný název, zobrazí se název v seznamu hodnot <b>Typ papíru v odkladači</b> pouze jednou.	Pro obyčejný papír	Neaktivní*
		Pro karty	Standardní odkladač
		Pro průsvitné fólie	Odkladač 1
		Pro štítky	Odkladač 2
		Odkladač vinyl. štítků	Odkladač 3
		Pro typ bond	<b>POZNÁMKA:</b> Zobrazeny budou pouze nainstalované výstupní odkladače. Výchozí nastavení je <b>Standardní odkladač</b> , když je položka <b>Konfigur. odkladačů</b> nastavena na hodnotu <b>Přiřazení typu</b> .
		Pro obálky	
		Pro hlavičkový papír	
		Pro předtiskovaný papír	
		Pro barevný papír	
Reservní odkladač	Odesílání tiskových úloh do určitého výstupního odkladače v závislosti na typu papíru.	Standardní odkladač* Odkladač 1 Odkladač 2 Odkladač 3	<b>POZNÁMKA:</b> Zobrazeny budou pouze nainstalované výstupní odkladače. Pokud má více výstupních odkladačů stejný název, zobrazí se název v seznamu hodnot <b>Výstupní odkladač</b> pouze jednou.

## Zprávy

### Stránka nastavení nabídek

Pomocí této volby nabídky je možné vytisknout stránku nastavení nabídek.

Volba nabídky:	Účel:	Hodnoty:
Stránka nastavení nabídek	Tisk informací o výchozím nastavení tiskárny a ověření, zda je příslušenství tiskárny správně nainstalováno.	Po výběru této položky se stránka vytiskne a tiskárna se vrátí do stavu <b>Připravena</b> .

### Statistika zařízení

Tato volba nabídky zobrazuje statistiku tiskárny.

Volba nabídky:	Účel:	Hodnoty:
Statistika zařízení	Tisk informací o statistice tiskárny.	Po výběru této položky se stránka vytiskne a tiskárna se vrátí do stavu <b>Připravena</b> .

### Stránka nastavení sítě

Pomocí této volby nabídky je možné vytisknout stránku s nastavením sítě.

Volba nabídky:	Účel:	Hodnoty:
Stránka nastavení sítě	Tisk informací o nastavení sítě a ověření síťového připojení.	Po výběru této položky se stránka vytiskne a tiskárna se vrátí do stavu <b>Připravena</b> .
<b>Stránka nastavení sítě &lt;x&gt;</b> se zobrazí, pokud je nainstalováno dodatečné síťové příslušenství.	<b>POZNÁMKA:</b> Tato stránka také obsahuje informace,	

... které mohou usnadnit konfiguraci síťového tisku.

## Stránka nast. Netware

Pomocí této volby nabídky lze vytisknout informace o interním tiskovém serveru.

Volba nabídky:	Účel:	Hodnoty:
Stránka nast. Netware	Tisk informací o interním tiskovém serveru a nastavení sítě definovaném položkou nabídky <b>Nastavení sítě &lt;x&gt;</b> v <b>Nabídce Síť</b> .	Po výběru této položky se stránka vytiskne a tiskárna se vrátí do stavu <b>Připravena</b> .

## Tisk fontů

Pomocí této volby nabídky lze vytisknout seznam fontů uložených v tiskárně.

Volba nabídky:	Účel:	Hodnoty:	
Tisk fontů	Tisk ukázek všech fontů dostupných pro vybraný jazyk tiskárny.	Fonty PCL	Tisk ukázek všech fontů tiskárny, které jsou dostupné pro emulaci PCL.
		Fonty PS	Tisk ukázek všech fontů tiskárny, které jsou dostupné pro emulaci PostScript.

## Nastavení

### Nabídka Nastavení

Pomocí této volby nabídky lze nakonfigurovat množství funkcí tiskárny.

Volba nabídky:	Účel:	Hodnoty:	
Jazyk výpisů	Určení jazyka textu zobrazeného na panelu ovládání.	English Français Deutsch Italiano Español Dansk Norsk Nederlands Svenska Português Suomi Russian Polski Hungarian Turkish Čeština Simplified Chinese Traditional Chinese Korean Japanese	<b>POZNÁMKA:</b> všechny hodnoty nemusí být dostupné.
Spořič energie	Určení doby (v minutách), kterou tiskárna čeká po vytištění úlohy před tím, než přejde do úsporného režimu.	Neaktivní 1...240	Tato hodnota se nezobrazuje, pokud není položka <b>Šetření energií</b> nastavena na <b>Vypnuto</b> . Určení doby po vytištění úlohy před tím, než tiskárna přejde do režimu <b>Spořič energie</b> . (Konkrétní tiskárna nemusí podporovat celý rozsah hodnot.) Výchozí nastavení položky <b>Spořič energie</b> závisí na modelu tiskárny. Aktuální nastavení položky <b>Spořič energie</b> zjistíte vytištěním stránky nastavení nabídek. I když je tiskárna v režimu <b>Spořič energie</b> , může stále přijímat tiskové úlohy. Když vyberete možnost <b>1</b> , přejde tiskárna do režimu <b>Spořič energie</b> jednu minutu po dokončení tiskové úlohy. Spotřebuje se méně energie, ale bude třeba více času na zahřátí tiskárny. Hodnotu <b>1</b> vyberte, pokud tiskárna sdílí elektrický okruh s osvětlením místnosti a pozorujete blikání světla. Pokud tiskárnu používáte neustále, vyberte vysokou hodnotu. Ve většině případů tak zůstane tiskárna připravena k tisku s minimální dobou zahřátí. Výběrem hodnoty <b>1</b> až <b>240</b> minut můžete vyvážit poměr spotřeby energie a doby zahřátí.
Alarmy	Nastavení, zda se spustí alarm, když tiskárna vyžaduje zásah obsluhy.	<b>Nastavení alarmu:</b> Vypnuto Jednou* Nepřetržitě	<b>Vypnuto</b> — Alarm v tiskárně se nespustí. <b>Jednou*</b> — Zazní tři rychlá pípnutí. <b>Nepřetržitě</b> — Zazní tři pípnutí každých 10 sekund.

		<b>Alarm pro toner:</b> Vypnuto* Jednou Nepřetržitě	
Limity	Určení doby (v sekundách), kterou tiskárna čeká před návratem na úvodní obrazovku na přijetí zprávy o dokončení úlohy nebo na přijetí dalších dat z počítače.  <b>POZNÁMKA:</b> Limit pro čekání je k dispozici, pouze pokud se používá emulace PostScript. Tato hodnota nabídky nemá žádný vliv na tiskové úlohy v emulaci PCL.	<b>Časový limit obrazovky:</b> 15–300 (30*)	<b>Neaktivní</b> — Vypnutí časového limitu obrazovky.  <b>15–300</b> — Určení doby, po kterou tiskárna čeká před návratem na úvodní obrazovku.  Výchozí nastavení je <b>30*</b> .
		<b>Časový limit tisku:</b> Neaktivní 1–255 (90*)	<b>Neaktivní</b> — Vypnutí časového limitu tisku  <b>1–255</b> — Určení doby, po kterou tiskárna čeká na zprávu o dokončení úlohy před zrušením zbytku tiskové úlohy.  Když tato doba vyprší, tiskárna vytiskne jakoukoli zbývající částečně naformátovanou stránku a zkontroluje, zda jsou přítomna data na dalších vstupních portech.  Výchozí nastavení je <b>90*</b> .
		<b>Limit pro čekání:</b> Neaktivní 15...65535 (40*)	<b>Neaktivní</b> — Vypnutí časového limitu čekání.  <b>15...65535</b> — Určení doby, po kterou tiskárna čeká na další data před zrušením úlohy.  Výchozí nastavení je <b>40*</b> .
		<b>Čas. limit síťové úlohy:</b> 1–255 (90*)	<b>1–255</b> — Určení doby, po kterou tiskárna čeká na síťovou úlohu před zrušením úlohy.
Obnova tisku	Určení, zda tiskárna pokračuje po určitých situacích, kdy byla odpojena, tiskne znovu zaseknuté stránky, nebo čeká, dokud nebude zpracována a připravena k tisku celá stránka.	<b>Automatické pokračování:</b> Neaktivní* 5–255	Umožňuje tiskárně automaticky pokračovat po určitých situacích, kdy byla odpojena, pokud nebyla situace vyřešena v zadané době.  <b>5–255</b> — Určení doby (v sekundách), po kterou tiskárna čeká.
		<b>Napravit zaseknutí:</b> Zapnuto Vypnuto Automaticky*	Určení, zda tiskárna znovu vytiskne zaseknuté stránky.  <b>Zapnuto</b> — Tiskárna znovu vytiskne zaseknuté stránky.  <b>Vypnuto</b> — Tiskárna znovu nevytiskne zaseknuté stránky  <b>Automaticky*</b> — Tiskárna znovu vytiskne zaseknuté stránky, pokud není paměť požadovaná pro podřízení stránky nutná pro jiné tiskové úlohy.
		<b>Ochrana stránek:</b> Vypnuto* Zapnuto	Úspěšně vytiskne stránku, která by v jiném případě mohla způsobit chybu <b>Komplexní strana</b> .  <b>Vypnuto*</b> — Vytiskne se část stránky, pokud není dostatek paměti pro zpracování celé stránky.  <b>Zapnuto</b> — Zajistí, že se před tiskem zpracuje celá stránka.  <b>POZNÁMKA:</b> Pokud po výběru možnosti <b>Zapnuto</b> stále nemůžete vytisknout stránku, může být nutné zmenšit velikost a počet fontů na stránce nebo zvětšit nainstalovanou paměť tiskárny.  <b>POZNÁMKA:</b> Pro většinu tiskových úloh není nutné nastavovat možnost <b>Zapnuto</b> . Když je vybrána možnost <b>Zapnuto</b> , může být tisk pomalejší.
Jazyk tiskárny	Určení výchozího jazyka tiskárny, který se používá pro komunikaci dat z počítače do tiskárny.  <b>POZNÁMKA:</b> Nastavení výchozího jazyka tiskárny nebrání odesílání tiskové úlohy softwarovým aplikacím, které používají jiný jazyk.	Emulace PCL*	Použití překladače PCL pro přichodí komunikace.
		Emulace PS	Použití překladače PS pro přichodí komunikace.
Oblast tisku	Úprava logické a fyzické oblasti tisku.	Normální* Přízp. na str. Celá stránka	<b>POZNÁMKA:</b> Nastavení <b>Celá stránka</b> platí pouze pro stránky vytištěné pomocí překladače PCL 5. Toto nastavení nemá žádný vliv na stránky vytištěné pomocí překladačů PCL XL nebo PostScript. Když se pokusíte vytisknout jakákoliv data v oblasti, která není určená k tisku podle položky <b>Normální oblast tisku</b> , ořízne tiskárna obraz na hranici definovanou <b>Normální</b> oblastí tisku.
Šetření zdrojů	Určení, co tiskárna provádí se staženými zdroji, například fonty a makra uloženými v paměti RAM, když tiskárna přijme úlohu, která vyžaduje více paměti, než je k dispozici.	Vypnuto*	Tiskárna uchová stažené zdroje, pouze pokud není vyžadována paměť. Potom odstraní zdroje spojené s neaktivním jazykem tiskárny.
		Zapnuto	Tiskárna zachová všechny stažené zdroje pro všechny jazyky tiskárny během změny jazyka a resetování tiskárny. Když v tiskárně dojde paměť, zobrazí se zpráva <b>38 Plná paměť</b> .
Výrobní nastavení	Návrat nastavení tiskárny na výchozí nastavení.	Obnovit nyní	<ul style="list-style-type: none"> <li>1 Všechny položky nabídky se vrátí na výchozí hodnoty kromě následujících: <ul style="list-style-type: none"> <li>o Jazyk výpisů</li> <li>o Všechna nastavení v nabídce Paralelní, Sériový, Síť a USB.</li> </ul> </li> <li>1 Všechny zdroje (písma, makra a sady symbolů) stažené do paměti tiskárny (RAM) budou odstraněny. (Netýká se to zdrojů v paměti flash nebo na pevném disku.)</li> </ul>
		Neobnovovat*	Uživatelé definovaná nastavení budou zachována.

## Nabídka Dokončování

Pomocí této volby nabídky lze určit, jak tiskárna doručuje vytištěný výstup.

Volba nabídky:	Účel:	Hodnoty:	
Oboustranně	Nastavení oboustranného tisku jako výchozího pro všechny tiskové úlohy.  <b>POZNÁMKA:</b> Musí být nainstalován doplňkový duplexor.  <b>POZNÁMKA:</b> Po výběru možnosti <b>Duplex</b> (Oboustranně) v ovladači tiskárny lze tisknout oboustranně pouze určité úlohy.	Vypnuto*	Tisk jen na jednu stranu papíru.
		Zapnuto	Tisk na obě strany papíru.
Oboustranně přeloženo	Určení způsobu, jakým se oboustranně vytisknuté stránky přeloží a jak je orientován tisk na zadní stranu listu (strany se sudými čísly) vzhledem k tisku na přední straně (strany s lichými čísly).  <b>POZNÁMKA:</b> Musí být nainstalován doplňkový duplexor.	Delší strana*	Toto nastavení znamená, že stránky se sváží podél delší hrany (levá strana při orientaci na výšku, horní strana při orientaci na šířku).
		Kratší strana	Toto nastavení znamená, že stránky se sváží podél kratší hrany (horní strana při orientaci na výšku, levá strana při orientaci na šířku).
Kopie	Nastavení výchozí hodnoty počtu kopií.  <b>POZNÁMKA:</b> Požadovaný počet kopií pro určitou úlohu nastavte v ovladači tiskárny.	1...999 (1*)	Hodnoty vybrané v ovladači tiskárny mají vždy vyšší důležitost než hodnoty z panelu ovládání.
Prázdná strana	Určení, zda se mají zařadit prázdné stránky vytvořené aplikací jako součást výstupu tisku.	Netisknout*	Prázdné stránky vytvořené aplikací nebudou vytištěné jako součást úlohy.
		Tisk	Prázdné stránky vytvořené aplikací budou vytištěné jako součást úlohy.
Kompletování	Udrží stránky tiskové úlohy při tisku více kopií úlohy ve správném pořadí.	Vypnuto*	Tiskne každou stránku úlohy tolikrát, kolikrát je zadáno v položce <b>Kopie</b> . Například když nastavíte položku <b>Kopie</b> na hodnotu 2 a odešlete k tisku tři stránky, vytiskne tiskárna stránku 1, stránku 1, stránku 2, stránku 2, stránku 3, stránku 3.
		Zapnuto	Tiskne celou úlohu tolikrát, kolikrát je zadáno v položce <b>Kopie</b> . Například když nastavíte položku <b>Kopie</b> na hodnotu 2 a odešlete k tisku tři stránky, vytiskne tiskárna stránku 1, stránku 2, stránku 3, stránku 1, stránku 2, stránku 3.
Oddělovací listy	Vkládání prázdných oddělovacích listů mezi úlohy, mezi kopie jedné úlohy nebo mezi jednotlivé stránky úlohy.	Žádné*	Oddělovací listy se nevkládají.
		Mezi kopie	Vložení prázdného listu mezi každou kopii úlohy. Když je možnost <b>Kompletování</b> nastavena na <b>Vypnuto</b> , vloží se prázdný list mezi každou sadu vytištěných stránek (všechny stránky 1, všechny stránky 2 a tak dále). Když je možnost <b>Kompletování</b> nastavena na <b>Zapnuto</b> , vloží se prázdný list mezi každou zkompletovanou kopii úlohy.
		Mezi úlohy	Vložení prázdného listu mezi úlohy.
		Mezi listy	Vložení prázdného listu mezi každou stránku úlohy. Tato funkce je užitečná, když tisknete na průhledné fólie nebo chcete vložit do dokumentu prázdné listy na poznámky.
Zdroj oddělovacích listů	Určení zdroje papíru, který obsahuje oddělovací listy.	Zásobník <x> (Zásobník 1*)	Výběr oddělovacích listů z určeného zásobníku.
		Univerzální podavač	Výběr oddělovacích listů z univerzálního podavače.  <b>POZNÁMKA:</b> Položka <b>Konfig.univer.podavač</b> musí být také nastavena na hodnotu <b>Kazeta</b> .
		Podavač obálek	Výběr oddělovacích listů z podavače obálek.  <b>POZNÁMKA:</b> Zobrazeno, pouze když je podavač obálek nainstalován.
Vícestránkový tisk	Tisk více stránek na jednu stranu papíru. Nazývá se také tisk více stránek na list nebo spoič papíru.	Vypnuto*	Tisk 1 stránky na stranu.
		2 str. na 1	Tisk 2 stránek na stranu.
		3 str. na 1	Tisk 3 stránek na stranu.
		4 str. na 1	Tisk 4 stránek na stranu.
		6 str. na 1	Tisk 6 stránek na stranu.
		9 str. na 1	Tisk 9 stránek na stranu.
		12 str. na 1	Tisk 12 stránek na stranu.
16 str. na 1	Tisk 16 stránek na stranu.		
Vícestránkové pořadí	Určení umístění více stránek při použití možnosti Vícestránkový tisk.  Umístění závisí na počtu stránek a na jejich orientaci.  Například pokud vyberete vícestránkový tisk 4 stránek na list a orientaci na výšku, výsledky se mohou lišit v závislosti na vybrané hodnotě možnosti <b>Vícestránkové pořadí</b> .	Horizontal*	
		Vertical	
		Reverse Horizontal	
		Reverse Vertical	

	Horizontal Order		Reverse Horizontal Order		Vertical Order		Reverse Vertical Order	
	1	2	2	1	1	3	3	1
	3	4	4	3	2	4	4	2

Vícestránkový náhled	Určení orientace vícestránkového listu.	Automaticky*	Umožní tiskárně vybrat mezi orientací na výšku a na šířku.
		Delší strana	Nastavení delší strany papíru jako horní strany papíru (na šířku).
		Kratší strana	Nastavení kratší strany papíru jako horní strany papíru (na výšku).
Vícestránkové ohraničení	Tisk rámečku okolo každého obrazu stránky při tisku pomocí funkce Vícestránkový tisk.	Žádné*	Rámeček okolo každého obrazu stránky se netiskne.
		Pevný	Tisk rámečku ve formě plné čáry okolo každého obrazu stránky.





## Nabídka Kvalita

Pomocí této volby nabídky lze změnit nastavení, které ovlivňuje kvalitu tisku, a šetřit toner.

Volba nabídky:	Účel:	Hodnoty:	
Rozlišení tisku	Výběr rozlišení vytištěného výstupu.	600 dpi* Obrazová kvalita 1200 1200 dpi Obrazová kvalita 2400	
Sytost toneru	Zesvětlení nebo ztmavení vytištěného výstupu a úspora toneru.	1-10	Výchozí nastavení je 8*.  Výběrem nižší hodnoty zesvětlíte vytištěný výstup a ušetříte toner.
Jas	Úprava hodnoty šedé vytištěných předmětů.	-6 - +6	Výchozí nastavení je 0*.
Kontrast	Úprava kontrastu vytištěných předmětů.	0-5	Výchozí nastavení je 0*.

## Nabídka Nástroje

Pomocí této volby nabídky lze změnit nastavení tiskárny, odebrat úlohy, nastavit hardware tiskárny a řešit problémy s tiskárnou.

Volba nabídky:	Účel:	Hodnoty:	
Výrobní nastavení	Návrat nastavení tiskárny na výchozí nastavení.	Neobnovovat*	Uživatelé definovaná nastavení budou zachována.
		Obnovit nyní	Všechny položky nabídky se vrátí na výchozí hodnoty kromě následujících:  <ul style="list-style-type: none"> <li>1 Jazyk výpisů.</li> <li>1 Všechna nastavení v nabídce Paralelní, Sériový, Síť a USB.</li> <li>1 Zdroje v paměti flash nebo na pevném disku.</li> </ul> <b>POZNÁMKA:</b> Všechny zdroje (písmo, makra a sady symbolů) stažené do paměti tiskárny (RAM) budou odstraněny.
Odstr.pozdržené úlohy	Odstranění důvěrných a pozdržených úloh z pevného disku tiskárny.	Důvěrná Pozdržená Neobnovená Vše	Výběr hodnoty nabídky ovlivňuje pouze úlohy, které se nachází v tiskárně. Záložky a další typy pozdržených úloh nejsou ovlivněny.
Statistika úloh	Tisk všech statistik úloh uložených na pevném disku, nebo vymazání všech statistik na pevném disku.	Tisk	Tisk všech statistik dostupných pro poslední tiskové úlohy.
		Vymazat	Odstranění všech nashromážděných statistik úloh z pevného disku.
Hexadecimální trasování	Pomáhá nalézt zdroj problému s tiskovou úlohou.	Aktivovat	Když je vybrána možnost <b>Hexadecimální trasování</b> , tisknou se všechna data odeslaná do tiskárny v hexadecimálním a znakovém formátu. Řídící kódy se nespustí.  <b>POZNÁMKA: Hexadecimální trasování</b> ukončíte vypnutím nebo resetováním tiskárny.  <ol style="list-style-type: none"> <li>1. Stiskněte tlačítko <b>Storno</b> .</li> <li>2. Stiskněte tlačítko se šípkou <b>dolů</b> , dokud se vedle položky <b>Reset tiskárny</b> nezobrazí symbol , a stisknete tlačítko <b>Vybrat</b> .</li> </ol>
Odhad pokrytí	Nabízí odhad procentuálního pokrytí stránky černým tonerem. Odhad se vytiskne na oddělovací stránce.	Vypnuto*	Procentuální pokrytí se netiskne.
		Zapnuto	Tisk procentuálního pokrytí stránky tonerem.

## Nabídka PostScript

Pomocí této volby nabídky lze změnit nastavení tiskárny, které ovlivňuje úlohy tištěné pomocí jazyka PostScript.

Volba nabídky:	Účel:	Hodnoty:	
Tisk PS chyb	Tisk stránky s definicí chyby emulace PostScript v případě, že dojde k chybě.	Vypnuto*	Zrušení tiskové úlohy bez tisku chybové zprávy.
		Zapnuto	Tisk chybové zprávy před zrušením úlohy.

## Nabídka Emulace PCL

Pomocí této volby nabídky lze změnit nastavení tiskárny, které ovlivňuje úlohy tištěné pomocí jazyka PCL.

Volba nabídky:	Účel:	Hodnoty:	
Zdroj fontů	Určení sady fontů zobrazených v poloze nabídky Název fontu.	Rezidentní*	Zobrazení všech fontů rezidentních v paměti RAM tiskárny při dodání tiskárny.
		Disk	Zobrazení všech fontů stažených do paměti RAM tiskárny.
		Flash	Zobrazení všech fontů uložených v paměti flash.
		Stahování	Zobrazení všech fontů uložených na pevném disku tiskárny.  <b>POZNÁMKA:</b> Pevný disk je doplňková položka a nedodává se s tiskárnou. Informace o dostupnosti zjistíte u místního obchodního zástupce společnosti Dell.
		Vše	Zobrazení všech fontů, která má tiskárna k dispozici ze všech zdrojů.
Název fontu	Určení konkrétního fontu z určitého zdroje fontů.	RO Courier*	Je zobrazen název fontu a ID fontu pro všechny fonty ve vybraném zdroji fontů. Zkratky zdrojů fontů jsou R pro rezidentní, F pro paměť flash, K pro disk a D pro stažení.
Sada symbolů	Určení sady symbolů pro konkrétní název fontu.	10U PC-8* (pro americké modely)  (výchozí hodnoty závisí na zemi/oblasti)	Sada symbolů je sada písmen a číselných znaků, interpunkčních znamének a speciálních symbolů, které se používají při tisku s vybraným fontem. Sady symbolů podporují různé požadavky jazyků nebo určitých aplikací, například matematické symboly pro vědecké texty. Zobrazeny jsou pouze sady symbolů podporované pro vybraný font.
		12U PC-850* (pro mimoamerické modely)  (výchozí hodnoty závisí na zemi/oblasti)	
Nastavení emulace	Změna bodové velikosti pro škálovatelné typografické fonty.	<b>Bodová velikost:</b> 1,00–1008,00 (12*)	Bodová velikost označuje výšku znaků ve fontu. Jeden bod se rovná přibližně 0,35 mm. Bodovou velikost lze nastavit v rozmezí 1 až 1008 v krocích po 0,25 bodu.  <b>POZNÁMKA:</b> Bodová velikost je zobrazena pouze pro typografické fonty.
	Určení rozteče fontu pro škálovatelné fonty s konstantní roztečí.	<b>Rozteč:</b> 0,08–100,00 (10*)	Rozteč znamená počet znaků s pevnou mezerou v jednom palci textu ve vodorovném směru. Rozteč lze nastavit v rozmezí 0,08 až 100 znaků na palec (cpi) v krocích po 0,01 cpi. Pro neškálovatelné fonty s konstantní roztečí je rozteč zobrazena, ale nelze ji změnit.  <b>POZNÁMKA:</b> Rozteč je zobrazena pouze pro pevné fonty a pro fonty s konstantní roztečí.
	Určení, jak je text a grafika orientována na stránce.	<b>Orientace:</b> Na výšku* Na šířku	Při orientaci <b>na výšku</b> se text a grafika tiskne rovnoběžně s kratším okrajem papíru.  Při orientaci <b>na šířku</b> se text a grafika tiskne rovnoběžně s delším okrajem papíru.
	Určení počtu řádků, které se vytisknou na každé stránce.	<b>Řádků na stránku:</b> 1–255 60* (pro americké modely) 64* (pro mimoamerické modely)	Tiskárna nastaví množství místa mezi řádky (svislé řádkování) na základě položek <b>Řádků na stránku</b> , <b>Velikost papíru</b> a <b>Orientace</b> . Před změnou položky <b>Řádků na stránku</b> vyberte správnou <b>Velikost papíru</b> a <b>Orientaci</b> .
	Nastavení šířky logické stránky pro papír formátu A4.	<b>Šířka A4:</b> 198 mm* 203 mm	<b>POZNÁMKA:</b> Při nastavení <b>203 mm</b> je logická stránka dost široká na to, aby bylo možné vytisknout osmdesát znaků s roztečí 10.
	Nastavení automatického vložení CR (znak pro konec řádku) po znaku LF (posun na další řádek).	<b>Vkládat CR za LF:</b> Vypnuto* Zapnuto	<b>Vypnuto</b> — Tiskárna nevkládá CR (znak pro konec řádku) po znaku LF (posun na další řádek).  <b>Zapnuto</b> — Tiskárna vkládá CR (znak pro konec řádku) po znaku LF (posun na další řádek).
	Nastavení automatického vložení LF (posun na další řádek) po CR (znak	Vkládat LF za CR:	Vypnuto—Tiskárna nevkládá LF (posun na další řádek) po znaku CR (znak pro konec řádku).

	pro konec řádku).	Vypnuto* Zapnuto	<b>Zapnuto</b> —Tiskárna vkládá LF (posun na další řádek) po znaku CR (znak pro konec řádku).
Přečíslování zásobníků	Konfigurace tiskárny pro spolupráci s ovladači tiskárny nebo aplikacemi, které používají jiné označení zdrojů pro zásobníky papíru.	<b>Přiřadit univ. podavač:</b> Vypnuto* Žádný 0-199	<b>Vypnuto</b> — Tiskárna používá výchozí označení zdrojů papíru.  <b>Žádný</b> — Zdroj papíru ignoruje příkaz <b>Vybrat podávání papíru</b> .  0-199 — Výběr číselné hodnoty pro přiřazení vlastní hodnoty zdroji papíru.
		<b>Přiřadit Zásobník [x]:</b> Vypnuto* Žádný 0-199	<b>Vypnuto</b> — Tiskárna používá výchozí označení zdrojů papíru.  <b>Žádný</b> — Zdroj papíru ignoruje příkaz <b>Vybrat podávání papíru</b> .  0-199 — Výběr číselné hodnoty pro přiřazení vlastní hodnoty zdroji papíru.
		<b>Přiřadit podavač obálek:</b> Vypnuto* Žádný 0-199	<b>Vypnuto</b> — Tiskárna používá výchozí označení zdrojů papíru.  <b>Žádný</b> — Zdroj papíru ignoruje příkaz <b>Vybrat podávání papíru</b> .  0-199 — Výběr číselné hodnoty pro přiřazení vlastní hodnoty zdroji papíru.
		<b>Přiřadit ruční podavač:</b> Vypnuto* Žádný 0-199	<b>Vypnuto</b> — Tiskárna používá výchozí označení zdrojů papíru.  <b>Žádný</b> — Zdroj papíru ignoruje příkaz <b>Vybrat podávání papíru</b> .  0-199 — Výběr číselné hodnoty pro přiřazení vlastní hodnoty zdroji papíru.
		<b>Přiřadit ruční pod. obálek:</b> Vypnuto* Žádný 0-199	<b>Vypnuto</b> — Tiskárna používá výchozí označení zdrojů papíru.  <b>Žádný</b> — Zdroj papíru ignoruje příkaz <b>Vybrat podávání papíru</b> .  0-199 — Výběr číselné hodnoty pro přiřazení vlastní hodnoty zdroji papíru.
		Zobr. výr. nastav.	Zobrazení výchozí hodnoty přiřazené ke každému zdroji papíru.
		Obnovení výrobních nastavení	Výběrem možnosti <b>Ano</b> vrátíte všechna označení zásobníků na výchozí hodnoty.

## Bezpečnost

Tato volba nabídky se používá k nastavení úrovně zabezpečení na jednotlivé tiskové úlohy vyžadující PIN.

Volba nabídky:	Účel:	Hodnoty:
Doba platnosti úlohy	Omezení doby, po kterou důvěrná úloha zůstává v tiskárně před odstraněním.	Vypnuto* 1 hodina 4 hodiny 24 hodin 1 týden

## Sít/porty

### TCP/IP

Tato část nabídky se používá k zobrazení a změně nastavení protokolů TCP/IP.

 **POZNÁMKA:** Tato nabídka se nezobrazuje u modelů bez podpory síťových funkcí.

Volba nabídky:	Účel:	Hodnoty:	
TCP/IP	Nastavení síťového doplňku na TCP/IP (Transmission Control Protocol/Internet Protocol)	Aktivovat	Zapnuto* Vypnuto
		Zobraz název hostitele	Pouze zobrazit
		Adresa	Adresa IP se 4 poli
		Síťová maska	
		Brána	
		Zapnout DHCP	Zapnuto* Vypnuto
		Zapnout RARP	
		Zapnout BOOTP	
		AutoIP	
		Povolit FTP/TFTP	
		HTTP server povolen	
Adresa WINS serveru	Adresa IP se 4 poli		

## Standardní síť a síť <x>

Tuto volbu nabídky použijte ke změnám nastavení tiskárny pro úlohy odeslané do tiskárny přes síťový port (**Standardní síť** nebo **Síť <x>**).

Volba nabídky:	Účel:	Hodnoty:	
PCL SmartSwitch	Konfigurace tiskárny, aby se automaticky přepnula do emulace PCL, když to tisková úloha přijatá přes síťový port vyžaduje, bez ohledu na výchozí jazyk tiskárny.	Zapnuto*	Tiskárna zkontroluje data na síťovém rozhraní a vybere emulaci PCL, pokud data naznačují, že je to požadovaný jazyk tiskárny.
		Vypnuto	Tiskárna nekontroluje příchozí data. Tiskárna používá emulaci PostScript pro zpracování úlohy, když je možnost <b>PS SmartSwitch</b> nastavena na <b>Zapnuto</b> , nebo používá výchozí jazyk tiskárny určený v <a href="#">nabídce Nastavení</a> , když je možnost <b>PS SmartSwitch</b> nastavena na <b>Vypnuto</b> .
PS SmartSwitch	Konfigurace tiskárny, aby se automaticky přepnula na emulaci PostScript, když to tisková úloha přijatá přes síťový port vyžaduje, bez ohledu na výchozí jazyk tiskárny.	Zapnuto*	Tiskárna zkontroluje data na síťovém rozhraní a vybere emulaci PostScript, pokud data naznačují, že je to požadovaný jazyk tiskárny.
		Vypnuto	Tiskárna nekontroluje příchozí data. Tiskárna používá emulaci PCL pro zpracování úlohy, když je možnost <b>PCL SmartSwitch</b> nastavena na <b>Zapnuto</b> , nebo používá výchozí jazyk tiskárny určený v <a href="#">nabídce Nastavení</a> , když je možnost <b>PCL SmartSwitch</b> nastavena na <b>Vypnuto</b> .
Režim NPA	Určení, zda tiskárna provádí zvláštní zpracování vyžadované pro obousměrnou komunikaci, podle konvencí definovaných v protokolu Network Printing Alliance (NPA).  <b>POZNÁMKA:</b> Změna této položky automaticky resetuje tiskárnu.	Vypnuto	Tiskárna neprovádí zpracování NPA.
		Automaticky*	Tiskárna kontroluje data, aby určila formát, a potom je zpracuje příslušným způsobem.
Buffer pro síť	Konfigurace velikosti vstupní vyrovnávací paměti pro síť.  <b>POZNÁMKA:</b> Změnou položky <b>Buffer pro síť</b> se automaticky resetuje tiskárna.	Automaticky*	Tiskárna automaticky vypočítá velikost <b>Bufferu pro síť</b> (doporučené nastavení).
		3K po maximální povolenou velikost (kroky po 1k)	Uživatel určuje velikost <b>Bufferu pro síť</b> . Maximální velikost závisí na množství paměti v tiskárně, velikosti ostatních vyrovnávacích pamětí a na tom, zda je možnost <b>Šetření zdrojů</b> nastavena na <b>Zapnuto</b> nebo <b>Vypnuto</b> . Rozsah velikosti <b>Bufferu pro síť</b> lze maximalizovat vypnutím nebo snížením velikosti vyrovnávací paměti pro paralelní, sériové a USB připojení.
MAC Binary PS	Konfigurace tiskárny pro zpracování tiskových úloh v binárním jazyku PostScript Macintosh.	Zapnuto	Tiskárna zpracovává tiskové úlohy v základním binárním jazyku PostScript z počítače s operačním systémem Macintosh.  <b>POZNÁMKA:</b> Toto nastavení často způsobuje selhání tiskových úloh.
		Vypnuto	Tiskárna filtruje tiskové úlohy v jazyku PostScript pomocí standardního protokolu.
		Automaticky*	Tiskárna zpracovává tiskové úlohy z počítačů používajících operační systém Windows nebo Macintosh.

## Standardní USB a USB <x>

Tuto nabídku použijte ke změně nastavení tiskárny, která mají vliv na port USB (Universal Serial Bus) (**USB <x>**).

Volba nabídky:	Účel:	Hodnoty:	
PCL SmartSwitch	Konfigurace tiskárny, aby se automaticky přepnula na emulaci PCL, když to tisková úloha přijatá přes port USB vyžaduje, bez ohledu na výchozí jazyk tiskárny.	Zapnuto*	Tiskárna zkontroluje data na portu USB a vybere emulaci PCL, pokud data naznačují, že je to požadovaný jazyk tiskárny.
		Vypnuto	Tiskárna nekontroluje příchozí data. Tiskárna používá emulaci PostScript pro zpracování úlohy, když je možnost <b>PS SmartSwitch</b> nastavena na <b>Zapnuto</b> , nebo používá výchozí jazyk tiskárny určený v <a href="#">nabídce Nastavení</a> , když je možnost <b>PS SmartSwitch</b> nastavena na <b>Vypnuto</b> .
PS SmartSwitch	Konfigurace tiskárny, aby se automaticky přepnula na emulaci PostScript, když to tisková úloha přijatá přes port USB vyžaduje, bez ohledu na výchozí jazyk tiskárny.	Zapnuto*	Tiskárna zkontroluje data na rozhraní USB a vybere emulaci PostScript, pokud data naznačují, že je to požadovaný jazyk tiskárny.
		Vypnuto	Tiskárna nekontroluje příchozí data. Tiskárna používá emulaci PCL pro zpracování úlohy, když je možnost <b>PCL SmartSwitch</b> nastavena na <b>Zapnuto</b> , nebo používá výchozí jazyk tiskárny určený v <a href="#">nabídce Nastavení</a> , když je možnost <b>PCL SmartSwitch</b> nastavena na <b>Vypnuto</b> .
Režim NPA	Určení, zda tiskárna provádí zvláštní zpracování vyžadované pro obousměrnou komunikaci, podle konvencí definovaných v protokolu Network Printing Alliance (NPA).  <b>POZNÁMKA:</b> Změna této položky automaticky resetuje tiskárnu.	Vypnuto	Tiskárna provádí zpracování NPA. Pokud nejsou data ve formátu NPA, jsou odmítnuta jako špatná data.
		Zapnuto	Tiskárna neprovádí zpracování NPA.
		Automaticky*	Tiskárna kontroluje data, aby určila formát, a potom je příslušně zpracuje.
Buffer pro USB	Konfigurace velikosti vstupní vyrovnávací paměti pro USB.  <b>POZNÁMKA:</b> Změnou položky <b>Buffer pro USB</b> se automaticky resetuje tiskárna.	Neaktivní	Ukládání úloh do vyrovnávací paměti je vypnuto. Před pokračováním v normálním zpracování příchozích úloh se vytisknou úlohy uložené na disku.
		Automaticky*	Tiskárna automaticky vypočítá velikost <b>Bufferu pro USB</b> (doporučené nastavení).
		3K po maximální	Uživatel určuje velikost <b>Bufferu pro USB</b> . Maximální velikost závisí na množství



		povolenou velikost	paměti v tiskárně, velikosti ostatních vyrovnávacích pamětí a na tom, zda je možnost <b>Šetření zdrojů</b> nastavena na <b>Zapnuto</b> nebo <b>Vypnuto</b> . Rozsah velikosti <b>Bufferu pro síť</b> lze maximalizovat vypnutím nebo snížením velikosti vyrovnávací paměti pro paralelní, sériové a síťové připojení.
MAC Binary PS	Konfigurace tiskárny pro zpracování tiskových úloh v binárním jazyku PostScript Macintosh.	Vypnuto	Tiskárna zpracovává tiskové úlohy v základním binárním jazyku PostScript z počítače s operačním systémem Macintosh.  <b>POZNÁMKA:</b> Toto nastavení často způsobuje selhání tiskových úloh.
		Zapnuto	Tiskárna filtruje tiskové úlohy v jazyku PostScript pomocí standardního protokolu.
		Automaticky*	Tiskárna zpracovává tiskové úlohy z počítačů používajících operační systém Windows nebo Macintosh.
Adresa ENA	Nastavení adresy ENA portu USB.	Adresa IP se 4 poli	Zobrazeno, pouze pokud je k portu USB připojen adaptér ENA.
Síťová maska ENA	Nastavení síťové masky ENA portu USB.		
Brána ENA	Nastavení brány ENA portu USB.		

## Paralelní a paralelní <x>

Tuto volbu nabídky použijte ke změnám nastavení tiskárny pro úlohy odeslané do tiskárny přes paralelní port (**Standardní paralelní** nebo **Paralelní <x>**).

Volba nabídky:	Účel:	Hodnoty:	
PCL SmartSwitch	Konfigurace tiskárny, aby se automaticky přepnula na emulaci PCL, když to tisková úloha přijatá přes paralelní port vyžaduje, bez ohledu na výchozí jazyk tiskárny.	Zapnuto*	Tiskárna zkontroluje data na paralelním rozhraní a vybere emulaci PCL, pokud data naznačují, že je to požadovaný jazyk tiskárny.
		Vypnuto	Tiskárna nekontroluje příchozí data. Tiskárna používá emulaci PostScript pro zpracování úlohy, když je možnost <b>PS SmartSwitch</b> nastavena na <b>Zapnuto</b> , nebo používá výchozí jazyk tiskárny určený v <a href="#">nabídce Nastavení</a> , když je možnost <b>PS SmartSwitch</b> nastavena na <b>Vypnuto</b> .
PS SmartSwitch	Konfigurace tiskárny, aby se automaticky přepnula na emulaci PostScript, když to tisková úloha přijatá přes paralelní port vyžaduje, bez ohledu na výchozí jazyk tiskárny.	Zapnuto*	Tiskárna zkontroluje data na paralelním rozhraní a vybere emulaci PostScript, pokud data naznačují, že je to požadovaný jazyk tiskárny.
		Vypnuto	Tiskárna nekontroluje příchozí data. Tiskárna používá emulaci PCL pro zpracování úlohy, když je možnost <b>PCL SmartSwitch</b> nastavena na <b>Zapnuto</b> , nebo používá výchozí jazyk tiskárny určený v <a href="#">nabídce Nastavení</a> , když je možnost <b>PCL SmartSwitch</b> nastavena na <b>Vypnuto</b> .
Režim NPA	Určení, zda tiskárna provádí zvláštní zpracování vyžadované pro obousměrnou komunikaci, podle konvencí definovaných v <b>protokolu Network Printing Alliance (NPA)</b> .  <b>POZNÁMKA:</b> Změna této položky automaticky resetuje tiskárnu.	Zapnuto	Tiskárna provádí zpracování NPA. Pokud nejsou data ve formátu NPA, jsou odmítnuta jako špatná data.
		Vypnuto	Tiskárna neprovádí zpracování NPA.
		Automaticky*	Tiskárna zkontroluje data, určí formát a potom je zpracuje příslušným způsobem.
Buffer paralelního rozhraní	Konfigurace velikosti vstupní vyrovnávací paměti paralelního rozhraní.  <b>POZNÁMKA:</b> Změna této položky automaticky resetuje tiskárnu.	Neaktivní	Vypnutí používání vyrovnávací paměti pro úlohy. Před pokračováním v normálním zpracování příchozích úloh se vytisknou úlohy uložené na disku.
		Automaticky*	Tiskárna automaticky vypočítá velikost <b>Bufferu paralelního rozhraní</b> (doporučené nastavení).
		3K po maximální povolenou velikost	Uživatel určuje velikost <b>Bufferu paralelního rozhraní</b> . Maximální velikost závisí na množství paměti v tiskárně, velikosti ostatních vyrovnávacích pamětí a na tom, zda je možnost <b>Šetření zdrojů</b> nastavena na <b>Zapnuto</b> nebo <b>Vypnuto</b> . Rozsah velikosti <b>Bufferu paralelního rozhraní</b> lze maximalizovat vypnutím nebo snížením velikosti vyrovnávací paměti pro sériové a USB připojení.
Rozšířený režim	Umožňuje obousměrnou komunikaci přes paralelní port.	Vypnuto	Vypnutí vyjednávání paralelního portu.
		Zapnuto*	Umožňuje obousměrnou komunikaci přes paralelní rozhraní.
Protokol	Určení protokolu paralelního rozhraní.	Standardní	Může vyřešit některé problémy paralelního rozhraní.
		Fastbytes*	Nabízí kompatibilitu s většinou existujících implementací paralelních rozhraní (doporučené nastavení).
Akceptovat inic	Určení, zda tiskárna akceptuje požadavky na inicializaci hardwaru z počítače. Počítač požaduje inicializaci aktivací signálu INIT na paralelním rozhraní. Mnoho osobních počítačů aktivuje signál INIT při každém zapnutí a vypnutí počítače.	Vypnuto*	Tiskárna neakceptuje požadavky na inicializaci hardwaru z počítače.
		Zapnuto	Tiskárna akceptuje požadavky na inicializaci hardwaru z počítače.
Paralelní režim 2	Rozpoznání, zda jsou data paralelního portu vzorkována na začátku nebo na konci vzorkovacího impulsu.	Zapnuto*	Vzorkování dat paralelního portu na začátku vzorkovacího impulsu.
		Vypnuto	Vzorkování dat paralelního portu na konci vzorkovacího impulsu.
MAC Binary PS	Konfigurace tiskárny pro zpracování tiskových úloh v binárním jazyku PostScript Macintosh.	Zapnuto	Tiskárna zpracovává tiskové úlohy v základním binárním jazyku PostScript z počítače s operačním systémem Macintosh.  <b>POZNÁMKA:</b> Toto nastavení často způsobuje selhání tiskových úloh.
		Vypnuto	Tiskárna filtruje tiskové úlohy v jazyku PostScript pomocí standardního protokolu.
		Automaticky*	Tiskárna zpracovává tiskové úlohy z počítačů používajících operační systém Windows nebo Macintosh.

Pomocí této volby nabídky lze zobrazit a změnit nastavení tiskárny NetWare.

Volba nabídky:	Účel:	Hodnoty:	
Zobrazit přihlaš.jméno	Zobrazení přiřazeného přihlašovacího jména k systému NetWare.	Po výběru možnosti <b>Zobrazit přihlaš.jméno</b> se zobrazí jméno NetWare na panelu ovládání.	
Zobrazit režim tisku	Zobrazení přiřazeného režimu tisku NetWare.	Výběrem možnosti <b>Zobrazit režim tisku</b> se zobrazí režim tisku NetWare na panelu ovládání.	
Zobrazit číslo sítě	Zobrazení přiřazeného čísla systému NetWare.	Po výběru možnosti <b>Zobrazit číslo sítě</b> se zobrazí číslo sítě NetWare na panelu ovládání.	
Aktivovat	Aktivace a deaktivace funkce NetWare.	Zapnuto	Aktivace funkce NetWare.
		Vypnuto	Deaktivace funkce NetWare.
Ethernet 802.2	Nastavení hodnoty Ethernet 802.2 na <b>Zapnuto</b> nebo <b>Vypnuto</b> .	Zapnuto* Vypnuto	
Ethernet 802.3	Nastavení hodnoty Ethernet 802.3 na <b>Zapnuto</b> nebo <b>Vypnuto</b> .	Zapnuto* Vypnuto	
Ethernet Type II	Nastavení hodnoty Ethernet Type II na <b>Zapnuto</b> nebo <b>Vypnuto</b> .	Zapnuto* Vypnuto	
Ethernet SNAP	Nastavení hodnoty Ethernet SNAP na <b>Zapnuto</b> nebo <b>Vypnuto</b> .	Zapnuto* Vypnuto	
Přenos paketů	Nastavení hodnoty Přenos paketů na <b>Zapnuto</b> nebo <b>Vypnuto</b> .	Zapnuto Vypnuto*	
Režim NSQ/GSQ	Nastavení hodnoty Režim NSQ/GSQ na <b>Zapnuto</b> nebo <b>Vypnuto</b> .	Zapnuto Vypnuto*	

## AppleTalk

Pomocí této volby nabídky lze zobrazit a změnit nastavení tiskárny AppleTalk.











Volba nabídky:	Účel:	Hodnoty:	
Zobrazit jméno	Zobrazení přiřazeného jména AppleTalk.	Po výběru možnosti <b>Zobrazit jméno</b> se zobrazí jméno AppleTalk na panelu ovládání.	
Zobrazit adresu	Zobrazení přiřazeného adresy AppleTalk.	Po výběru možnosti <b>Zobrazit adresu</b> se zobrazí adresa AppleTalk na panelu ovládání.	
Aktivovat	Aktivace a deaktivace funkce AppleTalk.	Zapnuto	Aktivace funkce AppleTalk.
		Vypnuto	Deaktivace funkce AppleTalk.
Nastavit zónu *	Nabídka seznamu zón ze sítě.	Výchozí nastavení je výchozí zóna sítě. Pokud neexistuje žádná výchozí zóna, bude výchozí hodnota *.	

## Popis zpráv na panelu ovládání

Na panelu ovládání tiskárny se zobrazují zprávy popisující aktuální stav tiskárny a oznámení o možných problémech tiskárny, které je nutné vyřešit. V této kapitole je uveden seznam všech zpráv tiskárny, jejich význam a postup jejich odstranění.





V následující tabulce jsou uvedeny zprávy v abecedním pořadí. Zprávu lze také nalézt pomocí rejstříku.







Zpráva	Akce
30 Chybá náplň, vyměňte kazetu	Nainstalujte novou kazetu. Další informace naleznete v části <a href="#">Výměna tonerové kazety</a> .
31 Vyměnit vadnou tiskovou kazetu	Vyměňte tiskovou kazetu a nainstalujte novou. Další informace naleznete v části <a href="#">Výměna tonerové kazety</a> .
32 Vyměnit nepodporovanou tiskovou kazetu	Vyměňte tiskovou kazetu a nainstalujte podporovanou kazetu. Další informace naleznete v části <a href="#">Výměna tonerové kazety</a> .
32 Vyměnit nepodporovanou tonerovou kazetu	Vyměňte tonerovou kazetu a nainstalujte podporovanou kazetu. Další informace naleznete v části <a href="#">Výměna tonerové kazety</a> .
34 Krátký papír	<ul style="list-style-type: none"> <li>1 Stisknutím tlačítka <b>Vybrat</b> zprávu vymažete a budete pokračovat v tisku.</li> </ul> <p>Tiskárna nevytiskne automaticky znovu stránku, která způsobila zprávu.</p> <ul style="list-style-type: none"> <li>1 Zkontrolujte vodítka délky a šířky zásobníku a přesvědčte se, zda je papír správně vložen.</li> <li>1 Ujistěte se, že tisková úloha požaduje papír správného formátu.</li> <li>1 Upravte nastavení <b>Velikost papíru</b> na velikost papíru, kterou používáte.</li> </ul> <p>Pokud je položka <b>Formát univ. podav.</b> nastavena na <b>Univerzální</b>, ujistěte se, že je papír dostatečně velký pro naformátovaná data.</p> <ul style="list-style-type: none"> <li>1 Zrušte aktuální úlohu.</li> </ul>
35 Nedostatek paměti k podpoře funkce šetření zdroji	<ul style="list-style-type: none"> <li>1 Stisknutím tlačítka <b>Vybrat</b> vypnete funkci <b>Šetření zdroji</b> a budete pokračovat v tisku.</li> <li>1 Zapnutí funkce <b>Šetření zdroji</b> po zobrazení této zprávy: <ul style="list-style-type: none"> <li>o Zkontrolujte, zda jsou vyrovnávací paměti připojení nastaveny na možnost <b>Automaticky</b>, potom aktivujte změny ve vyrovnávacích pamětech připojení zavřením nabídek.</li> <li>o Když se zobrazí nápis <b>Připravena</b>, zapněte funkci <b>Šetření zdroji</b>.</li> </ul> </li> <li>1 Nainstalujte přídavnou paměť. Další informace naleznete v části <a href="#">Instalace paměti tiskárny</a>.</li> </ul>
37 Nedostatek paměti k řazení úlohy	<ul style="list-style-type: none"> <li>1 Stisknutím tlačítka <b>Vybrat</b> vytisknete část úlohy, která již je uložena v paměti, a začnete řadit zbytek úlohy.</li> <li>1 Zrušte aktuální úlohu.</li> </ul>
37 Nedostatek paměti k operaci defragmentace paměti flash	<ul style="list-style-type: none"> <li>1 Stisknutím tlačítka <b>Vybrat</b> zastavíte defragmentaci a budete pokračovat v tisku.</li> <li>1 Odstraňte fonty, makra a další data uložená v paměti tiskárny.</li> <li>1 Nainstalujte přídavnou paměť tiskárny. Další informace naleznete v části <a href="#">Instalace paměti tiskárny</a>.</li> </ul>
37 Nedostatek paměti, některé pozdržené úlohy byly odstraněny	<p>Aby bylo možné zpracovat aktuální úlohy, odstranila tiskárna některé pozdržené úlohy.</p> <p>Stiskněte tlačítko se šipkou <b>dolů</b>, dokud se vedle položky <b>Pokračovat</b> nezobrazí symbol , a potom vymažete zprávu stisknutím tlačítka <b>Vybrat</b>.</p>
38 Plná paměť	<ul style="list-style-type: none"> <li>1 Stisknutím tlačítka <b>Vybrat</b> zprávu vymažete a budete pokračovat v tisku.</li> </ul> <p>Je možné, že se úloha nevytiskne správně.</p> <ul style="list-style-type: none"> <li>1 Zrušte aktuální úlohu.</li> <li>1 Nainstalujte přídavnou paměť tiskárny. Další informace naleznete v části <a href="#">Instalace paměti tiskárny</a>.</li> </ul>
39 Stránka je příliš složitá k tisku	<ul style="list-style-type: none"> <li>1 Stisknutím tlačítka <b>Vybrat</b> zprávu vymažete a budete pokračovat v tisku.</li> </ul> <p>Je možné, že se úloha nevytiskne správně.</p> <ul style="list-style-type: none"> <li>1 Zrušte aktuální úlohu.</li> <li>1 Nainstalujte přídavnou paměť tiskárny. Další informace naleznete v části <a href="#">Instalace paměti tiskárny</a>.</li> </ul>
50 Chyba ve fontech PPDS	<ul style="list-style-type: none"> <li>1 Stisknutím tlačítka <b>Vybrat</b> zprávu vymažete a budete pokračovat v tisku.</li> </ul> <p>Je možné, že se úloha nevytiskne správně.</p>

	<ul style="list-style-type: none"> <li>1 Zrušte aktuální úlohu.</li> </ul>
51 Detekována vadná paměť flash	<p>Stisknutím tlačítka <b>Vybrat</b>  zprávu vymažete a budete pokračovat v tisku.</p> <p>Před stažením zdrojů do paměti flash je nutné nainstalovat jinou paměť flash. Další informace naleznete v části <a href="#">Instalace paměti tiskárny</a>.</p>
52 Nedostatek volného místa v paměti flash pro zdroje	<ul style="list-style-type: none"> <li>1 Stisknutím tlačítka <b>Vybrat</b>  zprávu vymažete a budete pokračovat v tisku.</li> </ul> <p>Stažené fonty a makra, které nebyly dříve uloženy do paměti flash, budou odstraněny.</p> <ul style="list-style-type: none"> <li>1 Odstraňte fonty, makra a další data uložená v paměti flash.</li> <li>1 Nainstalujte paměťovou kartu flash s větší kapacitou. Další informace naleznete v části <a href="#">Instalace paměti tiskárny</a>.</li> </ul>
53 Detekována neformátovaná paměť flash	<p>Stisknutím tlačítka <b>Vybrat</b>  zprávu vymažete a budete pokračovat v tisku.</p> <p>Před uložením zdrojů v paměti flash je nutné ji naformátovat. Pokud bude chybová zpráva stále zobrazena, je možné, že je paměť flash vadná a je nutné ji vyměnit.</p>
54 Síť <x> Softwarová chyba	<ul style="list-style-type: none"> <li>1 Stisknutím tlačítka <b>Vybrat</b>  zprávu vymažete a budete pokračovat v tisku.</li> </ul> <p>Je možné, že se úloha nevytiskne správně.</p>
54 Softw. chyba std síť. adapt.	<ul style="list-style-type: none"> <li>1 Naprogramujte nový firmware pro síťové rozhraní.</li> <li>1 Resetujte tiskárnu.</li> </ul>
55 Nepodporované příslušenství ve slotu <x>	<ul style="list-style-type: none"> <li>1. Vypněte tiskárnu.</li> <li>2. Odpojte napájecí kabel z elektrické zásuvky.</li> <li>3. Vyměňte nepodporované příslušenství.</li> <li>4. Připojte napájecí kabel k řádně uzemněné elektrické zásuvce.</li> <li>5. Zapněte tiskárnu.</li> </ul>
56 Paralelní port <x> neaktivní	<ul style="list-style-type: none"> <li>1 Stisknutím tlačítka <b>Vybrat</b>  zprávu vymažete.</li> </ul> <p>Tiskárna zlikviduje všechna data přijatá přes paralelní port.</p> <ul style="list-style-type: none"> <li>1 Ujistěte se, že není položka Buffer paralelního rozhraní nastavena na možnost Neaktivní.</li> </ul>
56 Standardní paralelní port neaktivní	
56 USB port <x> neaktivní	<ul style="list-style-type: none"> <li>1 Stisknutím tlačítka <b>Vybrat</b>  zprávu vymažete.</li> </ul> <p>Tiskárna zlikviduje všechna data přijatá přes port USB.</p> <ul style="list-style-type: none"> <li>1 Ujistěte se, že není položka Buffer pro USB nastavena na možnost Neaktivní.</li> </ul>
56 Standardní USB port neaktivní	<ul style="list-style-type: none"> <li>1 Stisknutím tlačítka <b>Vybrat</b>  zprávu vymažete.</li> </ul> <p>Tiskárna zlikviduje všechna data přijatá přes port USB.</p> <ul style="list-style-type: none"> <li>1 Ujistěte se, že není položka Buffer pro USB nastavena na možnost Neaktivní.</li> </ul>
58 Mnoho instalovaných flash pamětí	<ul style="list-style-type: none"> <li>1. Vypněte a odpojte tiskárnu.</li> <li>2. Vyměňte paměť flash, která je přebytečná.</li> <li>3. Připojte tiskárnu a zapněte ji.</li> </ul>
58 Příliš mnoho připojených odkladačů	<ul style="list-style-type: none"> <li>1. Vypněte a odpojte tiskárnu.</li> <li>2. Odeberte přídavné odkladače.</li> <li>3. Připojte tiskárnu a zapněte ji.</li> </ul>
58 Příliš mnoho zásobníků	<ul style="list-style-type: none"> <li>1. Vypněte a odpojte tiskárnu.</li> <li>2. Odeberte přídavné zásobníky.</li> <li>3. Připojte tiskárnu a zapněte ji.</li> </ul>
59 Duplexor je nekompatibilní	<ul style="list-style-type: none"> <li>1 Vyměňte duplexor.</li> <li>1 Stisknutím tlačítka <b>Vybrat</b>  zprávu vymažete a budete pokračovat v tisku bez použití duplexoru.</li> </ul>
59 Nekompatibilní podavač obálek	<ul style="list-style-type: none"> <li>1 Vyměňte podavač obálek.</li> <li>1 Stisknutím tlačítka <b>Vybrat</b>  zprávu vymažete a budete pokračovat v tisku bez použití podavače obálek.</li> </ul>
59 Nekompatibilní výstupní odkladač <x>	<ul style="list-style-type: none"> <li>1 Vyměňte výstupní odkladač.</li> <li>1 Stisknutím tlačítka <b>Vybrat</b>  zprávu vymažete a budete pokračovat v tisku bez použití určeného výstupního odkladače.</li> </ul>
59 Nekompatibilní zásobník <x>	<ul style="list-style-type: none"> <li>1 Vyměňte určený zásobník.</li> <li>1 Stisknutím tlačítka <b>Vybrat</b>  zprávu vymažete a budete pokračovat v tisku bez použití určeného zásobníku.</li> </ul>

80 Doporučuje se plánovaná údržba	<ul style="list-style-type: none"> <li>1 Stisknutím tlačítka <b>Vybrat</b>  zprávu vymažete a budete pokračovat v tisku.</li> <li>1 Vyměňte položky podléhající údržbě a v případě potřeby vynulujte počítaadlo údržby tiskárny. Další informace naleznete v části <a href="#">Výměna položek sady údržby</a>.</li> </ul>
88 Málo toneru	<ul style="list-style-type: none"> <li>1 Vyměňte tonerovou kazetu. Další informace naleznete v části <a href="#">Výměna tonerové kazety</a>.</li> <li>1 Stisknutím tlačítka <b>Vybrat</b>  zprávu vymažete a budete pokračovat v tisku.</li> </ul>
200.yy Zaseknutý papír	<ul style="list-style-type: none"> <li>1. Uvolněte trasu papíru.</li> <li>2. Po uvolnění trasy papíru pokračujte v tisku stisknutím tlačítka <b>Vybrat</b> .</li> </ul>
201.yy Zaseknutý papír	<ul style="list-style-type: none"> <li>1. Uvolněte trasu papíru.</li> <li>2. Po uvolnění trasy papíru pokračujte v tisku stisknutím tlačítka <b>Vybrat</b> .</li> </ul>
202.yy Zaseknutý papír	<ul style="list-style-type: none"> <li>1. Uvolněte trasu papíru.</li> <li>2. Po uvolnění trasy papíru pokračujte v tisku stisknutím tlačítka <b>Vybrat</b> .</li> </ul>
231.yy Zaseknutý papír	<ul style="list-style-type: none"> <li>1. Uvolněte trasu papíru.</li> <li>2. Po uvolnění trasy papíru pokračujte v tisku stisknutím tlačítka <b>Vybrat</b> .</li> </ul>
232.yy Zaseknutý papír	<ul style="list-style-type: none"> <li>1. Uvolněte trasu papíru.</li> <li>2. Po uvolnění trasy papíru pokračujte v tisku stisknutím tlačítka <b>Vybrat</b> .</li> </ul>
233.yy Zaseknutý papír	<ul style="list-style-type: none"> <li>1. Uvolněte trasu papíru.</li> <li>2. Po uvolnění trasy papíru pokračujte v tisku stisknutím tlačítka <b>Vybrat</b> .</li> </ul>
234.yy Zaseknutý papír	<ul style="list-style-type: none"> <li>1. Uvolněte trasu papíru.</li> <li>2. Po uvolnění trasy papíru pokračujte v tisku stisknutím tlačítka <b>Vybrat</b> .</li> </ul>
235.yy Zaseknutý papír	<ul style="list-style-type: none"> <li>1. Uvolněte trasu papíru.</li> <li>2. Po uvolnění trasy papíru pokračujte v tisku stisknutím tlačítka <b>Vybrat</b> .</li> </ul>
236.yy Zaseknutý papír	<ul style="list-style-type: none"> <li>1. Uvolněte trasu papíru.</li> <li>2. Po uvolnění trasy papíru pokračujte v tisku stisknutím tlačítka <b>Vybrat</b> .</li> </ul>
237.yy Zaseknutý papír	<ul style="list-style-type: none"> <li>1. Uvolněte trasu papíru.</li> <li>2. Po uvolnění trasy papíru pokračujte v tisku stisknutím tlačítka <b>Vybrat</b> .</li> </ul>
238.yy Zaseknutý papír	<ul style="list-style-type: none"> <li>1. Uvolněte trasu papíru.</li> <li>2. Po uvolnění trasy papíru pokračujte v tisku stisknutím tlačítka <b>Vybrat</b> .</li> </ul>
239.yy Zaseknutý papír	<ul style="list-style-type: none"> <li>1. Uvolněte trasu papíru.</li> <li>2. Po uvolnění trasy papíru pokračujte v tisku stisknutím tlačítka <b>Vybrat</b> .</li> </ul>
24x.yy Zaseknutý papír	<ul style="list-style-type: none"> <li>1. Uvolněte trasu papíru.</li> <li>2. Po uvolnění trasy papíru pokračujte v tisku stisknutím tlačítka <b>Vybrat</b> .</li> </ul>
250.yy Zaseknutý papír	<ul style="list-style-type: none"> <li>1. Uvolněte trasu papíru.</li> <li>2. Po uvolnění trasy papíru pokračujte v tisku stisknutím tlačítka <b>Vybrat</b> .</li> </ul>
260.yy Zaseknutý papír	<ul style="list-style-type: none"> <li>1. Uvolněte trasu papíru.</li> <li>2. Po uvolnění trasy papíru pokračujte v tisku stisknutím tlačítka <b>Vybrat</b> .</li> </ul>
27x.yy Zaseknutý papír	<ul style="list-style-type: none"> <li>1. Uvolněte trasu papíru.</li> <li>2. Po uvolnění trasy papíru pokračujte v tisku stisknutím tlačítka <b>Vybrat</b> .</li> </ul>
280.yy Zaseknutý papír	<ul style="list-style-type: none"> <li>1. Uvolněte trasu papíru.</li> <li>2. Po uvolnění trasy papíru pokračujte v tisku stisknutím tlačítka <b>Vybrat</b> .</li> </ul>
281.yy Zaseknutý papír	<ul style="list-style-type: none"> <li>1. Uvolněte trasu papíru.</li> <li>2. Po uvolnění trasy papíru pokračujte v tisku stisknutím tlačítka <b>Vybrat</b> .</li> </ul>
900–999 Servis <zpráva>	<ul style="list-style-type: none"> <li>1. Vypněte tiskárnu.</li> <li>2. Odpojte napájecí kabel z elektrické zásuvky.</li> <li>3. Zkontrolujte připojení všech kabelů.</li> <li>4. Připojte napájecí kabel k řádně uzemněné elektrické zásuvce.</li> <li>5. Znovu zapněte tiskárnu.</li> </ul> <p>Pokud se servisní zpráva znovu zobrazí, obraťte se na zástupce servisu a nahláste číslo zprávy a popis problému.</p>

Aktivují se změny v nabídce	Počkejte, až zpráva zmizí.
Zaneprázdněna	Počkejte, až zpráva zmizí, nebo zrušte tiskovou úlohu.
Kalibrace	Počkejte, až zpráva zmizí.
Zrušení není dostupné	Počkejte, až zpráva zmizí.
Ruší se	Počkejte, až zpráva zmizí.
Změnit <zdroj> <Název vlastního typu>	<ul style="list-style-type: none"> <li>1 Pokud jste změnili médium, stiskněte tlačítko <b>Vybrat</b>.</li> <li>1 Výběrem možnosti <b>Použit</b> aktuální vytisknete úlohu na médium aktuálně vložené v tiskárně.</li> <li>1 Zrušte aktuální úlohu.</li> </ul>
Změnit <zdroj> <Vlastní řetězec>	
Změnit <zdroj> <formát>	
Změnit <zdroj> <typ> <formát>	
Zkontrolujte připojení duplexoru	<ul style="list-style-type: none"> <li>1 Tiskárnu vypněte a znovu zapněte. Pokud se bude chyba opakovat, vypněte tiskárnu, odpojte napájecí kabel z elektrické zásuvky a potom odeberte duplexor. Připojte duplexor zpět, připojte napájecí kabel k řádně uzemněné zásuvce a zapněte tiskárnu. Další informace naleznete v části <a href="#">Instalace duplexoru</a>.</li> </ul> <p>Pokud se bude chyba opakovat, vypněte tiskárnu, odpojte napájecí kabel z elektrické zásuvky a potom odeberte určené zařízení a obraťte se na pracovníka servisu.</p> <ul style="list-style-type: none"> <li>1 Stisknutím tlačítka <b>Vybrat</b> zprávu vymažete a budete tisknout bez použití zařízení.</li> </ul>
Zkontrolujte připojení zásobníku <x>	<ul style="list-style-type: none"> <li>1 Tiskárnu vypněte a znovu zapněte. Pokud se bude chyba opakovat, vypněte tiskárnu, odpojte napájecí kabel z elektrické zásuvky a potom odeberte určený zásobník. Připojte zásobník zpět, připojte napájecí kabel k řádně uzemněné zásuvce a zapněte tiskárnu. Další informace naleznete v části <a href="#">Instalace zásobníku na 250 nebo 500 listů</a>.</li> </ul> <p>Pokud se bude chyba opakovat, vypněte tiskárnu, odpojte napájecí kabel z elektrické zásuvky a potom odeberte určené zařízení a obraťte se na pracovníka servisu.</p> <ul style="list-style-type: none"> <li>1 Stisknutím tlačítka <b>Vybrat</b> zprávu vymažete a budete tisknout bez použití zařízení.</li> </ul>
Maže se statistika úloh	Počkejte, až zpráva zmizí.
Zavřete dvířka nebo vložte kazetu	<ul style="list-style-type: none"> <li>1 Uzavřete přední horní dvířka.</li> <li>1 Nainstalujte tonerovou kazetu.</li> </ul>
Kopie	Zadejte požadovaný počet kopií.
Defragmentuje se flash NEVYPÍNAT	<p>Počkejte, až zpráva zmizí.</p> <p><b>POZNÁMKA:</b> Při zobrazení této zprávy nevyvínejte tiskárnu.</p>
Odstranit	<ul style="list-style-type: none"> <li>1 Stisknutím tlačítka <b>Vybrat</b> odstraníte určenou úlohu.</li> <li>1 Akcí zrušíte stisknutím tlačítka <b>Storno</b>.</li> </ul>
Odstranit vše	<ul style="list-style-type: none"> <li>1 Stisknutím tlačítka <b>Vybrat</b> odstraníte všechny důvěrné úlohy.</li> <li>1 Akcí zrušíte stisknutím tlačítka <b>Storno</b>.</li> </ul>
Odstranit všechny důvěrné úlohy	<ul style="list-style-type: none"> <li>1 Stisknutím tlačítka <b>Vybrat</b> odstraníte všechny pozdržené úlohy.</li> <li>1 Akcí zrušíte stisknutím tlačítka <b>Storno</b>.</li> </ul>
Odstraňuje se	Počkejte, až zpráva zmizí.
Zákaz obálek DL	Počkejte, až zpráva zmizí.
Zakazování nabídek	<p>Počkejte, až zpráva zmizí.</p> <p><b>POZNÁMKA:</b> Když jsou zakázané nabídky, není možné změnit nastavení tiskárny pomocí panelu ovládaní.</p>
Povolování nabídek	Počkejte, až zpráva zmizí.
Vložte PIN	Zadejte kód PIN, který jste zadali v ovladači při odeslání důvěrné úlohy do tiskárny.
Zadejte PIN pro zámek	Zadejte správný kód PIN, chcete-li zamknout panel ovládaní a zabránit změnám v nabídkách.
Buffer se vyprazdňuje	Počkejte, až zpráva zmizí.
Formátuje se paměť flash NEVYPÍNAT	<p>Počkejte, až zpráva zmizí.</p> <p><b>POZNÁMKA:</b> Při zobrazení této zprávy nevyvínejte tiskárnu.</p>
Hexadecimální trasování	Tiskárna je v režimu <b>Hexadecimální trasování</b> .
Vložte Zásobník <x>	Vložte určený zásobník do tiskárny.
Nainstalujte odkladač <x>	<ul style="list-style-type: none"> <li>1 Vypněte tiskárnu, odpojte napájecí kabel z elektrické zásuvky, nainstalujte určený odkladač, připojte napájecí kabel k řádně uzemněné zásuvce a zapněte tiskárnu. Další informace naleznete v části <a href="#">Instalace zásobníku na 250 nebo 500 listů</a>.</li> <li>1 Zrušte aktuální úlohu.</li> </ul>
Instalujte duplexor	<ul style="list-style-type: none"> <li>1 Vypněte tiskárnu, odpojte napájecí kabel z elektrické zásuvky, nainstalujte duplexor, připojte napájecí kabel k řádně uzemněné zásuvce a zapněte tiskárnu. Další informace naleznete v části <a href="#">Instalace duplexoru</a>.</li> <li>1 Zrušte aktuální úlohu.</li> </ul>
Nainstalujte podavač obálek	<ul style="list-style-type: none"> <li>1 Vypněte tiskárnu, nainstalujte podavač obálek a tiskárnu znovu zapněte. Další informace naleznete v části <a href="#">Instalace podavače obálek</a>.</li> <li>1 Zrušte aktuální úlohu.</li> </ul>

Nainstalujte zásobník <x>	<ul style="list-style-type: none"> <li>1 Vypněte tiskárnu, odpojte napájecí kabel z elektrické zásuvky, nainstalujte určený zásobník, připojte znovu napájecí kabel k řádně uzemněné zásuvce a zapněte tiskárnu. Další informace naleznete v části <a href="#">Instalace zásobníku na 250 nebo 500 listů</a>.</li> <li>1 Zrušte aktuální úlohu.</li> </ul>
Interní systémová chyba, obnovit záložky	<ul style="list-style-type: none"> <li>1 Obnovte záložky.</li> <li>1 Stisknutím tlačítka <b>Vybrat</b>  zprávu vymažete a budete pokračovat v tisku.</li> </ul>
Interní systémová chyba, obnovit bezpečnostní certifikáty	<ul style="list-style-type: none"> <li>1 Obnovte bezpečnostní certifikáty.</li> <li>1 Stisknutím tlačítka <b>Vybrat</b>  zprávu vymažete a budete pokračovat v tisku.</li> </ul>
Neplatný kód síťové karty	Stáhněte platný kód do interního tiskového serveru. <b>POZNÁMKA:</b> Kód sítě lze stáhnout, když je zobrazena tato zpráva.
Chybný kód základní desky	Stáhněte platný strojový kód do tiskárny. <b>POZNÁMKA:</b> Strojový kód lze stáhnout, když je zobrazena tato zpráva.
Neplatný PIN	Zadejte správný PIN.
Vložte do ručního podavače <Vlastní typ>	<ul style="list-style-type: none"> <li>1 Vložte určený papír do zásobníku pro ruční podávání nebo do univerzálního podavače.</li> <li>1 Stisknutím tlačítka <b>Vybrat</b>  odmítnete požadavek na ruční podávání a provedete tisk na papír, který již je vložen v jednom ze vstupních zdrojů.</li> </ul> <p>Když tiskárna nalezne zásobník, který obsahuje papír správného typu a formátu, použije papír z tohoto zásobníku. Pokud tiskárna nenalezne zásobník, který obsahuje papír správného typu a formátu, provede tisk na jakýkoliv papír, který je vložen ve výchozím vstupním zdroji.</p> <ul style="list-style-type: none"> <li>1 Zrušte aktuální úlohu.</li> </ul>
Vložte do ručního podavače <Vlastní řetězec>	
Vložte do ručního podavače <formát>	
Vložte do ručního podavače <formát> <typ>	
Vložte do <zdroj> <Název vlastního typu>	
Vložte do <zdroj> <Vlastní řetězec>	<ul style="list-style-type: none"> <li>1 Vložte do vstupního zdroje médium správného typu a formátu.</li> <li>1 Zrušte aktuální úlohu.</li> </ul>
Vložte do <zdroj> <formát>	
Vložte do <zdroj> <typ>	
Vložte do <zdroj> <typ> <formát>	
Údržba	Vyměňte položky podléhající údržbě a v případě potřeby resetujte počítadlo údržby tiskárny.
Nabídky jsou vypnuté	Nabídky tiskárny jsou vypnuté. Není možné měnit nastavení tiskárny pomocí panelu ovládání. <b>POZNÁMKA:</b> Stále je možné zrušit úlohu, vytisknout důvěrnou úlohu nebo vytisknout pozdrženou úlohu.  Obraťte se na pracovníka oddělení podpory
Síť	Síťové rozhraní je aktivní komunikační připojení.
Síť <x>	Síťové rozhraní je aktivní komunikační připojení, kde <x> zastupuje aktivní komunikační připojení a <y> zastupuje kanál.
Síť <x>, <y>	
Žádné pozdržené úlohy	Počkejte, až zpráva zmizí.
Nenalezeny žádné úlohy	<b>POZNÁMKA:</b> Čtyřmístné osobní identifikační číslo (PIN), které jste zadali, není spojeno s žádnou důvěrnou tiskovou úlohou.  <ul style="list-style-type: none"> <li>1 Po výběru možnosti Opakujte pokus můžete zadat jiný kód PIN.</li> <li>1 Výběrem možnosti Storno zavřete obrazovku zadání kódu PIN.</li> </ul>
Žádné úlohy pro zrušení	Počkejte, až zpráva zmizí.
Plný rezervní odkladač	Zprávu vymažete odebráním papíru z odkladače.
Paralelní	Paralelní rozhraní je aktivní komunikační připojení.
Paralelní <x>	
Spořič energie	<ul style="list-style-type: none"> <li>1 Odešlete úlohu k tisku.</li> <li>1 Po stisknutí tlačítka <b>Vybrat</b>  se tiskárna zahřeje na normální provozní teplotu a zobrazí se zpráva <b>Připravena</b>.</li> </ul>
Tiskárna je uzamčena, k odemknutí zadejte PIN	Panel ovládání je zamčen.  Zadejte správný kód PIN.
Tisk	Počkejte, až zpráva zmizí.
Tiskne se str. zarovnání tisku	Počkejte, až zpráva zmizí.
Programuje se systémový kód	Počkejte, až zpráva zmizí a tiskárna se resetuje.  <b>POZNÁMKA:</b> Při zobrazení této zprávy nevypínejte tiskárnu.
Programování paměti flash	Počkejte, až zpráva zmizí.  <b>POZNÁMKA:</b> Při zobrazení této zprávy nevypínejte tiskárnu.
Připravena	Odešlete úlohu k tisku.
Znovu připojte Odkladač <x>	<ul style="list-style-type: none"> <li>1 Tiskárnu vypněte a znovu zapněte.</li> </ul>

	<ul style="list-style-type: none"> <li>o Pokud se bude chyba opakovat, vypněte tiskárnu, odpojte napájecí kabel z elektrické zásuvky a odeberte určený odkladač, potom připojte odkladač k tiskárně, připojte znovu napájecí kabel k řádně uzemněné zásuvce a zapněte tiskárnu.</li> <li>o Pokud se bude chyba opakovat, vypněte tiskárnu, odpojte napájecí kabel z elektrické zásuvky a odeberte určené zařízení a obraťte se na pracovníka servisu.</li> </ul> <ol style="list-style-type: none"> <li>1 Stisknutím tlačítka <b>Vybrat</b>  zprávu vymažete a budete tisknout bez použití určeného odkladače.</li> </ol>
Znovu připojte Odkladače <x> - <y>	<ol style="list-style-type: none"> <li>1 Tiskárnu vypněte a znovu zapněte. <ul style="list-style-type: none"> <li>o Pokud se bude chyba opakovat, vypněte tiskárnu, odpojte napájecí kabel z elektrické zásuvky a odeberte určené odkladače, potom připojte odkladač k tiskárně, připojte znovu napájecí kabel k řádně uzemněné zásuvce a zapněte tiskárnu.</li> <li>o Pokud se bude chyba opakovat, vypněte tiskárnu, odpojte napájecí kabel z elektrické zásuvky a odeberte určený odkladač a zavolejte do servisu.</li> </ul> </li> <li>1 Stisknutím tlačítka <b>Vybrat</b>  zprávu vymažete a budete tisknout bez použití určených odkladačů.</li> </ol>
Znovu připojte podavač obálek	<ol style="list-style-type: none"> <li>1 Tiskárnu vypněte a znovu zapněte. <ul style="list-style-type: none"> <li>o Pokud se bude chyba opakovat, vypněte tiskárnu, odeberte podavač obálek a potom jej připojte zpět k tiskárně.</li> <li>o Pokud se bude chyba opakovat, vypněte tiskárnu, odpojte podavač obálek a obraťte se na zástupce servisu.</li> </ul> </li> <li>1 Stisknutím tlačítka <b>Vybrat</b>  zprávu vymažete a budete tisknout bez použití podavače obálek.</li> </ol>
Vzdálená správa aktivní NEVYPÍMAT NAPÁJENÍ	<p>Konfigurují se nastavení tiskárny a tiskárna byla přepnuta do neaktivního režimu, aby bylo zajištěno, že netiskne a nepracovává úlohy.</p> <p>Počkejte, až zpráva zmizí.</p>
Odeberte papír z Odkladače <x>	Odeberte stoh papíru z určených odkladačů.
Odeberte papír ze všech odkladačů	Odeberte papír ze všech výstupních odkladačů.
Odeberte papír z <název propojené sady odkladačů>	<p>Tiskárna automaticky zjistí odebrání média a bude pokračovat v tisku.</p> <p>Pokud se odebráním média zpráva nevymaže, stiskněte tlačítko <b>Vybrat</b> .</p>
Odeberte papír z výstupního odkladače	Odeberte papír ze standardního odkladače.
Resetuje se aktivní odkladač	Počkejte, až zpráva zmizí.
Tiskárna se resetuje	Počkejte, až zpráva zmizí.
Obnovuje se výrobní nastavení	<p>Počkejte, až zpráva zmizí.</p> <p><b>POZNÁMKA:</b> Když se obnoví výrobní nastavení:</p> <ol style="list-style-type: none"> <li>1 Všechny zdroje (fonty, makra a sady symbolů) stažené do paměti tiskárny budou odstraněny.</li> <li>1 Všechna nastavení nabídky se vrátí na výchozí hodnoty <i>kromě</i> následujících: <ul style="list-style-type: none"> <li>o nastavení Jazyk výpisů v nabídce „Nastavení“,</li> <li>o všech nastavení v nabídce „Paralelní“, „Síť“, „Infračervený přenos“, „LocalTalk“ a „USB“.</li> </ul> </li> </ol>
Obnovuje se pozdržená úloha(y) x/y	<ol style="list-style-type: none"> <li>1 Počkejte, až zpráva zmizí.</li> <li>1 Výběrem možnosti <b>Ukončit obnovování</b> odstraníte neobnovené tiskové a pozdržené úlohy.</li> </ol> <p><b>POZNÁMKA:</b> x představuje číslo obnovované úlohy a y představuje celkový počet úloh, které se mají obnovit.</p>
Některé pozdržené úlohy byly ztraceny	<ol style="list-style-type: none"> <li>1 Stisknutím tlačítka <b>Vybrat</b>  zprávu vymažete a budete pokračovat v tisku.</li> </ol> <p>Tiskárna uvolňuje paměť odstraněním nejstarší pozdržené úlohy a pokračuje v odstraňování, dokud nemá dostatek paměti pro zpracování úlohy.</p> <ol style="list-style-type: none"> <li>1 Zrušte aktuální úlohu.</li> </ol>
Plný standardní odkl.	Zprávu vymažete odebráním papíru z odkladače.
Odeslání výběru	Počkejte, až zpráva zmizí.
Málo toneru	<ol style="list-style-type: none"> <li>1 Vyměňte tonerovou kazetu.</li> <li>1 Stisknutím tlačítka <b>Vybrat</b> zprávu vymažete a budete pokračovat v tisku.</li> </ol>
Zásobník <x> je prázdný	Zprávu vymažete vložením papíru do zásobníku.
Málo papíru v zásob. <x>	Zprávu vymažete přidáním papíru do zásobníku.
Chybí Zásobník <x>	Vložte zásobník do tiskárny.
USB	Tiskárna zpracovává data přes určený port USB.
USB <x>	
Zobrazit sp. materiál	Zobrazení aktuálního stavu spotřebního materiálu tiskárny.
Čeká	<p>Tiskárna obdržela stránku dat k tisku, ale čeká na příkaz dokončení úlohy, příkaz posun nebo další data.</p> <ol style="list-style-type: none"> <li>1 Stisknutím tlačítka <b>Vybrat</b>  vytisknete obsah vyrovnávací paměti.</li> <li>1 Zrušte aktuální úlohu.</li> </ol>









# Instalace ovladačů pro síťový tisk

- [Tisk stránky Nastavení sítě](#)
- [Přiřazení adresy IP tiskárny](#)
- [Ověření nastavení adresy IP](#)
- [Windows](#)
- [Macintosh](#)
- [Linux/UNIX](#)
- [NetWare](#)

---

## Tisk stránky Nastavení sítě

Když je tiskárna připojena k síti, je možné pro ověření připojení k síti vytisknout stránku nastavení sítě. Tato stránka také obsahuje důležité informace pro konfiguraci tiskárny pro síťový tisk.

1. Ověřte, že je tiskárna zapnuta.
2. Stiskněte tlačítko **Nabídka**  na panelu ovládání.
3. Stiskněte tlačítko se šipkou **dolů** , dokud se vedle položky *Zprávy nezobrazí symbol* , a stiskněte tlačítko **Vybrat** .
4. Stiskněte tlačítko se šipkou **dolů** , dokud se vedle položky *Stránka nastavení sítě nezobrazí symbol* , a stiskněte tlačítko **Vybrat** .

 **POZNÁMKA:** Pokud je nainstalován volitelný tiskový server, zobrazí se na displeji položka *Tisk síť. nastav. 1.*

5. Zkontrolujte první část na stránce nastavení sítě a potvrďte, že je **Stav** na hodnotě „Připojeno“.

Pokud je **Stav** na hodnotě „Nepřipojeno“, je možné, že síť LAN není aktivní nebo je vadný síťový kabel. Poradte se o řešení s pracovníkem oddělení podpory a vytiskněte další stránku nastavení sítě, abyste ověřili, že je tiskárna připojena k síti.







---

## Přiřazení adresy IP tiskárny





Pokud síť používá DHCP, je adresa IP automaticky přiřazena po připojení síťového kabelu k tiskárně. Výchozí adresa IP musí mít následující podobu: 169.254.x.x.

1. Najděte adresu pod nadpisem „TCP/IP“ na stránce nastavení sítě vytištěné v části [Tisk stránky Nastavení sítě](#).
2. Přejděte k části [Ověření nastavení adresy IP](#) a začněte krokem 2.





Pokud síť nepoužívá DHCP, přiřaďte tiskárně adresu IP ručně. Jedním z nejjednodušších způsobů je využít panel ovládání:

1. Stiskněte tlačítko **Nabídka**  na panelu ovládání.
2. Stiskněte tlačítko se šipkou **dolů** , dokud se vedle položky *Síť/porty nezobrazí symbol* , a stiskněte tlačítko **Vybrat** .
3. Stiskněte tlačítko se šipkou **dolů** , dokud se vedle položky *TCP/IP nezobrazí symbol* , a stiskněte tlačítko **Vybrat** .

Pokud má tiskárna síťový port na systémové desce, zobrazí se položka *Standardní síť*. Pokud je nainstalován tiskový server, přejděte k části *Síťový doplněk 1*.

4. Stiskněte tlačítko se šipkou **dolů** , dokud se vedle položky *Adresa nezobrazí symbol* , a stiskněte tlačítko **Vybrat** .
5. Zadejte adresu IP pomocí numerické klávesnice. Po zadání adresy stiskněte tlačítko **Vybrat** .

Krátce se zobrazí nápis *Odesláni výběru*.

6. Stiskněte tlačítko se šipkou **dolů** , dokud se vedle položky *Síťová maska nezobrazí symbol* , a stiskněte tlačítko **Vybrat** .
7. Zadejte adresu sítě pomocí numerické klávesnice. Po zadání adresy stiskněte tlačítko **Vybrat** .

Krátce se zobrazí nápis *Odesláni výběru*.

8. Stiskněte tlačítko se šipkou **dolů** ▼, dokud se vedle položky Brána nezobrazí symbol ►, a stiskněte tlačítko **Vybrat** Ⓛ.
9. Zadejte bránu pomocí numerické klávesnice. Po zadání adresy stiskněte tlačítko **Vybrat** Ⓛ.  
Krátce se zobrazí nápis Odeslání výběru .
10. Stiskněte tlačítko **Vybrat** Ⓛ, dokud se tiskárna nevrátí do stavu Připravena.

## Ověření nastavení adresy IP

1. Vytiskněte další stránku nastavení sítě. Podívejte se pod nadpis „TCP/IP“ a ověřte správnost adresy IP, síťové masky a brány. Pokud potřebujete pomoc, naleznete informace v části [Tisk stránky Nastavení sítě](#).
2. Prověřte tiskárnu příkazem Ping a ověřte, že reaguje. Do příkazového řádku na síťovém počítači zadejte příkaz Ping a potom adresu IP tiskárny (např. 192.168.0.11).

 **POZNÁMKA:** Na počítačích se systémem Windows klepněte na tlačítko Start → Programy → Příkazový řádek nebo Start → Programy → Příslušenství → Příkazový řádek.

Pokud je tiskárna v síti aktivní, odešle se odpověď.

Po přiřazení a ověření nastavení TCP/IP, nainstalujte tiskárnu na každém počítači v síti.

Operační systém
<a href="#">Windows</a>
<a href="#">Macintosh</a>
<a href="#">Linux/UNIX</a>
<a href="#">NetWare</a>

## Windows

V prostředí systému Windows mohou být síťové tiskárny nakonfigurovány pro přímý tisk nebo pro sdílený tisk. Oba způsoby síťového tisku vyžadují instalaci ovladače tiskárny a vytvoření síťového portu tiskárny.

### Podporované ovladače tiskárny

Na disku CD *Drivers and Utilities* jsou k dispozici různé ovladače.

### Podporované síťové porty tiskárny

- 1 Microsoft Standard TCP/IP port — Windows XP Professional x64, Windows XP, Windows Server 2003 a Windows 2000
- 1 LPR — Windows NT 4.0
- 1 Síťové porty tiskárny — Windows XP Professional x64, Windows XP, Windows Server 2003, Windows 2000 a Windows 98 SE/ME

Pro základní funkčnost tiskárny nainstalujte ovladač tiskárny a použijte systémový síťový port tiskárny, například LPR nebo standardní port TCP/IP. Ovladač tiskárny a port umožňují udržení konzistentního uživatelského rozhraní pro použití se všemi tiskárnami v síti. Použitím zvláštního síťového portu lze získat rozšířené funkce, například upozornění na stav tiskárny.

### Přímé připojení pomocí síťového kabelu (s použitím tiskového serveru)

Tiskový server je libovolný stanovený počítač, který centrálně spravuje všechny tiskové úlohy klientů. Jestliže svou tiskárnu sdílíte v malé pracovní skupině a chcete ovládat všechny tiskové úlohy v síti, připojte tiskárnu k tiskovému serveru podle tohoto postupu.

1. Vložte do počítače disk CD *Drivers and Utilities*.
2. Disk CD *Drivers and Utilities* by měl spustit instalační software automaticky.

Pokud se disk CD nespustí automaticky, klepněte na tlačítko Start → Spustit, zadejte příkaz D:\setup.exe (kde písmeno D označuje jednotku CD-ROM) a potom klepněte na tlačítko OK.

- Když se zobrazí okno disku CD *Drivers and Utilities*, klepněte na možnost **Network Installation - Install the printer for use on a network** (Síťová instalace - Instalovat tiskárnu pro použití v síti).
- Při provádění místní instalace vyberte možnost **Install printer on this computer** (Instalovat tiskárnu v tomto počítači). Potom klepněte na tlačítko **Next** (Další).

Při provádění vzdálené instalace:

- Vyberte volbu **Install printer on one or more remote computers** (Instalovat tiskárnu v jednom nebo více vzdálených počítačích). Potom klepněte na tlačítko **Next** (Další).
  - Zadejte své uživatelské jméno a heslo správce a potom klepněte na tlačítko **Add** (Přidat).
  - Vyberte klienty nebo servery a klepněte na tlačítko **Next** (Další).
- Vyberte síťovou tiskárnu, kterou chcete nainstalovat. Pokud se tiskárna v seznamu nezobrazuje, aktualizujte seznam klepnutím na tlačítko **Update** (Aktualizovat) nebo klepnutím na příkaz **Add Printer** (Přidat tiskárnu) přidejte tiskárnu do sítě.
  - Vyberte volbu **I am setting up this printer on a server** (Provádím instalaci tiskárny na server). Potom klepněte na tlačítko **Next** (Další).
  - Vyberte ze seznamu svou tiskárnu. Pokud chcete změnit název uvedené tiskárny, zadejte do pole Printer name (Název tiskárny) nový název.
  - Chcete-li umožnit přístup k této tiskárně i dalším uživatelům sítě, vyberte volbu **Share this printer with other computers** (Sdílet tiskárnu s jinými počítači). Potom zadejte sdílený název, umožňující uživatelům snadné rozpoznání.
  - Klepněte na tlačítko **Next** (Další).
  - Vyberte software a dokumentaci, kterou chcete nainstalovat, a klepněte na volbu **Install** (Instalovat).
  - Až se zobrazí okno **Congratulations!** (Blahopřejeme!), zvolte, zda se má počítač restartovat, či nikoli. Potom klepněte na tlačítko **Finish** (Dokončit).

## Přímé připojení pomocí síťového kabelu (bez použití tiskového serveru)

Jestliže tiskárnu sdílíte v malé pracovní skupině a nechcete používat tiskový server, připojte tiskárnu přímo ke klientskému počítači podle tohoto postupu.

- Vložte do počítače disk CD *Drivers and Utilities*.
- Disk CD *Drivers and Utilities* by měl spustit instalační software automaticky.

Pokud se disk CD nespustí automaticky, klepněte na tlačítko **Start**→**Spustit**, zadejte příkaz **D:\setup.exe** (kde písmeno D označuje jednotku CD-ROM) a potom klepněte na tlačítko **OK**.

- Když se zobrazí okno disku CD *Drivers and Utilities*, klepněte na možnost **Network Installation - Install the printer for use on a network** (Síťová instalace - Instalovat tiskárnu pro použití v síti).
- Vyberte volbu **Install printer on one or more remote computers** (Instalovat tiskárnu v jednom nebo více vzdálených počítačích). Potom klepněte na tlačítko **Next** (Další).
- Zadejte své uživatelské jméno a heslo správce a potom klepněte na tlačítko **Add** (Přidat).
- Vyberte klienty nebo servery a klepněte na tlačítko **Next** (Další).
- Vyberte síťovou tiskárnu, kterou chcete nainstalovat. Potom klepněte na tlačítko **Next** (Další). Pokud se tiskárna v seznamu nezobrazuje, aktualizujte seznam klepnutím na tlačítko **Update** (Aktualizovat) nebo klepnutím na příkaz **Add Printer** (Přidat tiskárnu) přidejte tiskárnu do sítě.
- Vyberte ze seznamu svou tiskárnu. Pokud chcete změnit název uvedené tiskárny, zadejte do pole Printer Name (Název tiskárny) nový název.
- Chcete-li umožnit přístup k této tiskárně i dalším uživatelům sítě, vyberte volbu **Share this printer with other computers** (Sdílet tiskárnu s jinými počítači). Potom zadejte sdílený název, umožňující uživatelům snadné rozpoznání.
- Klepněte na tlačítko **Next** (Další).
- Vyberte software a dokumentaci, kterou chcete nainstalovat, a klepněte na volbu **Install** (Instalovat).
- Až se zobrazí okno **Congratulations!** (Blahopřejeme!), ověřte správnou instalaci softwaru vtištěním zkušební stránky.
- Instalaci ukončete klepnutím na tlačítko **Finish** (Dokončit).

## Místní připojení pomocí kabelu USB nebo paralelního kabelu (s použitím tiskového serveru)

Pokud připojujete tiskárnu pomocí kabelu USB či paralelního kabelu a chcete ji sdílet s více uživateli, připojte tiskárnu k tiskovému serveru podle tohoto postupu.

 **POZNÁMKA:** Chcete-li získat přístup k Webovému konfiguračnímu nástroji tiskárny Dell, použijte k připojení tiskárny síťový kabel. Pokud je tiskárna k počítači připojena pomocí kabelu USB nebo paralelního kabelu, není tato aplikace dostupná.

Některé operační systémy Windows již mohou obsahovat ovladač tiskárny, který je s tiskárnou kompatibilní.

 **POZNÁMKA:** Instalací vlastního ovladače nenahradíte systémový ovladač. Vytvoří se nový objekt tiskárny a zobrazí se ve složce Tiskárny.

Operační systém počítače:	Vhodný typ kabelu:
Windows XP Professional x64 Windows XP Windows 2003 Server Windows 2000 Windows ME	USB nebo paralelní

Windows 98 SE	
Windows NT	Paralelní

## Instalace softwaru tiskárny

 **POZNÁMKA:** Operační systémy Windows XP Professional x64, Windows XP Professional a Windows NT vyžadují při instalaci ovladačů tiskárny do počítače přístupová práva správce.

1. Zapněte počítač a vložte disk CD *Drivers and Utilities*. Disk CD *Drivers and Utilities* by se měl spustit automaticky. Může to trvat několik sekund.

Pokud se disk CD nespustí automaticky, přejděte na příslušnou jednotku a poklepejte na soubor **setup.exe**.

2. Když se zobrazí okno disku CD *Drivers and Utilities*, klepněte na možnost **Network Installation - Install the printer for use on a network** (Síťová instalace - Instalovat tiskárnu pro použití v síti).
3. Při provádění místní instalace vyberte možnost **Install printer on this computer** (Instalovat tiskárnu v tomto počítači). Potom klepněte na tlačítko **Next** (Další).

Při provádění vzdálené instalace:

- a. Vyberte volbu **Install printer on one or more remote computers** (Instalovat tiskárnu v jednom nebo více vzdálených počítačích). Potom klepněte na tlačítko **Next** (Další).
  - b. Zadejte své uživatelské jméno a heslo správce a potom klepněte na tlačítko **Add** (Přidat).
  - c. Vyberte klienty nebo servery a klepněte na tlačítko **Next** (Další).
4. Vyberte síťovou tiskárnu, kterou chcete nainstalovat. Pokud se tiskárna v seznamu nezobrazuje, aktualizujte seznam klepnutím na tlačítko **Update** (Aktualizovat) nebo klepnutím na příkaz **Add Printer** (Přidat tiskárnu) přidejte tiskárnu do sítě.
  5. Vyberte volbu **I am setting up this printer on a server** (Provádím instalaci tiskárny na server). Potom klepněte na tlačítko **Next** (Další).
  6. Vyberte ze seznamu svou tiskárnu. Pokud chcete změnit název uvedené tiskárny, zadejte do pole **Název tiskárny** nový název.
  7. Chcete-li umožnit přístup k této tiskárně i dalším uživatelům sítě, vyberte volbu **Sdílet tiskárnu s jinými počítači**. Potom zadejte sdílený název, umožňující uživatelům snadné rozpoznání.
  8. Klepněte na tlačítko **Next** (Další).
  9. Vyberte software a dokumentaci, kterou chcete nainstalovat, a klepněte na volbu **Install** (Instalovat).

Po instalaci všech souborů do počítače se objeví **obrazovka s blahopřáním** a zobrazí se výzva k připojení tiskárny.

10. Klepněte na tlačítko **Finish** (Dokončit), připojte tiskárnu k počítači pomocí kabelu USB nebo paralelního kabelu a zapněte tiskárnu.

Služba Microsoft Plug-and-Play dokončí instalaci tiskárny a po dokončení nastavení zobrazí upozornění.

## Instalace dalších ovladačů tiskárny

Chcete-li do počítače instalovat další ovladače tiskárny, postupujte podle následujících pokynů.

1. Zapněte počítač a vložte disk CD *Drivers and Utilities*. Pokud se zobrazí okno disku CD *Drivers and Utilities*, klepněte na tlačítko **Storno**.
2. V operačním systému Windows XP klepněte na tlačítko **Start** → **Ovládací panely** → **Tiskárny a jiný hardware** → **Tiskárny a faxy**.

*Ve všech ostatních klepněte na tlačítko **Start** → **Nastavení** → **Tiskárny**.*

3. Poklepejte na ikonu **Přidat tiskárnu**.
4. Klepněte na tlačítko **Další**.
5. Vyberte možnost **Místní tiskárna připojená k tomuto počítači** a poté klepněte na tlačítko **Další**.
6. Vyberte port, který má tiskárna používat, a klepněte na tlačítko **Další**.
7. Vyberte možnost **Z diskety**.
8. Vyhledejte jednotku CD-ROM a vyberte správný ovladač pro příslušný operační systém.

 **POZNÁMKA:** Jestliže jste nainstalovali ovladače tiskárny z disku CD *Drivers and Utilities* před připojením tiskárny k počítači, byl pro váš operační systém automaticky nainstalován ovladač PCL.

Operační systém	Typ ovladače	Název ovladače
Windows XP Professional x64	PCL	D:\Drivers\Print\x64\dkaatb40.inf
	PS	D:\Drivers\Print\x64\dkaat940.inf
Windows XP Windows 2003 Server Windows 2000	PCL	D:\Drivers\Print\Win_2kXP\dkaat2da.inf
	PS	D:\Drivers\Print\Win_2kXP\dkaat1da.inf
Windows NT	PCL	D:\Drivers\Print\Win_NT.40\dkaat2da.inf
	PS	D:\Drivers\Print\Win_NT.40\dkaat1da.inf
Windows ME Windows 98 SE	PCL	D:\Drivers\Print\Win_9xme\<složka pro požadovaný jazyk>\dkaat2da.inf
	PS	D:\Drivers\Print\Win_9xme\<složka pro požadovaný jazyk>\dkaat1da.inf

9. Klepněte na tlačítko **Otevřít** a potom na tlačítko **OK**.
10. Ze seznamu **Výrobce** vyberte typ ovladače, který chcete nainstalovat (PCL nebo PS) a v seznamu **Tiskárny** vyberte model tiskárny. Poté klepněte na tlačítko **Další**.
11. Pokračujte podle pokynů **Průvodce přidáním tiskárny**. Poté klepnutím na tlačítko **Dokončit** nainstalujte ovladač tiskárny.

## Sdílení tisku

 **POZNÁMKA:** Potřebujete-li tiskárnu nastavit pro práci v prostředí, ve kterém jsou zároveň instalovány 32bitové i 64bitové operační systémy, kontaktujte správce sítě a poraďte se s ním, který ovladač tiskárny je vhodné použít. Další informace o tisku v prostředí různých operačních systémů naleznete na webových stránkách [support.dell.com](http://support.dell.com).

Ke sdílení tiskárny v síti při připojení kabelem USB nebo paralelním kabelem můžete použít funkce Ukázat a tisknout nebo Peer-to-peer společnosti Microsoft. Tyto metody sdílení lze použít až poté, co je tiskárna sdílena a nainstalována na klientských počítačích.

Jestliže však použijete některou z uvedených metod společnosti Microsoft, nebudete mít k dispozici všechny funkce poskytované společností Dell (například Sledování stavu), které se instalují pomocí disku CD *Drivers and Utilities*.

## Sdílení tiskárny

1. V operačním systému Windows XP klepněte na tlačítko **Start**→**Ovládací panely**→**Tiskárny a jiný hardware**→**Tiskárny a faxy**.

*Ve všech ostatních klepněte na tlačítko **Start**→**Nastavení**→**Tiskárny**.*

2. Vyberte tiskárnu.
3. Klepněte na tlačítko **Sdílení**→**souborů**.
4. Klepněte na tlačítko **Pokud jste si vědomi bezpečnostního rizika, ale chcete sdílet tiskárny bez spuštění průvodce**, klepněte zde.
5. Vyberte volbu **Povolit pouze sdílení tiskárny**. Potom klepněte na tlačítko **OK**.
6. Vyberte volbu **Sdílet tuto tiskárnu** a potom zadejte název do textového políčka Sdílený název.
7. Klepněte na tlačítko **Dodatečné ovladače** a vyberte operační systémy všech klientů sítě, kteří na této tiskárně tisknou.
8. Klepněte na tlačítko **OK**.

Pokud některé soubory scházejí, zobrazí se výzva k vložení disku CD s operačním systémem.

Kontrola úspěšného sdílení tiskárny:

1. Zkontrolujte, zda je položka ve složce Tiskárny sdílena. Například v systému Windows 2000 se pod ikonou tiskárny zobrazuje ruka.
1. Přejděte k možnostem Místa v síti nebo Okolní počítače. Vyhledejte hostitelský název serveru a poté název pro sdílení přiřazený k tiskárně.

Když je nyní tiskárna sdílena, můžete ji nainstalovat u klientů v síti pomocí metod Ukázat a tisknout nebo Peer-to-peer.

## Instalace sdílené tiskárny na klientských počítačích

### Ukázat a tisknout

Tato metoda nejlépe využívá systémové zdroje. Tiskový server spravuje úpravy ovladače a zpracování tiskových úloh. Klienti sítě se tak mohou rychleji vrátit ke svým programům.

Při použití metody Ukázat a tisknout se z tiskového serveru zkopíruje podsoubor informací ovladače do klientského počítače. Tyto informace postačují k odeslání tiskové úlohy do tiskárny.

1. Na pracovní ploše systému Windows v klientském počítači poklepejte na možnost **Místa v síti** nebo **Okolní počítače**.
2. Najděte hostitelský název počítače tiskového serveru a potom poklepejte na hostitelský název.
3. Pravým tlačítkem myši klepněte na název tiskárny. Potom klepněte na tlačítko **Instalovat** nebo **Připojit**.

Počkejte, až se informace ovladače zkopírují z počítače tiskového serveru do klientského počítače a do složky Tiskárny bude přidána nová tiskárna. Tento proces trvá různě dlouhou dobu, podle zatížení sítě a jiných činitelů.

4. Zavřete okno Místa v síti nebo Okolní počítače.
5. Ověřte instalaci tiskem zkušební stránky.
6. V operačním systému Windows XP klepněte na tlačítko **Start**→**Ovládací panely**→**Tiskárny a jiný hardware**→**Tiskárny a faxy**.

*Ve všech ostatních klepněte na tlačítko **Start**→**Nastavení**→**Tiskárny**.*

7. Vyberte právě vytvořenou tiskárnu.
8. Klepněte na možnost **Vlastnosti**→**souboru**.
9. Na kartě **Všeobecné** klepněte na položku **Vytisknout zkušební stránku**.

Po úspěšném vytištění zkušební stránky je instalace tiskárny dokončena.

## Peer-to-peer

Použijete-li metodu Peer-to-peer, nainstaluje se kompletní ovladač tiskárny na každý klientský počítač. Síťoví klienti si zachovají kontrolu nad úpravami v ovladači. Klientský počítač zajišťuje zpracování tiskové úlohy.

1. V *operačním systému Windows XP* klepněte na tlačítko **Start**→**Ovládací panely**→**Tiskárny a jiný hardware**→**Tiskárny a faxy**.

*Ve všech ostatních klepněte na tlačítko Start*→**Nastavení**→**Tiskárny**.

2. Klepnutím na tlačítko **Přidat tiskárnu** spusťte průvodce přidáním tiskárny.
3. Klepněte na možnost **Síťový tiskový server**.
4. Vyberte síťovou tiskárnu ze seznamu **Sdílené tiskárny**. Není-li tiskárna uvedena v seznamu, napište cestu k tiskárně do textového políčka.

Například: \\<hostitelský název tiskového serveru>\<název sdílené tiskárny>

Hostitelský název tiskového serveru je název počítače tiskového serveru, který ho identifikuje v síti. Název sdílené tiskárny je název přiřazený během procesu instalace tiskového serveru.

5. Klepněte na tlačítko **OK**.

Pokud jde o novou tiskárnu, může se zobrazit výzva k nainstalování ovladače tiskárny. Není-li k dispozici žádný systémový ovladač, budete muset zadat cestu k dostupným ovladačům.

6. Vyberte, zda má být tato tiskárna u klienta nastavena jako výchozí. Potom klepněte na tlačítko **Dokončit**.

7. Ověřte instalaci tiskem zkušební stránky:

- a. V *operačním systému Windows XP* klepněte na tlačítko **Start**→**Ovládací panely**→**Tiskárny a jiný hardware**→**Tiskárny a faxy**.

*Ve všech ostatních klepněte na tlačítko Start*→**Nastavení**→**Tiskárny**.

- b. Vyberte právě vytvořenou tiskárnu.
- c. Klepněte na možnost **Vlastnosti**→**souboru**.
- d. Na kartě **Všeobecné** klepněte na položku **Vytisknout zkušební stránku**.

Po úspěšném vytištění zkušební stránky je instalace tiskárny dokončena.

---

## Macintosh

 **POZNÁMKA:** Soubor PPD (PostScript Printer Description) nabízí podrobné informace o možnostech tiskárny pro systémy UNIX a Macintosh.

Aby bylo možné tisknout na síťové tiskárně, musí mít každý uživatel systému Macintosh nainstalovaný vlastní soubor PPD (PostScript Printer Description) a vytvořit stolní tiskárnu na počítači (Mac OS 9.x) nebo vytvořit tiskovou frontu v programu Print Center (Mac OS X).

## Mac OS X

### Krok 1: Instalace vlastního souboru PPD

Nainstalujte soubor PPD (PostScript Printer Description) do počítače.

1. Vložte disk *CD Drivers and Utilities*.
2. Poklepejte na instalační balíček tiskárny.

 **POZNÁMKA:** Soubor PPD (PostScript Printer Description) nabízí podrobné informace o možnostech tiskárny pro počítače Macintosh.

3. Klepněte na možnost **Continue** (Pokračovat) na obrazovce **Continue** (Vítejte) a znovu po přečtení souboru **Readme**.
4. Klepněte na možnost **Continue** (Pokračovat) po přečtení licenční smlouvy a klepnutím na tlačítko **Agree** (Souhlasím) přijmete podmínky smlouvy.
5. Vyberte **Destination** (Cíl) a klepněte na možnost **Continue** (Pokračovat).
6. Na obrazovce **Easy Install** (Snadná instalace) klepněte na tlačítko **Install** (Instalovat).
7. Zadejte heslo a klepněte na tlačítko **OK**. Do počítače se nainstaluje veškerý nutný software.
8. Po dokončení instalace klepněte na tlačítko **Close** (Zavřít).

## Krok 2: Vytvoření tiskové fronty v programu Print Center (Středisko tisku) nebo nástroji pro nastavení tiskárny

### Používání tisku AppleTalk

Tiskovou frontu pomocí tisku AppleTalk vytvoříte podle těchto kroků.

1. Spusťte aplikaci Finder, klepněte na složku **Applications** (Aplikace) a klepněte na možnost **Utilities** (Nástroje).
2. Poklepejte na položku **Print Center (Středisko tisku) nebo Printer Setup Utility (Nástroj pro nastavení tiskárny)**.
3. Vyberte z nabídky Printers (Tiskárny) možnost **Add Printer** (Přidat tiskárnu).
4. Vyberte z místní nabídky možnost **AppleTalk**.

 **POZNÁMKA:** Abyste věděli, kterou zónu nebo tiskárnu vybrat, podívejte se na stránku nastavení sítě pod nadpis „AppleTalk“.

5. Vyberte ze seznamu zónu AppleTalk.
6. Vyberte ze seznamu novou tiskárnu a klepněte na tlačítko **Add** (Přidat).
7. Ověřte instalaci tiskárny:
  - a. Spusťte aplikaci Finder, klepněte na složku **Applications** (Aplikace) a klepněte na možnost **Text Edit** (Úprava textu).
  - b. V nabídce File (Soubor) vyberte možnost **Print** (Tisk).
  - c. Vyberte z místní nabídky Copies & Pages (Kopie a stránky) možnost **Summary** (Souhrn).

 **POZNÁMKA:** Abyste věděli, kterou zónu nebo tiskárnu vybrat, podívejte se na stránku nastavení sítě pod nadpis „AppleTalk“, kde naleznete výchozí název tiskárny.

- o Pokud je soubor PPD zobrazený v okně **Summary** (Souhrn) správný pro tiskárnu, je instalace tiskárny dokončena.
- o Pokud není soubor PPD zobrazený v okně **Summary** (Souhrn) správný pro tiskárnu, odstraňte tiskárnu ze seznamu tiskáren v **Print Center** (Středisko tisku) nebo **Printer Setup Utility** (Nástroj pro nastavení tiskárny) a opakujte [Krok 1: Instalace vlastního souboru PPD](#).

### Používání tisku IP

Tiskovou frontu pomocí tisku IP vytvoříte podle těchto kroků. Informace o vytvoření tiskové fronty AppleTalk naleznete v části [Krok 2: Vytvoření tiskové fronty v programu Print Center \(Středisko tisku\) nebo nástroji pro nastavení tiskárny](#).

1. Spusťte aplikaci Finder, klepněte na složku **Applications** (Aplikace) a klepněte na možnost **Utilities** (Nástroje).
2. Poklepejte na položku **Print Center (Středisko tisku) nebo Printer Setup Utility (Nástroj pro nastavení tiskárny)**.
3. Vyberte z nabídky Printers (Tiskárny) možnost **Add Printer** (Přidat tiskárnu).
4. Vyberte z místní nabídky možnost **IP Printing** (Tisk IP).
5. Zadejte adresu IP nebo název DNS tiskárny do pole **Printer Address** (Adresa tiskárny).
6. Vyberte výrobce tiskárny z místní nabídky Printer Model (Model tiskárny).
7. Vyberte ze seznamu novou tiskárnu a klepněte na tlačítko **Add** (Přidat).
8. Ověřte instalaci tiskárny:
  - a. Spusťte aplikaci Finder, klepněte na složku **Applications** (Aplikace) a klepněte na možnost **Text Edit** (Úprava textu).
  - b. V nabídce File (Soubor) vyberte možnost **Print** (Tisk).
  - c. Vyberte z místní nabídky Copies & Pages (Kopie a stránky) možnost **Summary** (Souhrn).
  - d. Proveďte jeden z následujících kroků:
    - o Pokud je soubor PPD zobrazený v okně **Summary** (Souhrn) správný pro tiskárnu, je instalace tiskárny dokončena.
    - o Pokud soubor PPD zobrazený v okně **Summary** (Souhrn) není správný pro tiskárnu, odstraňte tiskárnu ze seznamu tiskáren v programu **Print Center** (Středisko tisku) nebo **Printer Setup Utility** (Nástroj pro nastavení tiskárny) a opakujte [Krok 1: Instalace vlastního souboru PPD](#).

## Mac OS 9.x

### Krok 1: Instalace vlastního souboru PPD

1. Vložte disk CD *Drivers and Utilities*.
2. Poklepejte na možnost **Classic** (Klasický) a poklepejte na instalační balíček tiskárny.

 **POZNÁMKA:** Soubor PPD (PostScript Printer Description) nabízí podrobné informace o možnostech tiskárny pro počítače Macintosh.

3. Vyberte vhodný jazyk a klepněte na možnost **Continue** (Pokračovat).
4. Po přečtení souboru Readme klepněte na možnost **Continue** (Pokračovat).

5. Klepněte na možnost **Continue** (Pokračovat) po přečtení licenční smlouvy a klepnutím na tlačítko **Agree** (Souhlasím) přijmíte podmínky smlouvy.
6. Na obrazovce **Easy Install** (Snadná instalace) klepněte na tlačítko **Install** (Instalovat). Do počítače se nainstalují všechny potřebné soubory.
7. Po dokončení instalace klepněte na tlačítko **Close** (Zavřít).

## Krok 2: Vytvoření stolní tiskárny

1. V aplikaci Chooser vyberte ovladač **LaserWriter 8**.
2. Pro směrovanou síť vyberte výchozí zónu ze seznamu. Pokud nevíte, kterou zónu vybrat, vyhledejte na stránce nastavení sítě v části AppleTalk termín **Zone** (zóna).
3. Vyberte ze seznamu novou tiskárnu.
4. Abyste věděli, kterou tiskárnu vybrat, podívejte se na stránku nastavení sítě pod nadpis „AppleTalk“, kde naleznete výchozí název tiskárny.
5. Klepněte na možnost **Create** (Vytvořit).
6. Ověřte, že je vedle názvu tiskárny v aplikaci **Chooser** ikona.
7. Zavřete okno aplikace **Chooser**.
8. Ověřte instalaci tiskárny.
  - a. Klepněte na nově vytvořenou ikonu stolní tiskárny.
  - b. Vyberte možnost **Printing** (Tisk) → **Change Setup** (Změnit nastavení).
    - o Pokud je soubor PPD zobrazený v části nabídky **PostScript Printer Description (PPD)** file správný pro tiskárnu, je instalace tiskárny dokončena.
    - o Pokud *není* soubor PPD zobrazený v části nabídky **PostScript Printer Description (PPD)** file správný pro tiskárnu, opakujte [Krok 1: Instalace vlastního souboru PPD](#).

---

## Linux/UNIX

Místní tisk je podporován na mnoha platformách Linux a UNIX, např. Sun Solaris a Red Hat.

Balíčky s ovladači tiskárny jsou k dispozici na disku CD *Drivers and Utilities*. Všechny balíčky s ovladači tiskárny podporují místní tisk pomocí paralelního připojení. Balíček s ovladačem pro Sun Solaris podporuje připojení USB k zařízení Sun Ray a pracovním stanicím Sun.

## Před instalací

Před instalací ovladačů tiskárny proveďte následující kroky:

1. Ověřte, zda jste přihlášení jako uživatel s kořenovým oprávněním.
2. Ověřte, zda je na disku dostatek místa pro dokončení instalace.
3. Nastavte skupinu uživatelů s právy správce.

Během instalace ovladačů tiskárny budete dotázáni, zda chcete změnit skupinu uživatelů s právy správce pro ovladače tiskárny. Výchozí skupina správce je bin.

Pokud máte skupinu správce na hostitelském počítači, můžete tuto skupinu použít jako skupinu správce ovladačů tiskárny. Uživatelé, kteří nemají práva správce, nemohou přidávat nebo odebírat tiskové fronty.

4. Vyberte umístění, do kterého chcete nainstalovat balíček s ovladači tiskárny.

Balíček s ovladači tiskárny lze nainstalovat v různých uspořádáních. Ovladače tiskárny lze nainstalovat do těchto umístění:

- 1 Každá pracovní stanice, na které chcete ovladače tiskárny spouštět.
- 1 Jeden hostitelský počítač, zatímco ostatní pracovní stanice mohou mít přístup k balíčku ovladačů tiskárny pomocí protokolu NFS. Náповědu naleznete v části Přístup k ovladačům tiskárny pomocí protokolu NFS.

## Podporované operační systémy

Ověřte, že používáte jednu z následujících verzí systému Linux s nejnovějšími dostupnými opravami.

- 1 Debian GNU/Linux
- 1 Linspire Linux
- 1 RedHat Linux



## Systemové požadavky pro systém Linux

Ovladače tiskárny vyžadují pro instalaci na systému Linux minimálně 70 MB paměti v adresáři `/usr/local`.

### Instalace na systému RedHat Linux nebo SuSE Linux

1. Přečtěte si část [Před instalací](#).
2. Vložte disk CD.
3. Změňte adresář na adresář se souborem balíčku. Pokud jste připojili jednotku CD-ROM k `/mnt/cdrom`:

```
# cd /mnt/cdrom/unix/packages
```

4. Nainstalujte soubor balíčku:

```
# rpm -ivh print-drivers-linux-glibc2-x86.rpm
```

5. Instalaci dokončíte spuštěním následujícího skriptu:

```
# /usr/local/dell/setup.dellprint
```

 **POZNÁMKA:** Konkrétní ovladač tiskárny nemusí být součástí standardního balíčku. Zkontrolujte disk CD tiskárny nebo web, zda nejsou k dispozici nové zásuvné moduly ovladače.

### Instalace na systému Linspire nebo Debian GNU/Linux

1. Přečtěte si část [Před instalací](#).
2. Vložte disk CD.
3. Změňte adresář na adresář se souborem balíčku. Pokud jste připojili jednotku CD-ROM k `/mnt/cdrom`:

```
# cd /mnt/cdrom/unix/packages
```

4. Nainstalujte soubor balíčku:

```
# deb -i print-drivers-linux-glibc2-x86.deb
```

5. Instalaci dokončíte spuštěním následujícího skriptu:

```
# /usr/local/dell/setup.dellprint
```

 **POZNÁMKA:** Konkrétní ovladač tiskárny nemusí být součástí standardního balíčku. Zkontrolujte disk CD tiskárny nebo web, zda nejsou k dispozici nové zásuvné moduly ovladače.

### Instalace v systému Sun Solaris SPARC

1. Proměnnou prostředí `NONABI_SCRIPTS` nastavte na hodnotu `TRUE`.
2. Nainstalujte soubor balíčku.
  - a. Do příkazové řádky zadejte následující řetězec znaků a stiskněte klávesu **Enter**. Tím se ověří, zda je právě spuštěný nástroj Volume Manager.

```
# ps -ef | grep vold
```

Pokud zaznamenáte odezvu, proces `vold` právě probíhá a nástroj Volume Manager je tedy spuštěn. Disk CD se automaticky přiřadí. Instalační program balíčku spustíte zadáním tohoto řetězce znaků:

```
# pkgadd -d /cdrom/cdrom0/unix/packages/ print-drivers-solaris2-sparc.pkg
```

Jestliže nezaznamenáte odezvu, nástroj Volume Manager není spuštěn.

- o Ujistěte se, že adresář `/cdrom` existuje.
  - o Vložte disk CD. Je-li cesta k jednotce CD-ROM například `/dev/dsk/c0t6d0s2`, pak bude příkaz vypadat takto: `# mount -F hsfs -o ro /dev/dsk/c0t6d0s2 /cdrom`
  - o Instalační program balíčku spustíte zadáním tohoto řetězce znaků: `# pkgadd -d /cdrom/unix/packages/print-drivers-solaris2-sparc.pkg`
- b. Pokračujte podle pokynů na obrazovce.

3. Zobrazí se seznam dostupných balíčků.

Chcete-li nainstalovat všechny balíčky, zadejte parametr `,all'` a stiskněte klávesu **Enter**.

Pokud chcete nainstalovat jednotlivé balíčky, zadejte čísla jednotlivých balíčků oddělená čárkou a stiskněte klávesu **Enter**. Například: `1,2,3`.

4. Postupujte podle pokynů a na veškeré otázky, které se na obrazovce objeví, odpovězte následovně:

- a. Výchozí nastavení potvrdíte stisknutím klávesy **Enter**.
- b. Na zjišťovací otázky (vyžadující odpověď ano/ne) odpovězte stisknutím kláves **y** (yes = ano), **n** (no = ne) nebo **?** a pak stiskněte klávesu **Enter**.
- c. Po zobrazení zprávy o úspěšné instalaci ukončete proces stisknutím klávesy **q** (quit = konec).

## Odebrání tiskových ovladačů

Správce systému může odebrat ovladače tiskárny pomocí nástrojů uvedených v této tabulce.

V závislosti na operačním systému označte balíčky s ovladači tiskárny, které se mají odebrat, po spuštění programu, nebo zadáte názvy balíčků s ovladači tiskárny, které se mají odebrat, do příkazového řádku. Další informace naleznete v dokumentaci k operačnímu systému.

Operační systém	Nástroj pro odebrání balíčku
RedHat Linux a SuSE Linux	rpm -e
Linux a Debian GNU/Linux	dpkg -r

Spuštěním odinstalačního skriptu odstraní symbolické odkazy vytvořené během instalace:

```
//usr/local/dell/DELLPrtDrv.unlink
```

## Odebrání zbývajících adresářů

Nástroje pro odebrání balíčků obvykle neodebírají adresáře sdílené více balíčky. Po odebrání všech balíčků s ovladači tiskárny může být nutné odebrat některé adresáře ručně.

Abyste zjistili, zda po odebrání všech balíčků nezůstaly v počítači některé adresáře, zkontrolujte adresář, do kterého jste nainstalovali ovladače tiskárny. Ve výchozím nastavení se ovladače tiskárny instalují do následujícího umístění: `/usr/local/dell/unix_prt_drivers`.

## NetWare

### NDPS/iPrint

Tiskárna podporuje služby Novell Distributed Print Services (NDPS/iPrint). Nejnovější informace o instalaci síťové tiskárny v prostředí NetWare naleznete v dokumentaci k systému Novell.

## Tisk z fronty úloh

Informace o tisku z fronty úloh naleznete v souboru **Readme** umístěném ve složce **Interwin** na disku CD *Drivers and Utilities*.

# Other Third-Party Licenses (Software)

---

## The Apache Software License, Version 1.1

Copyright (c) 2000 The Apache Software Foundation. All rights reserved.

Redistribution and use in source and binary forms, with or without modification, are permitted provided that the following conditions are met:

1. Redistributions of source code must retain the above copyright notice, this list of conditions and the following disclaimer.
2. Redistributions in binary form must reproduce the above copyright notice, this list of conditions and the following disclaimer in the documentation and/or other materials provided with the distribution.
3. The end-user documentation included with the redistribution, if any, must include the following acknowledgment:  
  
"This product includes software developed by the Apache Software Foundation (<http://www.apache.org/>)."  
  
Alternately, this acknowledgment may appear in the software itself, if and wherever such third-party acknowledgments normally appear.
4. The names "Apache" and "Apache Software Foundation" must not be used to endorse or promote products derived from this software without prior written permission. For written permission, please contact [apache@apache.org](mailto:apache@apache.org).
5. Products derived from this software may not be called "Apache", nor may "Apache" appear in their name, without prior written permission of the Apache Software Foundation.

THIS SOFTWARE IS PROVIDED "AS IS" AND ANY EXPRESSED OR IMPLIED WARRANTIES, INCLUDING, BUT NOT LIMITED TO, THE IMPLIED WARRANTIES OF MERCHANTABILITY AND FITNESS FOR A PARTICULAR PURPOSE ARE DISCLAIMED. IN NO EVENT SHALL THE APACHE SOFTWARE FOUNDATION OR ITS CONTRIBUTORS BE LIABLE FOR ANY DIRECT, INDIRECT, INCIDENTAL, SPECIAL, EXEMPLARY, OR CONSEQUENTIAL DAMAGES (INCLUDING, BUT NOT LIMITED TO, PROCUREMENT OF SUBSTITUTE GOODS OR SERVICES; LOSS OF USE, DATA, OR PROFITS; OR BUSINESS INTERRUPTION) HOWEVER CAUSED AND ON ANY THEORY OF LIABILITY, WHETHER IN CONTRACT, STRICT LIABILITY, OR TORT (INCLUDING NEGLIGENCE OR OTHERWISE) ARISING IN ANY WAY OUT OF THE USE OF THIS SOFTWARE, EVEN IF ADVISED OF THE POSSIBILITY OF SUCH DAMAGE.

This software consists of voluntary contributions made by many individuals on behalf of the Apache Software Foundation. For more information on the Apache Software Foundation, please see <http://www.apache.org/>.

Portions of this software are based upon public domain software originally written at the National Center for Supercomputing Applications, University of Illinois, Urbana-Champaign.

\$Id: LICENSE.txt,v 1.11 2004/02/06 09:32:57 jhunter Exp \$

Copyright (C) 2000-2004 Jason Hunter & Brett McLaughlin.

All rights reserved.

Redistribution and use in source and binary forms, with or without modification, are permitted provided that the following conditions are met:

1. Redistributions of source code must retain the above copyright notice, this list of conditions, and the following disclaimer.
2. Redistributions in binary form must reproduce the above copyright notice, this list of conditions, and the disclaimer that follows these conditions in the documentation and/or other materials provided with the distribution.
3. The name "JDOM" must not be used to endorse or promote products derived from this software without prior written permission. For written permission, please contact [request@jdom.org](mailto:request@jdom.org).
4. Products derived from this software may not be called "JDOM", nor may "JDOM" appear in their name, without prior written permission from the JDOM Project Management ([request@jdom.org](mailto:request@jdom.org)).

In addition, we request (but do not require) that you include in the end-user documentation provided with the redistribution and/or in the software itself an acknowledgement equivalent to the following:

"This product includes software developed by the JDOM Project (<http://www.jdom.org/>)."

Alternatively, the acknowledgment may be graphical using the logos available at <http://www.jdom.org/images/logos>.

THIS SOFTWARE IS PROVIDED "AS IS" AND ANY EXPRESSED OR IMPLIED WARRANTIES, INCLUDING, BUT NOT LIMITED TO, THE IMPLIED WARRANTIES OF MERCHANTABILITY AND FITNESS FOR A PARTICULAR PURPOSE ARE DISCLAIMED. IN NO EVENT SHALL THE JDOM AUTHORS OR THE PROJECT CONTRIBUTORS BE LIABLE FOR ANY DIRECT, INDIRECT, INCIDENTAL, SPECIAL, EXEMPLARY, OR CONSEQUENTIAL DAMAGES (INCLUDING, BUT NOT LIMITED TO, PROCUREMENT OF SUBSTITUTE GOODS OR SERVICES; LOSS OF USE, DATA, OR PROFITS; OR BUSINESS INTERRUPTION) HOWEVER CAUSED AND ON ANY THEORY OF LIABILITY, WHETHER IN CONTRACT, STRICT LIABILITY, OR TORT (INCLUDING NEGLIGENCE OR OTHERWISE) ARISING IN ANY WAY OUT OF THE USE OF THIS SOFTWARE, EVEN IF ADVISED OF THE POSSIBILITY OF SUCH DAMAGE.

This software consists of voluntary contributions made by many individuals on behalf of the JDOM Project and was originally created by Jason Hunter ([jhunter@jdom.org](mailto:jhunter@jdom.org)) and Brett McLaughlin ([brett@jdom.org](mailto:brett@jdom.org)). For more information on the JDOM Project, please see <http://www.jdom.org/>.

---

## GNU LIBRARY GENERAL PUBLIC LICENSE

Version 2, June 1991

Copyright (C) 1991 Free Software Foundation, Inc.

675 Mass Ave, Cambridge, MA 02139, USA

Everyone is permitted to copy and distribute verbatim copies of this license document, but changing it is not allowed.

[This is the first released version of the library GPL. It is numbered 2 because it goes with version 2 of the ordinary GPL.]

### Preamble

The licenses for most software are designed to take away your freedom to share and change it. By contrast, the GNU General Public Licenses are intended to guarantee your freedom to share and change free software--to make sure the software is free for all its users.

This license, the Library General Public License, applies to some specially designated Free Software Foundation software, and to any other libraries whose authors decide to use it. You can use it for your libraries, too.

When we speak of free software, we are referring to freedom, not price. Our General Public Licenses are designed to make sure that you have the freedom to distribute copies of free software (and charge for this service if you wish), that you receive source code or can get it if you want it, that you can change the software or use pieces of it in new free programs; and that you know you can do these things.

To protect your rights, we need to make restrictions that forbid anyone to deny you these rights or to ask you to surrender the rights. These restrictions translate to certain responsibilities for you if you distribute copies of the library, or if you modify it.

For example, if you distribute copies of the library, whether gratis or for a fee, you must give the recipients all the rights that we gave you. You must make sure that they, too, receive or can get the source code. If you link a program with the library, you must provide complete object files to the recipients so that they can relink them with the library, after making changes to the library and recompiling it. And you must show them these terms so they know their rights.

Our method of protecting your rights has two steps: (1) copyright the library, and (2) offer you this license which gives you legal permission to copy, distribute and/or modify the library.

Also, for each distributor's protection, we want to make certain that everyone understands that there is no warranty for this free library. If the library is modified by someone else and passed on, we want its recipients to know that what they have is not the original version, so that any problems introduced by others will not reflect on the original authors' reputations.

Finally, any free program is threatened constantly by software patents. We wish to avoid the danger that companies distributing free software will individually obtain patent licenses, thus in effect transforming the program into proprietary software. To prevent this, we have made it clear that any patent must be licensed for everyone's free use or not licensed at all.

Most GNU software, including some libraries, is covered by the ordinary GNU General Public License, which was designed for utility programs. This license, the GNU Library General Public License, applies to certain designated libraries. This license is quite different from the ordinary one; be sure to read it in full, and don't assume that anything in it is the same as in the ordinary license.

The reason we have a separate public license for some libraries is that they blur the distinction we usually make between modifying or adding to a program and simply using it. Linking a program with a library, without changing the library, is in some sense simply using the library, and is analogous to running a utility program or application program. However, in a textual and legal sense, the linked executable is a combined work, a derivative of the original library, and the ordinary General Public License treats it as such.

Because of this blurred distinction, using the ordinary General Public License for libraries did not effectively promote software sharing, because most developers did not use the libraries. We concluded that weaker conditions might promote sharing better.

However, unrestricted linking of non-free programs would deprive the users of those programs of all benefit from the free status of the libraries themselves. This Library General Public License is intended to permit developers of non-free programs to use free libraries, while preserving your freedom as a user of such programs to change the free libraries that are incorporated in them. (We have not seen how to achieve this as regards changes in header files, but we have achieved it as regards changes in the actual functions of the Library.) The hope is that this will lead to faster development of free libraries.

The precise terms and conditions for copying, distribution and modification follow. Pay close attention to the difference between a "work based on the library" and a "work that uses the library". The former contains code derived from the library, while the latter only works together with the library. Note that it is possible for a library to be covered by the ordinary General Public License rather than by this special one.

## GNU LIBRARY GENERAL PUBLIC LICENSE

### TERMS AND CONDITIONS FOR COPYING, DISTRIBUTION AND MODIFICATION

This License Agreement applies to any software library which contains a notice placed by the copyright holder or other authorized party saying it may be distributed under the terms of this Library General Public License (also called "this License"). Each licensee is addressed as "you".

A "library" means a collection of software functions and/or data prepared so as to be conveniently linked with application programs (which use some of those functions and data) to form executables.

The "Library", below, refers to any such software library or work which has been distributed under these terms. A "work based on the Library" means either the Library or any derivative work under copyright law: that is to say, a work containing the Library or a portion of it, either verbatim or with modifications and/or translated straightforwardly into another language. (Hereinafter, translation is included without limitation in the term "modification".)

"Source code" for a work means the preferred form of the work for making modifications to it. For a library, complete source code means all the source code for all modules it contains, plus any associated interface definition files, plus the scripts used to control compilation and installation of the library.

Activities other than copying, distribution and modification are not covered by this License: they are outside its scope. The act of running a program using the Library is not restricted, and output from such a program is covered only if its contents constitute a work based on the Library (independent of the use of the Library in a tool for writing it). Whether that is true depends on what the Library does and what the program that uses the Library does.

1. You may copy and distribute verbatim copies of the Library's complete source code as you receive it, in any medium, provided that you conspicuously and appropriately publish on each copy an appropriate copyright notice and disclaimer of warranty; keep intact all the notices that refer to this License and to the absence of any warranty; and distribute a copy of this License along with the Library.

You may charge a fee for the physical act of transferring a copy, and you may at your option offer warranty protection in exchange for a fee.

2. You may modify your copy or copies of the Library or any portion of it, thus forming a work based on the Library, and copy and distribute such modifications or work under the terms of Section 1 above, provided that you also meet all of these conditions:
  - a. The modified work must itself be a software library.
  - b. You must cause the files modified to carry prominent notices stating that you changed the files and the date of any change.
  - c. You must cause the whole of the work to be licensed at no charge to all third parties under the terms of this License.
  - d. If a facility in the modified Library refers to a function or a table of data to be supplied by an application program that uses the facility, other than as an argument passed when the facility is invoked, then you must make a good faith effort to ensure that, in the event an application does not supply such function or table, the facility still operates, and performs whatever part of its purpose remains meaningful.

(For example, a function in a library to compute square roots has a purpose that is entirely well-defined independent of the application. Therefore, Subsection 2d requires that any application-supplied function or table used by this function must be optional: if the application does not supply it, the square root function must still compute square roots.)

These requirements apply to the modified work as a whole. If identifiable sections of that work are not derived from the Library, and can be reasonably

considered independent and separate works in themselves, then this License, and its terms, do not apply to those sections when you distribute them as separate works. But when you distribute the same sections as part of a whole which is a work based on the Library, the distribution of the whole must be on the terms of this License, whose permissions for other licensees extend to the entire whole, and thus to each and every part regardless of who wrote it.

Thus, it is not the intent of this section to claim rights or contest your rights to work written entirely by you; rather, the intent is to exercise the right to control the distribution of derivative or collective works based on the Library.

In addition, mere aggregation of another work not based on the Library with the Library (or with a work based on the Library) on a volume of a storage or distribution medium does not bring the other work under the scope of this License.

3. You may opt to apply the terms of the ordinary GNU General Public License instead of this License to a given copy of the Library. To do this, you must alter all the notices that refer to this License, so that they refer to the ordinary GNU General Public License, version 2, instead of to this License. (If a newer version than version 2 of the ordinary GNU General Public License has appeared, then you can specify that version instead if you wish.) Do not make any other change in these notices.

Once this change is made in a given copy, it is irreversible for that copy, so the ordinary GNU General Public License applies to all subsequent copies and derivative works made from that copy.

This option is useful when you wish to copy part of the code of the Library into a program that is not a library.

4. You may copy and distribute the Library (or a portion or derivative of it, under Section 2) in object code or executable form under the terms of Sections 1 and 2 above provided that you accompany it with the complete corresponding machine-readable source code, which must be distributed under the terms of Sections 1 and 2 above on a medium customarily used for software interchange.

If distribution of object code is made by offering access to copy from a designated place, then offering equivalent access to copy the source code from the same place satisfies the requirement to distribute the source code, even though third parties are not compelled to copy the source along with the object code.

5. A program that contains no derivative of any portion of the Library, but is designed to work with the Library by being compiled or linked with it, is called a "work that uses the Library". Such a work, in isolation, is not a derivative work of the Library, and therefore falls outside the scope of this License.

However, linking a "work that uses the Library" with the Library creates an executable that is a derivative of the Library (because it contains portions of the Library), rather than a "work that uses the library". The executable is therefore covered by this License. Section 6 states terms for distribution of such executables.

When a "work that uses the Library" uses material from a header file that is part of the Library, the object code for the work may be a derivative work of the Library even though the source code is not. Whether this is true is especially significant if the work can be linked without the Library, or if the work is itself a library. The threshold for this to be true is not precisely defined by law.

If such an object file uses only numerical parameters, data structure layouts and accessors, and small macros and small inline functions (ten lines or less in length), then the use of the object file is unrestricted, regardless of whether it is legally a derivative work. (Executables containing this object code plus portions of the Library will still fall under Section 6. Otherwise, if the work is a derivative of the Library, you may distribute the object code for the work under the terms of Section 6. Any executables containing that work also fall under Section 6, whether or not they are linked directly with the Library itself.

6. As an exception to the Sections above, you may also compile or link a "work that uses the Library" with the Library to produce a work containing portions of the Library, and distribute that work under terms of your choice, provided that the terms permit modification of the work for the customer's own use and reverse engineering for debugging such modifications.

You must give prominent notice with each copy of the work that the Library is used in it and that the Library and its use are covered by this License. You must supply a copy of this License. If the work during execution displays copyright notices, you must include the copyright notice for the Library among them, as well as a reference directing the user to the copy of this License. Also, you must do one of these things:

- a. Accompany the work with the complete corresponding machine-readable source code for the Library including whatever changes were used in the work (which must be distributed under Sections 1 and 2 above); and, if the work is an executable linked with the Library, with the complete machine-readable "work that uses the Library", as object code and/or source code, so that the user can modify the Library and then relink to produce a modified executable containing the modified Library. (It is understood that the user who changes the contents of definitions files in the Library will not necessarily be able to recompile the application to use the modified definitions.)
- b. Accompany the work with a written offer, valid for at least three years, to give the same user the materials specified in Subsection 6a, above, for a charge no more than the cost of performing this distribution.
- c. If distribution of the work is made by offering access to copy from a designated place, offer equivalent access to copy the above specified materials from the same place.
- d. Verify that the user has already received a copy of these materials or that you have already sent this user a copy.

For an executable, the required form of the "work that uses the Library" must include any data and utility programs needed for reproducing the executable from it. However, as a special exception, the source code distributed need not include anything that is normally distributed (in either source or binary form) with the major components (compiler, kernel, and so on) of the operating system on which the executable runs, unless that component itself accompanies the executable.

It may happen that this requirement contradicts the license restrictions of other proprietary libraries that do not normally accompany the operating system. Such a contradiction means you cannot use both them and the Library together in an executable that you distribute.

7. You may place library facilities that are a work based on the Library side-by-side in a single library together with other library facilities not covered by this License, and distribute such a combined library, provided that the separate distribution of the work based on the Library and of the other library facilities is otherwise permitted, and provided that you do these two things:
  - a. Accompany the combined library with a copy of the same work based on the Library, uncombined with any other library facilities. This must be distributed under the terms of the Sections above.
  - b. Give prominent notice with the combined library of the fact that part of it is a work based on the Library, and explaining where to find the accompanying uncombined form of the same work.
8. You may not copy, modify, sublicense, link with, or distribute the Library except as expressly provided under this License. Any attempt otherwise to copy, modify, sublicense, link with, or distribute the Library is void, and will automatically terminate your rights under this License. However, parties who have received copies, or rights, from you under this License will not have their licenses terminated so long as such parties remain in full compliance.
9. You are not required to accept this License, since you have not signed it. However, nothing else grants you permission to modify or distribute the Library or its derivative works. These actions are prohibited by law if you do not accept this License. Therefore, by modifying or distributing the Library (or any work based on the Library), you indicate your acceptance of this License to do so, and all its terms and conditions for copying, distributing or modifying the Library or works based on it.

10. Each time you redistribute the Library (or any work based on the Library), the recipient automatically receives a license from the original licensor to copy, distribute, link with or modify the Library subject to these terms and conditions. You may not impose any further restrictions on the recipients' exercise of the rights granted herein. You are not responsible for enforcing compliance by third parties to this License.
11. If, as a consequence of a court judgment or allegation of patent infringement or for any other reason (not limited to patent issues), conditions are imposed on you (whether by court order, agreement or otherwise) that contradict the conditions of this License, they do not excuse you from the conditions of this License. If you cannot distribute so as to satisfy simultaneously your obligations under this License and any other pertinent obligations, then as a consequence you may not distribute the Library at all. For example, if a patent license would not permit royalty-free redistribution of the Library by all those who receive copies directly or indirectly through you, then the only way you could satisfy both it and this License would be to refrain entirely from distribution of the Library.

If any portion of this section is held invalid or unenforceable under any particular circumstance, the balance of the section is intended to apply, and the section as a whole is intended to apply in other circumstances.

It is not the purpose of this section to induce you to infringe any patents or other property right claims or to contest validity of any such claims; this section has the sole purpose of protecting the integrity of the free software distribution system which is implemented by public license practices. Many people have made generous contributions to the wide range of software distributed through that system in reliance on consistent application of that system; it is up to the author/donor to decide if he or she is willing to distribute software through any other system and a licensee cannot impose that choice.

This section is intended to make thoroughly clear what is believed to be a consequence of the rest of this License.

12. If the distribution and/or use of the Library is restricted in certain countries either by patents or by copyrighted interfaces, the original copyright holder who places the Library under this License may add an explicit geographical distribution limitation excluding those countries, so that distribution is permitted only in or among countries not thus excluded. In such case, this License incorporates the limitation as if written in the body of this License.
13. The Free Software Foundation may publish revised and/or new versions of the Library General Public License from time to time. Such new versions will be similar in spirit to the present version, but may differ in detail to address new problems or concerns.

Each version is given a distinguishing version number. If the Library specifies a version number of this License which applies to it and "any later version", you have the option of following the terms and conditions either of that version or of any later version published by the Free Software Foundation. If the Library does not specify a license version number, you may choose any version ever published by the Free Software Foundation.

14. If you wish to incorporate parts of the Library into other free programs whose distribution conditions are incompatible with these, write to the author to ask for permission. For software which is copyrighted by the Free Software Foundation, write to the Free Software Foundation; we sometimes make exceptions for this. Our decision will be guided by the two goals of preserving the free status of all derivatives of our free software and of promoting the sharing and reuse of software generally.

## NO WARRANTY

15. BECAUSE THE LIBRARY IS LICENSED FREE OF CHARGE, THERE IS NO WARRANTY FOR THE LIBRARY, TO THE EXTENT PERMITTED BY APPLICABLE LAW. EXCEPT WHEN OTHERWISE STATED IN WRITING THE COPYRIGHT HOLDERS AND/OR OTHER PARTIES PROVIDE THE LIBRARY "AS IS" WITHOUT WARRANTY OF ANY KIND, EITHER EXPRESSED OR IMPLIED, INCLUDING, BUT NOT LIMITED TO, THE IMPLIED WARRANTIES OF MERCHANTABILITY AND FITNESS FOR A PARTICULAR PURPOSE. THE ENTIRE RISK AS TO THE QUALITY AND PERFORMANCE OF THE LIBRARY IS WITH YOU. SHOULD THE LIBRARY PROVE DEFECTIVE, YOU ASSUME THE COST OF ALL NECESSARY SERVICING, REPAIR OR CORRECTION.
16. IN NO EVENT UNLESS REQUIRED BY APPLICABLE LAW OR AGREED TO IN WRITING WILL ANY COPYRIGHT HOLDER, OR ANY OTHER PARTY WHO MAY MODIFY AND/OR REDISTRIBUTE THE LIBRARY AS PERMITTED ABOVE, BE LIABLE TO YOU FOR DAMAGES, INCLUDING ANY GENERAL, SPECIAL, INCIDENTAL OR CONSEQUENTIAL DAMAGES ARISING OUT OF THE USE OR INABILITY TO USE THE LIBRARY (INCLUDING BUT NOT LIMITED TO LOSS OF DATA OR DATA BEING RENDERED INACCURATE OR LOSSES SUSTAINED BY YOU OR THIRD PARTIES OR A FAILURE OF THE LIBRARY TO OPERATE WITH ANY OTHER SOFTWARE), EVEN IF SUCH HOLDER OR OTHER PARTY HAS BEEN ADVISED OF THE POSSIBILITY OF SUCH DAMAGES.

END OF TERMS AND CONDITIONS

## Appendix: How to Apply These Terms to Your New Libraries

If you develop a new library, and you want it to be of the greatest possible use to the public, we recommend making it free software that everyone can redistribute and change. You can do so by permitting redistribution under these terms (or, alternatively, under the terms of the ordinary General Public License).

To apply these terms, attach the following notices to the library. It is safest to attach them to the start of each source file to most effectively convey the exclusion of warranty; and each file should have at least the "copyright" line and a pointer to where the full notice is found.

```
<one line to give the library's name and a brief idea of what it does.>
Copyright (C) <year> <name of author>
```

This library is free software: you can redistribute it and/or modify it under the terms of the GNU Library General Public License as published by the Free Software Foundation; either version 2 of the License, or (at your option) any later version.

This library is distributed in the hope that it will be useful, but WITHOUT ANY WARRANTY; without even the implied warranty of MERCHANTABILITY or FITNESS FOR A PARTICULAR PURPOSE. See the GNU Library General Public License for more details.

You should have received a copy of the GNU Library General Public License along with this library; if not, write to the Free Software Foundation, Inc., 675 Mass Ave, Cambridge, MA 02139, USA.

Also add information on how to contact you by electronic and paper mail.

You should also get your employer (if you work as a programmer) or your school, if any, to sign a "copyright disclaimer" for the library, if necessary. Here is a sample; alter the names:

```
Yoodyne, Inc., hereby disclaims all copyright interest in the library 'Frob' (a library for tweaking knobs) written by James Random Hacker.
```

<signature of Ty Coon>, 1 April 1990

Ty Coon, President of Vice

That's all there is to it!

wxWindows Library Licence, Version 3

Copyright (C) 1998 Julian Smart, Robert Roebing [, ...]

Everyone is permitted to copy and distribute verbatim copies of this licence document, but changing it is not allowed.

## **WXWINDOWS LIBRARY LICENCE**

### **TERMS AND CONDITIONS FOR COPYING, DISTRIBUTION AND MODIFICATION**

This library is free software: you can redistribute it and/or modify it under the terms of the GNU Library General Public Licence as published by the Free Software Foundation: either version 2 of the Licence, or (at your option) any later version.

This library is distributed in the hope that it will be useful, but WITHOUT ANY WARRANTY: without even the implied warranty of MERCHANTABILITY or FITNESS FOR A PARTICULAR PURPOSE. See the GNU Library General Public Licence for more details.

You should have received a copy of the GNU Library General Public Licence along with this software, usually in a file named COPYING.LIB. If not, write to the Free Software Foundation, Inc., 59 Temple Place, Suite 330, Boston, MA 02111-1307 USA.

### **EXCEPTION NOTICE**

1. As a special exception, the copyright holders of this library give permission for additional uses of the text contained in this release of the library as licensed under the wxWindows Library Licence, applying either version 3 of the Licence, or (at your option) any later version of the Licence as published by the copyright holders of version 3 of the Licence document.
2. The exception is that you may use, copy, link, modify and distribute under the user's own terms, binary object code versions of works based on the Library.
3. If you copy code from files distributed under the terms of the GNU General Public Licence or the GNU Library General Public Licence into a copy of this library, as this licence permits, the exception does not apply to the code that you add in this way. To avoid misleading anyone as to the status of such modified files, you must delete this exception notice from such code and/or adjust the licensing conditions notice accordingly.
4. If you write modifications of your own for this library, it is your choice whether to permit this exception to apply to your modifications. If you do not wish that, you must delete the exception notice from such code and/or adjust the licensing conditions notice accordingly.

Copyright (c) 1998, 1999, 2000 Thai Open Source Software Center Ltd

Permission is hereby granted, free of charge, to any person obtaining a copy of this software and associated documentation files (the "Software"), to deal in the Software without restriction, including without limitation the rights to use, copy, modify, merge, publish, distribute, sublicense, and/or sell copies of the Software, and to permit persons to whom the Software is furnished to do so, subject to the following conditions:

The above copyright notice and this permission notice shall be included in all copies or substantial portions of the Software.

THE SOFTWARE IS PROVIDED "AS IS", WITHOUT WARRANTY OF ANY KIND, EXPRESS OR IMPLIED, INCLUDING BUT NOT LIMITED TO THE WARRANTIES OF MERCHANTABILITY, FITNESS FOR A PARTICULAR PURPOSE AND NONINFRINGEMENT. IN NO EVENT SHALL THE AUTHORS OR COPYRIGHT HOLDERS BE LIABLE FOR ANY CLAIM, DAMAGES OR OTHER LIABILITY, WHETHER IN AN ACTION OF CONTRACT, TORT OR OTHERWISE, ARISING FROM, OUT OF OR IN CONNECTION WITH THE SOFTWARE OR THE USE OR OTHER DEALINGS IN THE SOFTWARE.



## Instalace a odebrání příslušenství

- [Pořadí instalace](#)
- [Instalace zásobníku na 250 nebo 500 listů](#)
- [Instalace duplexoru](#)
- [Instalace volitelného výstupního odkladače](#)
- [Instalace podavače obálek](#)
- [Instalace paměti tiskárny](#)
- [Instalace modulů ROM s fonty](#)

### Pořadí instalace

Konfigurace připevněné na podlahu vyžadují dodatečný nábytek. Pokud používáte více než jedno vstupní příslušenství nebo duplexor a vstupní příslušenství, musíte použít stojan tiskárny nebo základnu tiskárny.

 **POZNÁMKA:** Doplnkový nábytek nemusí být k dispozici ve všech oblastech. Informace o dostupnosti doplňkového nábytku zjistíte u obchodního zástupce společnosti Dell.

 **VÝSTRAHA:** Pokud instalujete příslušenství až po nastavení tiskárny, nejprve vypněte tiskárnu a odpojte napájecí kabel.

Nainstalujte tiskárnu a všechna zakoupená příslušenství v následujícím pořadí:

- 1 Stojan tiskárny nebo základna tiskárny
- 1 Zásobník na 250 nebo 500 listů
- 1 Duplexor
- 1 Tiskárna

 **POZNÁMKA:** Nainstalovat lze až čtyři doplňkové zásobníky papíru nebo tři zásobníky a duplexor.

 **VÝSTRAHA:** Pro bezpečné zdvižení tiskárny jsou nutné dvě osoby.



**VÝSTRAHA:** Konfigurace připevněné na podlahu vyžadují dodatečný nábytek pro zajištění stability. Pokud používáte více než jedno vstupní příslušenství nebo duplexor a vstupní příslušenství, musíte použít stojan tiskárny nebo základnu tiskárny.

Informace o instalaci stojanu tiskárny nebo základny tiskárny naleznete v pokynech dodaných s příslušenstvím.

### Instalace zásobníku na 250 nebo 500 listů

 **POZNÁMKA:** Nainstalovat lze až čtyři doplňkové zásobníky papíru nebo tři zásobníky a duplexor.

Doplňkové zásobníky se připojují pod tiskárnu a doplňkový duplexor. Zásobník se skládá z vlastního zásobníku a podpěry. Zásobník na 250 listů a zásobník na 500 listů se instalují stejným způsobem.

1. Vyjměte zásobník z podpěry. Odstraňte veškerý balicí materiál a pásku z podpěry a zásobníku.

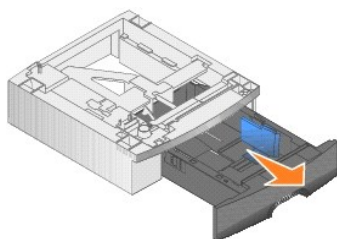

- Umístěte podpěru na dřívě nainstalované zásobníky nebo stůl nebo skříň tiskárny, na které chcete tiskárnu používat.

Zoubek, kulatý kolík a čtvercové otvory na horní straně každého zásobníku usnadní umístění podpěry tak, aby byly okraje zarovnané. Ujistěte se, že podpěra drží pevně na místě.

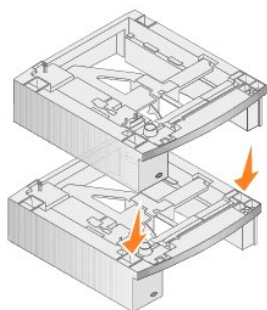

- Připojte další doplňkový zásobník, duplexor nebo tiskárnu.

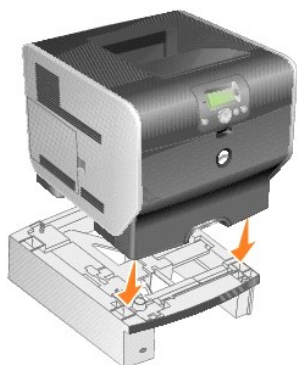

K zásobníkům je možné připevnit štítek s označením čísla.

- V operačním systému Windows XP* klepněte na tlačítko Start → **Ovládací panely** → **Tiskárny a jiný hardware** → **Tiskárny a faxy**.  
*Ve všech ostatních systémech* klepněte na tlačítko Start → **Nastavení** → **Tiskárny**.
- Klepněte pravým tlačítkem na ikonu tiskárny a vyberte možnost **Vlastnosti**.
- Na kartě **Instalované doplňky** vyberte ze seznamu dostupného příslušenství **Zásobník na 250 listů** nebo **Zásobník na 500 listů**.
- Klepněte na tlačítko **Přidat**.
- Klepněte na tlačítko **OK** a složku Tiskárny zavřete.

Když nainstalujete více zásobníků papíru, budou automaticky propojeny. Další informace naleznete v části [Propojování zásobníků](#).

## Instalace duplexoru

 **POZNÁMKA:** Nainstalovat lze až čtyři doplňkové zásobníky papíru nebo tři zásobníky a duplexor.

Duplexor se připojuje pod tiskárnu, pod standardní zásobník a nad volitelné zásobníky.

1. Umístěte duplexor na nainstalované zásobníky nebo stůl nebo skříň tiskárny, na které chcete tiskárnu používat.

Zoubek, kulatý kolík a čtvercové otvory na horní straně každého zásobníku usnadní umístění duplexoru tak, aby byly okraje zarovnané. Ujistěte se, že drží pevně na místě.

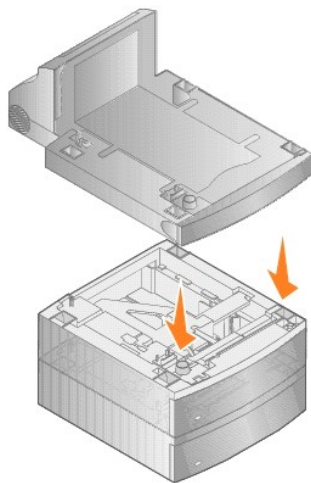

2. Připojte tiskárnu.

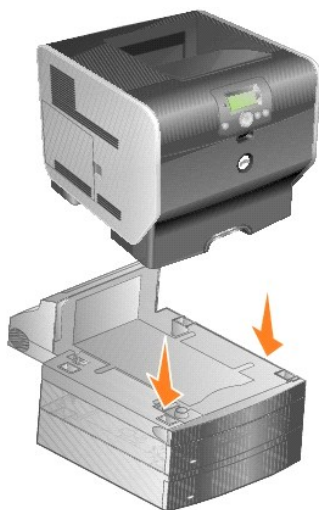

3. *V operačním systému Windows XP* klepněte na tlačítko **Start** → **Ovládací panely** → **Tiskárny a jiný hardware** → **Tiskárny a faxy**.  
*Ve všech ostatních systémech* klepněte na tlačítko **Start** → **Nastavení** → **Tiskárny**.
4. Klepněte pravým tlačítkem na ikonu tiskárny a vyberte možnost **Vlastnosti**.
5. Na kartě **Instalované doplňky** vyberte ze seznamu dostupného příslušenství možnost **Duplexor**.
6. Klepněte na tlačítko **Přidat**.
7. Klepněte na tlačítko **OK** a složku **Tiskárny** zavřete.

---

## Instalace volitelného výstupního odkladače

Každý volitelný výstupní odkladač se skládá z podpěry a odnímatelného odkladače. Součástí balení jsou také drátěný oblouk, držák a štítky.

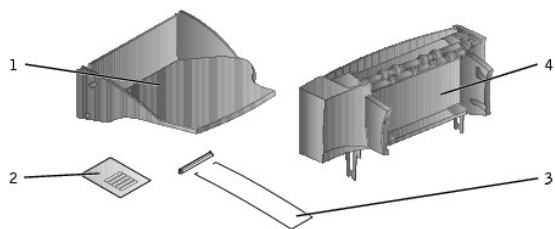

Číslo	Část
1	Odkladač
2	Štítky
3	Držák a drátěný oblouk
4	Podpora

**UPOZORNĚNÍ:** Volitelný výstupní odkladač je určen pouze k udržení hmotnosti tiskového média. Přílišným zatížením se může uvolnit z podpěry.

Po opatrném vybalení volitelného výstupního odkladače jej okamžitě nainstalujte; v opačném případě by mohly okraje připevňovacích držáků poškodit povrch stolu nebo tkaniny.

1. Odeberte horní kryt z tiskárny, dokončovací schránky nebo vysokokapacitní výstupního zásobníku.



2. Zasuňte plastický držák na statický držák kartáče, umístěný na spodní straně volitelného výstupního odkladače.

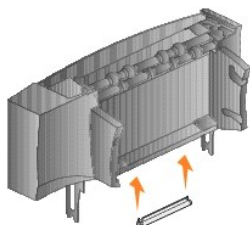

3. Zasuňte připevňovací držáky do slotů na horní straně tiskárny nebo příslušenství pro manipulaci s tiskovým médiem. Ujistěte se, že je volitelný výstupní odkladač pevně umístěn.



4. Pokud připevňujete volitelný výstupní odkladač na tiskárnu nebo jiný volitelný výstupní odkladač, upevněte drátěný oblouk. Umístěte konce drátěného oblouku do plastového držáku tak, aby se oblouk ohnul směrem dolů.

Drátěný oblouk zůstává ve výstupním odkladači volitelného výstupního odkladače nebo ve standardním výstupním odkladači.



5. Zasuňte dolní zarážky na zásobníku do dolních slotů na volitelném výstupním odkladači.



6. Otočte zásobník nahoru, dokud horní zarážky *nezapadnou* do horních slotů.
7. Pokud nepřipojíte další příslušenství pro manipulaci s tiskovým médiem, připevněte k volitelnému výstupnímu odkladači horní kryt.

---

## Instalace podavače obálek

Podavač obálek se připojuje k přední straně tiskárny za univerzální podavač. Když jej nepoužíváte, můžete jej odpojit, aby byla tiskárna kompaktnější.

1. Zatáhnutím za výklenek na přední straně tiskárny snižte univerzální podavač.



2. Zvednutím otevřete dvířka konektoru podavače obálek.



3. Zarovnejte zarážky na podavači obálek se sloty na obou stranách tiskárny a potom opatrně zatlačte podavač obálek do otvoru, dokud *nezapadne* na místo.

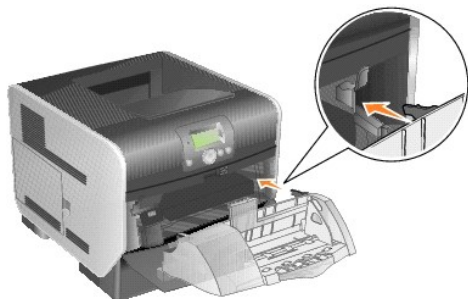

Když je správně nainstalovaný, nakloní se podavač obálek mírně dolů.

## Instalace paměti tiskárny

**⚠ VÝSTRAHA:** Pokud instalujete paměť tiskárny až po instalaci tiskárny, nejprve vypněte tiskárnu a odpojte napájecí kabel.

### Instalace paměťové karty tiskárny

**📄 POZNÁMKA:** Paměťové karty tiskárny určené pro jiné tiskárny nemusí s touto tiskárnou fungovat. Abyste zajistili kompatibilitu, používejte pouze paměťové karty tiskárny Dell.

1. Otevřete postranní dvířka.



**⚡ UPOZORNĚNÍ:** Paměťové karty tiskárny mohou být snadno poškozeny statickou elektřinou. Než se dotknete paměťové karty, sáhněte nejprve na nějaký železný předmět, např. na kostru tiskárny.

2. Stlačením otevřete západky na obou koncích konektoru paměťové karty tiskárny.

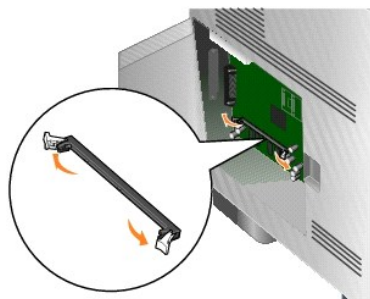

3. Vybalte paměťovou kartu.

Vyvarujte se dotyku v místě připojení podél hrany karty. Uchovejte obal.

4. Vyrovnajte drážky na spodní straně karty s drážkami na konektoru.
5. Zatláchte paměťovou kartu pevně do konektoru, dokud západky na obou koncích konektoru *nezaklapnou* na místo.  
K úplnému usazení karty je třeba určitého tlaku.

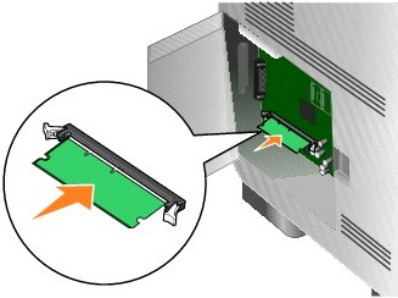

6. Zkontrolujte, zda každá západka zapadla do drážky na konci karty.

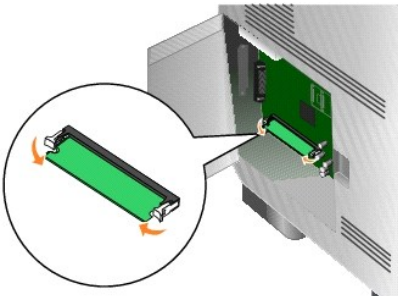

7. Zavřete postranní dvířka.

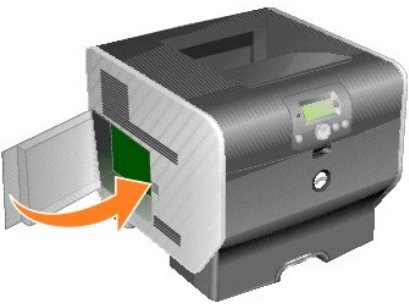

### Vyjmutí paměťové karty tiskárny

1. Otevřete postranní dvířka.



⚠ **UPOZORNĚNÍ:** Paměťové karty tiskárny mohou být snadno poškozeny statickou elektřinou. Než se dotknete paměťové karty, sáhněte nejprve na nějaký železný předmět, např. na kostru tiskárny.

2. Zatláčte zarážky směrem od karty na obou koncích konektoru paměťové karty tiskárny.

Paměťová karta se otevřením zarážek vysune z konektoru.

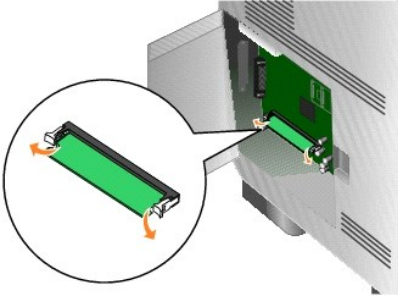

3. Vytáhněte paměťovou kartu z konektoru.

Vyvarujte se dotyku v místě připojení podél hrany karty.

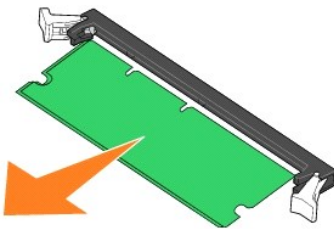

4. Umístěte kartu do původního obalu.

Pokud nemáte původní obal, zabalte kartu do papíru a uschovejte ji v krabici.

5. Zavřete obě zarážky.



6. Zavřete postranní dvířka.

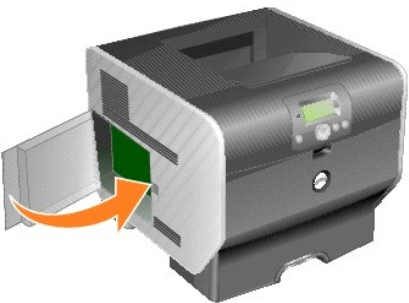

---

## Instalace modulů ROM s fonty

**POZNÁMKA:** Moduly ROM s fonty nemusí být k dispozici ve všech oblastech. Informace o dostupnosti modulů ROM s fonty zjistíte u obchodního zástupce společnosti Dell.

## Instalace modulů ROM s fonty

**POZNÁMKA:** Moduly ROM s fonty určené pro jiné tiskárny nemusí s touto tiskárnou fungovat.

1. Otevřete postranní dvířka.



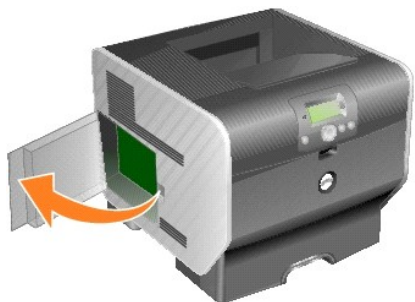

**POZNÁMKA:** Pokud je nainstalovaná doplňková karta, může být nutné ji před instalací modulu ROM s fonty vyjmout.

2. Vybalte modul ROM s fonty.

**UPOZORNĚNÍ:** Moduly ROM s fonty mohou být snadno poškozeny statickou elektřinou. Než se dotknete paměťové karty, sáhněte nejprve na nějaký železný předmět, např. na kostru tiskárny.

3. Uchopte modul ROM s fonty za blokovací svorky a zarovnejte plastový výstupky na kartě s otvory na systémové desce.

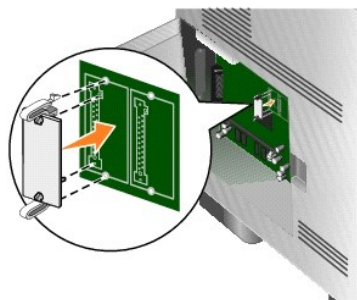

4. Zatlačte modul ROM s fonty pevně na místo a uvolněte blokovací svorky.

Celá délka konektoru na modulu ROM s fonty se musí dotýkat systémové desky a být zablokovaná v konektoru.

Buďte opatrní, abyste nepoškodili konektory.

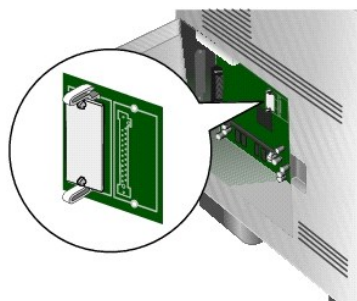

5. Zavřete postranní dvířka.

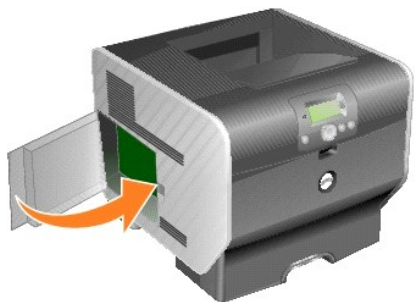

## Vyjmutí modulů ROM s fonty

1. Otevřete postranní dvířka.



**POZNÁMKA:** Pokud je nainstalovaná doplňková karta, může být nutné ji před vyjmutím modulu ROM s fonty vyjmout.

2. Stlačte blokovací svorky modulu ROM s fonty.

**UPOZORNĚNÍ:** Moduly ROM s fonty mohou být snadno poškozeny statickou elektřinou. Než se dotknete paměťové karty, sáhněte nejprve na nějaký železný předmět, např. na kostru tiskárny.

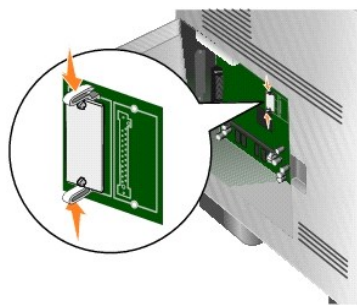

3. Vytáhněte kartu ven.

Nedotýkejte se kovových výstupků na dolní straně karty.

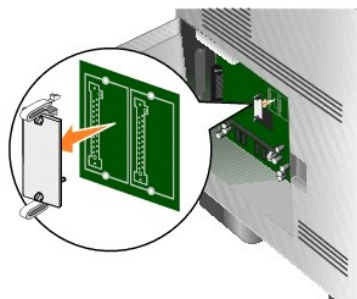

4. Vložte modul ROM s fonty do původního obalu.

Pokud nemáte původní obal, zabalte modul ROM s fonty do papíru a uschovejte ji v krabici.

5. Pokud jste vyjmuli doplňkovou kartu, abyste měli přístup k modulu ROM s fonty, nainstalujte doplňkovou kartu zpět.
6. Zavřete postranní dvířka.



# Tisk

- [Odeslání úlohy k tisku](#)
- [Zrušení tiskové úlohy](#)
- [Tisk stránky nastavení nabídek](#)
- [Tisk stránky Nastavení sítě](#)
- [Tisk seznamu ukázek fontů](#)
- [Tisk seznamu adresářů](#)
- [Tisk důvěrných a pozdržených úloh](#)
- [Tisk na speciální média](#)
- [Zakládání do standardních a doplňkových zásobníků](#)
- [Nastavení typu papíru a velikosti papíru](#)
- [Zakládání médií do univerzálního podavače](#)
- [Zakládání médií do podavače obálek](#)
- [Propojování zásobníků](#)
- [Identifikace a propojování výstupních odkladačů](#)

Tato kapitola obsahuje informace o odeslání úloh k tisku, tisku důvěrných úloh, zrušení tiskové úlohy, tisku stránky nastavení nabídek, seznamu fontů a seznamu adresářů. Tato kapitola také obsahuje informace o tisku na média formátu folio a statement. Rady k prevenci zaseknutí a ukládání tiskových médií naleznete v částech [Prevence zaseknutí médií](#) a [Skládování tiskových médií](#).

---

## Odeslání úlohy k tisku

Ovladač tiskárny je software, který umožňuje komunikaci počítače s tiskárnou. Když vyberete v softwarové aplikaci možnost **Tisk**, otevře se okno zastupující ovladač tiskárny. Potom můžete vybrat vhodné nastavení pro konkrétní úlohu, kterou odesíláte do tiskárny. Nastavení tisku vybrané v ovladači potlačí výchozí nastavení vybrané pomocí panelu ovládání tiskárny.

Pro zobrazení všech dostupných nastavení tiskárny, které můžete změnit, může být nutné v úvodním dialogovém okně **Tisk** klepnout na položku **Vlastnosti** nebo **Nastavení**. Pokud neznáte funkci v okně ovladače tiskárny, otevřete nápovědu online, ve které naleznete více informací.

Abyste získali podporu všech funkcí tiskárny, použijte vlastní ovladače tiskárny dodané s tiskárnou.

Tisk úlohy z typické aplikace v systému Windows:

4. V okně s dokumentem klepněte na položku **Soubor** → **Tisk**.
  5. V dialogovém okně vyberte správnou tiskárnu.
  6. Klepněte na možnost Předvolby, **Vlastnosti**, **Možnosti** nebo **Nastavení** a upravte nastavení tisku. Potom klepněte na tlačítko **OK**.
  7. Klepnutím na tlačítko **OK** nebo **Tisk** odešlete úlohu na vybranou tiskárnu.
- 

## Zrušení tiskové úlohy





Pro zrušení tiskové úlohy existuje několik způsobů.

1. [Zrušení úlohy z panelu ovládání tiskárny](#)
1. [Zrušení úlohy z počítače se systémem Windows](#)
  - o [Zrušení úlohy z hlavního panelu](#)





- o [Zrušení úlohy z plochy](#)
- 1. [Zrušení úlohy z počítače Macintosh](#)
  - o [Zrušení tiskové úlohy z počítače se systémem Mac OS 9](#)
  - o [Zrušení úlohy z počítače se systémem Mac OS X](#)

## Zrušení úlohy z panelu ovládání tiskárny

Pokud se úloha formátuje nebo se již tiskne a na prvním řádku displeje se zobrazí nápis **zrušit úlohu**:

1. Stiskněte tlačítko **Vybrat**  na panelu ovládání.  
Zobrazí se seznam úloh.
2. Stiskněte tlačítko se šipkou **dolů** , dokud se vedle úlohy, kterou chcete zrušit, neobjeví symbol , a potom stiskněte tlačítko **Vybrat** .

Zobrazí se zpráva **Ruší se <název souboru>**.

 **POZNÁMKA:** Po odeslání tiskové úlohy lze úlohu snadno zrušit stisknutím tlačítka **Storno** . Na obrazovce se zobrazí zpráva **Zastaveno**. Stiskněte tlačítko se šipkou **dolů** , dokud se vedle položky **Zrušit úlohu** nezobrazí symbol , a stiskněte tlačítko **Vybrat** .

## Zrušení úlohy z počítače se systémem Windows

### Zrušení úlohy z hlavního panelu

Když odešlete úlohu k tisku, zobrazí se v pravém rohu hlavního panelu malá ikona tiskárny.

1. Pokleptejte na tuto ikonu tiskárny.  
V okně tiskárny se zobrazí seznam tiskových úloh.
2. Vyberte úlohu, kterou chcete zrušit.
3. Stiskněte klávesu **Delete** na klávesnici.

### Zrušení úlohy z plochy

1. Minimalizujte všechny programy, abyste zobrazili plochu.
2. Pokleptejte na ikonu **Tento počítač**.

 **POZNÁMKA:** Pokud nemáte na ploše ikonu **Tento počítač**, můžete otevřít složku tiskáren výběrem položky **Start** → **Nastavení** → **Ovládací panely** a potom přejděte ke kroku 4.

3. Pokleptejte na ikonu **Tiskárny**.  
Zobrazí se seznam dostupných tiskáren.
4. Pokleptejte na tiskárnu, kterou jste vybrali při odeslání úlohy.  
V okně tiskárny se zobrazí seznam tiskových úloh.
5. Vyberte úlohu, kterou chcete zrušit.
6. Stiskněte klávesu **Delete** na klávesnici.

## Zrušení úlohy z počítače Macintosh

### Zrušení tiskové úlohy z počítače se systémem Mac OS 9

Když odešlete úlohu k tisku, zobrazí se na ploše ikona vybrané tiskárny.

1. Pokleptejte na tuto ikonu tiskárny na ploše.  
V okně tiskárny se zobrazí seznam tiskových úloh.
2. Vyberte tiskovou úlohu, kterou chcete zrušit.
3. Klepněte na tlačítko s odpadkovým košem.

### Zrušení úlohy z počítače se systémem Mac OS X







Když odešlete úlohu k tisku, zobrazí se v doku ikona vybrané tiskárny.

1. Otevřete složku **Applications** (Aplikace) → **Utilities** (Nástroje) a poklepejte na možnost **Print Center** (Středisko tisku) nebo **Printer Setup** (Nastavení tiskárny).
2. Poklepejte na tiskárnu, pomocí které tisknete.
3. V okně tiskárny vyberte tiskovou úlohu, kterou chcete zrušit.
4. Stiskněte tlačítko **Delete** (Odstranit).

---

## Tisk stránky nastavení nabídek

Abyste zkontrolovali výchozí nastavení tiskárny a ověřili, že je správně nainstalované příslušenství tiskárny, můžete vytisknout stránku nastavení nabídek.







1. Ověřte, že je tiskárna zapnuta.
2. Stiskněte tlačítko **Nabídka**  na panelu ovládání.
3. Stiskněte tlačítko se šipkou **dolů** , dokud se vedle položky **Zprávy** nezobrazí symbol , a stiskněte tlačítko **Vybrat** .
4. Stiskněte tlačítko se šipkou **dolů** , dokud se vedle položky **Stránka nastavení nabídek** nezobrazí symbol , a stiskněte tlačítko **Vybrat** .

Po vytištění stránky se tiskárna vrátí do stavu **Připravena**.

---

## Tisk stránky Nastavení sítě

Abyste zkontrolovali výchozí nastavení tiskárny a ověřili, že je správně nainstalované příslušenství tiskárny, můžete vytisknout stránku nastavení sítě.











1. Ověřte, že je tiskárna zapnuta.
2. Stiskněte tlačítko **Nabídka**  na panelu ovládání.
3. Stiskněte tlačítko se šipkou **dolů** , dokud se vedle položky **Zprávy** nezobrazí symbol , a stiskněte tlačítko **Vybrat** .
4. Stiskněte tlačítko se šipkou **dolů** , dokud se vedle položky **Stránka nastavení sítě** nebo **Sít' <x> Stránka nastavení** nezobrazí symbol , a stiskněte tlačítko **Vybrat** .

Tiskárna se vrátí do stavu **Připravena**.

---

## Tisk seznamu ukázek fontů

Tisk ukázek fontů, které jsou tiskárně aktuálně k dispozici:







1. Ověřte, že je tiskárna zapnuta a že je zobrazena zpráva **Připravena**.
2. Stiskněte tlačítko **Nabídka**  na panelu ovládání.
3. Stiskněte tlačítko se šipkou **dolů** , dokud se vedle položky **Zprávy** nezobrazí symbol , a stiskněte tlačítko **Vybrat** .
4. Stiskněte tlačítko se šipkou **dolů** , dokud se vedle položky **Tisk fontů** nezobrazí symbol , a stiskněte tlačítko **Vybrat** .
5. Stiskněte tlačítko se šipkou **dolů** , dokud se vedle položky **Fonty PCL**, **Fonty PostScript** nebo **Fonty PPDS** nezobrazí symbol , a stiskněte tlačítko **Vybrat** .

Tiskárna se vrátí do stavu **Připravena**.

---

## Tisk seznamu adresářů

Seznam adresářů uvádí zdroje uložené v paměti flash. Tisk seznamu:

1. Ověřte, že je tiskárna zapnuta a že je zobrazena zpráva **Připravena**.
2. Stiskněte tlačítko **Nabídka**  na panelu ovládání.
3. Stiskněte tlačítko se šipkou **dolů** , dokud se vedle položky **Zprávy** nezobrazí symbol , a stiskněte tlačítko **Vybrat** .
4. Stiskněte tlačítko se šipkou **dolů** , dokud se vedle položky **Tisk adresáře** nezobrazí symbol , a stiskněte tlačítko **Vybrat** .

Tiskárna se vrátí do stavu **Připravena**.

## Tisk důvěrných a pozdržených úloh

Termín *pozdržená úloha* označuje jakýkoliv typ úlohy, který může uživatel zahájit na tiskárně. Patří sem důvěrné úlohy, ověřovací tiskové úlohy, vyhrazené tiskové úlohy, opakované tiskové úlohy, záložky a profil. Při odeslání úlohy do tiskárny lze v ovladači zadat příkaz, aby tiskárna uchovávala úlohu v paměti. Když je úloha uložena v paměti tiskárny, přejděte k tiskárně a pomocí panelu ovládání určete, co chcete s tiskovou úlohou provést.

Všechny důvěrné a pozdržené úlohy mají přiřazené uživatelské jméno. Abyste měli přístup k důvěrným a pozdrženým úlohám, musíte nejdříve vybrat typ úlohy (důvěrná nebo pozdržená) a potom vybrat uživatelské jméno ze seznamu. Po výběru uživatelského jména můžete vytisknout všechny důvěrné úlohy nebo vybrat jednotlivé tiskové úlohy. Potom můžete vybrat počet kopií tiskové úlohy nebo můžete tiskovou úlohu odstranit.

### Tisk důvěrné úlohy

Když odešlete do tiskárny důvěrnou úlohu, musíte pomocí ovladače zadat osobní identifikační číslo (PIN). PIN musí obsahovat čtyři číslice od 0 do 9. Úloha bude pozdržena v tiskárně, dokud ne zadáte stejný čtyřmístný PIN na panelu ovládání a nevyberete tisk nebo odstranění úlohy. Tím bude zajištěno, že se úloha nevytiskne, dokud nebudete připraveni ji vyzvednout. Bez kódu PIN nemůže nikdo jiný úlohu vytisknout.

#### Windows

1. V textovém editoru, tabulkovém editoru, prohlížeči nebo jiné aplikaci vyberte možnost **Soubor**→ **Tisk**.
2. Klepněte na možnost **Vlastnosti**. (Pokud tlačítko **Vlastnosti** není k dispozici, klepněte na možnost **Nastavení** a potom na možnost **Vlastnosti**.)
3. V závislosti na operačním systému může být nutné klepnout na kartu **Other Options** (Další volby) a potom klepnout na možnost **Print and Hold** (Vytisknout a pozdržet).

 **POZNÁMKA:** Pokud nemůžete nalézt funkci Print and Hold (Vytisknout a pozdržet)→ Confidential Print (Důvěrný tisk), klepněte na možnost **Help** (Nápověda), podívejte se do tématu Důvěrný tisk nebo Vytisknout a pozdržet a postupujte podle pokynů ovladače.

4. Zadejte uživatelské jméno a kód PIN.
5. Odešlete úlohu do tiskárny.

Až budete připraveni vyzvednout si důvěrnou tiskovou úlohu, přejděte k tiskárně a postupujte podle kroků [Na tiskárně](#).











#### Macintosh

1. V textovém editoru, tabulkovém editoru, prohlížeči nebo jiné aplikaci vyberte možnost **Soubor**→ **Tisk**.
2. V místní nabídce **Copies & Pages** (Kopie a stránky) nebo **General** (Obecné) vyberte možnost **Job Routing** (Směrování úloh).
  - a. V systému Mac OS 9, pokud se položka Job Routing (Směrování úloh) nenachází mezi možnostmi místní nabídky, vyberte možnost **Plug-in Preferences** (Předvolby modulů plug-in)→ **Print Time Filters** (Filtry doby tisku).
  - b. Zeslaďte trojúhelník odkrytí nalevo od možnosti **Print Time Filters** (Filtry doby tisku) a vyberte možnost **Job Routing** (Směrování úloh).
  - c. V místní nabídce vyberte možnost **Job Routing** (Směrování úloh).

3. Ve skupině přepínačů vyberte možnost **Confidential Print** (Důvěrný tisk).
4. Zadejte uživatelské jméno a kód PIN.
5. Odešlete úlohu do tiskárny.

Až budete připraveni vyzvednout si důvěrnou tiskovou úlohu, přejděte k tiskárně a postupujte podle kroků [Na tiskárně](#).

#### Na tiskárně

1. Stiskněte tlačítko se šipkou **dolů** , dokud se vedle položky **Pozdržené úlohy** nezobrazí symbol , a stiskněte tlačítko **Vybrat** .
2. Stiskněte tlačítko se šipkou **dolů** , dokud se vedle vašeho uživatelského jména nezobrazí symbol , a stiskněte tlačítko **Vybrat** .
3. Stiskněte tlačítko se šipkou **dolů** , dokud se vedle položky **Důvěrné úlohy** nezobrazí symbol , a stiskněte tlačítko **Vybrat** .
4. Zadejte kód PIN stisknutím tlačítek se šipkou **nahoru**  nebo **dolů** , dokud se nezobrazí požadované číslo, a potom stiskněte tlačítko **Vybrat**. Postup opakujte pro každé číslo.

5. Stiskněte tlačítko se šipkou **dolů** ▼, dokud se vedle úlohy, kterou chcete vytisknout, neobjeví symbol ►, a potom stiskněte tlačítko **Vybrat** ✓.
6. Stiskněte tlačítko se šipkou **dolů** ▼, dokud se vedle požadované možnosti (**Tisknout 1 kopii**, **Tisknout kopie** nebo **Odstranit**), neobjeví symbol ►, a potom stiskněte tlačítko **Vybrat** ✓.

 **POZNÁMKA:** Po vytištění se úloha odstraní z paměti tiskárny.

## Tisk a odstranění pozdržených úloh

Pozdržené úlohy (ověřovací tisk, vyhrazený tisk nebo opakovaný tisk) lze vytisknout nebo odstranit pomocí panelu ovládání tiskárny a nevyžadují číslo PIN.

### Ověřovací tisk

Když odešlete ověřovací tiskovou úlohu, tiskárna vytiskne jednu kopii a pozdrží zbývající požadované kopie v paměti tiskárny. Ověřovací tisk lze použít pro ověření první kopie, abyste zjistili, zda je v pořádku, před vytištěním zbývajících kopií. Po vytištění všech kopií se ověřovací tisková úloha automaticky odstraní z paměti tiskárny.

### Vyhrazený tisk

Když odešlete vyhrazenou tiskovou úlohu, tiskárna úlohu nevytiskne okamžitě. Uloží úlohu do paměti, abyste ji mohli vytisknout později. Úloha bude uložena v paměti, dokud ji neodstraníte z nabídky Pozdržené úlohy. Vyhrazené tiskové úlohy lze odstranit, pokud tiskárna vyžaduje více paměti pro zpracování dalších pozdržených úloh.

### Opakovaný tisk

Když odešlete opakovanou tiskovou úlohu, tiskárna vytiskne všechny požadované kopie úlohy a uloží úlohu do paměti, abyste později mohli vytisknout další kopie. Další kopie můžete tisknout, dokud je úloha uložena v paměti.

 **POZNÁMKA:** Opakované tiskové úlohy se automaticky odstraní z paměti tiskárny, pokud tiskárna potřebuje více paměti pro zpracování dalších pozdržených úloh.

## Windows

1. V textovém editoru, tabulkovém editoru, prohlížeči nebo jiné aplikaci vyberte možnost **Soubor**→ **Tisk**.
2. Klepněte na položku Předvolby, **Vlastnosti**, **Možnosti** nebo **Nastavení** (podle použitého programu nebo operačního systému).
3. V závislosti na operačním systému může být nutné klepnout na kartu **Other Options** (Další volby) a potom klepnout na možnost **Print and Hold** (Vytisknout a pozdržet).

 **POZNÁMKA:** Pokud nemůžete nalézt funkci **Print and Hold** (Vytisknout a pozdržet)→ **Held Jobs** (Pozdržené úlohy), klepněte na možnost **Help** (Nápověda), podívejte se do tématu **Held Jobs** (Pozdržené úlohy) nebo **Print and Hold** (Vytisknout a pozdržet) a postupujte podle pokynů ovladače.

4. Vyberte typ požadované pozdržené úlohy a potom odešlete úlohu do tiskárny.

Až budete připraveni vyzvednout si důvěrnou tiskovou úlohu, přejděte k tiskárně a postupujte podle kroků [Na tiskárně](#).

## Macintosh

1. V textovém editoru, tabulkovém editoru, prohlížeči nebo jiné aplikaci vyberte možnost **Soubor**→ **Tisk**.
2. V místní nabídce **Copies & Pages** (Kopie a stránky) nebo **General** (Obecné) vyberte možnost **Job Routing** (Směrování úloh).
  - a. V systému Mac OS 9, pokud se položka **Job Routing** (Směrování úloh) nenachází mezi možnostmi místní nabídky, vyberte možnost **Plug-in Preferences** (Předvolby modulů plug-in)→ **Print Time Filters** (Filtry doby tisku).
  - b. Zeslabte trojúhelník odkrytí nalevo od možnosti **Print Time Filters** (Filtry doby tisku) a vyberte možnost **Job Routing** (Směrování úloh).
  - c. V místní nabídce vyberte možnost **Job Routing** (Směrování úloh).

3. Vyberte typ požadované pozdržené úlohy ve skupině přepínačů, zadejte uživatelské jméno a potom odešlete úlohu do tiskárny.

Až budete připraveni vyzvednout si důvěrnou tiskovou úlohu, přejděte k tiskárně a postupujte podle kroků [Na tiskárně](#).

## Na tiskárně

1. Stiskněte tlačítko se šipkou **dolů** ▼, dokud se vedle položky **Pozdržené úlohy** nezobrazí symbol ►, a stiskněte tlačítko **Vybrat** ✓.
2. Stiskněte tlačítko se šipkou **dolů** ▼, dokud se vedle vašeho uživatelského jména nezobrazí symbol ►, a stiskněte tlačítko **Vybrat** ✓.
3. Stiskněte tlačítko se šipkou **dolů** ▼, dokud se vedle činnosti kterou chcete provést, neobjeví symbol ►, a potom stiskněte tlačítko **Vybrat** ✓.
  - i Vytisknout vše
  - i Vytisknout úlohu



- 1 Tisknout kopie
- 1 Odstranit vše
- 1 Smazat úlohu

Pokud jste vybrali možnost **Vytisknout úlohu**, **Smazat úlohu** nebo **Tisknout kopie**, stiskněte tlačítko se šipkou **dolů** ▼, dokud se vedle požadované úlohy neobjeví symbol ▶, a potom stiskněte tlačítko **Vybrat** Ⓞ.

Úloha se vytiskne nebo se odstraní podle typu tiskové úlohy a činnosti, kterou jste vybrali.

---

## Tisk na speciální média

Médium může být papír, karty, průhledné fólie, štítky a obálky. Poslední čtyři se někdy nazývají *speciální média*. Na speciální média tiskněte podle těchto pokynů.

1. Vložte médium tak, jak je určeno pro používaný zásobník. Informace naleznete v části [Zakládání médií do standardních a doplňkových zásobníků](#).
2. Na panelu ovládání tiskárny nastavte **Typ papíru** a **Velikost papíru** podle vloženého média. Informace naleznete v části [Nastavení typu papíru a velikosti papíru](#).
3. V softwarové aplikaci v počítači nastavte typ a formát papíru a zdroj podle vloženého média.

## Windows

1. V okně s dokumentem klepněte na položku **Soubor**→ **Tisk**.
2. Klepněte na položku **Předvolby**, **Vlastnosti**, **Možnosti** nebo **Nastavení** (podle použitého programu nebo operačního systému).
3. Klepněte na kartu **Paper** (Papír).

Zobrazí se seznam zásobníků papíru.

4. Vyberte zásobník, ve kterém se nachází speciální médium.

 **POZNÁMKA:** Pokud potřebujete pomoc, klepněte na možnost **Help** (Nápověda) a postupujte podle pokynů ovladače.

5. Vyberte typ média (průhledné fólie, obálky a tak dále) ze seznamu **Paper Type** (Typ papíru).
6. Vyberte formát speciálního média ze seznamu **Paper Size** (Velikost papíru).
7. Klepněte na tlačítko **OK** a potom odešlete tiskovou úlohu obvyklým způsobem.

## Mac OS 9

1. Vyberte možnost **File** (Soubor)→ **Page Setup** (Nastavení stránky).
2. Vyberte formát speciálního média z místní nabídky **Paper** (Papír) a potom klepněte na tlačítko **OK**.
3. Vyberte možnost **Soubor**→ **Tisk**.
4. Vyberte možnost **General** (Obecné) v horní místní nabídce a přejděte k místní nabídce **Paper Source** (Zdroj papíru) a vyberte zásobník ze speciálním médiem nebo název média.
5. Klepněte na položku **Print** (Tisk).

## Mac OS X

1. Vyberte možnost **File** (Soubor)→ **Page Setup** (Nastavení stránky).
2. Vyberte tiskárnu z místní nabídky **Format for** (Formátovat pro).
3. Vyberte formát speciálního média z místní nabídky **Paper** (Papír) a potom klepněte na tlačítko **OK**.
4. Vyberte možnost **Soubor**→ **Tisk**.
5. Vyberte z místní nabídky **Copies & Pages** (Kopie a stránky) možnost **Imaging** (Zobrazení).
6. Vyberte speciální médium z místní nabídky **Paper Type** (Typ papíru).
7. V místní nabídce **Imaging** (Zobrazení) vyberte možnost **Paper Feed** (Podávání papíru).
8. Vyberte zásobník se speciálním médiem z místních nabídek **All pages from** (Všechny stránky z) nebo **First page from / Remaining from** (První stránka z / Zbývající z).
9. Klepněte na položku **Print** (Tisk).

---

## Zakládání médií do standardních a doplňkových zásobníků

Tiskárna má standardní zásobník na 500 listů. Můžete také zakoupit jeden nebo více doplňkových zásobníků na 250 nebo 500 listů. Postup pro plnění zásobníku na 250 a 500 listů je stejný.

Založení tiskového média:

1. Vyjměte zásobník z tiskárny a umístěte jej na plochý, rovný povrch.

**POZNÁMKA:** Neodebírejte zásobník, když se tiskne úloha nebo když indikátor na panelu ovládání bliká. V opačném případě by mohlo dojít k zaseknutí papíru.



2. Stiskněte pojistku postranní vodicí lišty a posuňte vodicí lištu směrem k vnějšímu okraji zásobníku.

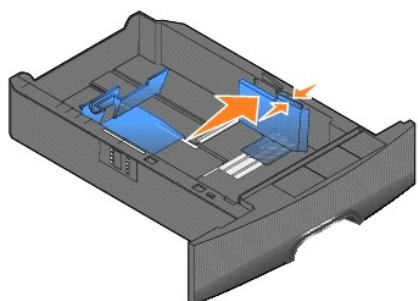

3. Stiskněte pojistku zadní vodicí lišty a posuňte vodicí lištu do správné pozice pro formát vkládaného média.

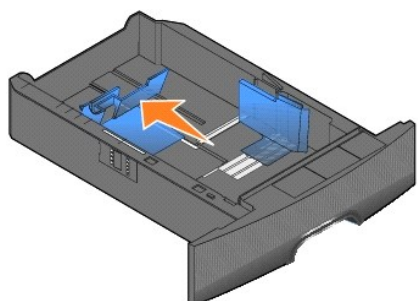

4. Ohněte listy, abyste je uvolnili, a potom je prolistujte. Tiskové médium nepřekládejte a nemačkejte. Srovnejte hrany podle rovné plochy.



5. Vložte tiskové médium do zásobníku:

Stranou k tisku dolů pro *jednostranný* tisk

Stranou k tisku nahoru pro *oboustranný* tisk

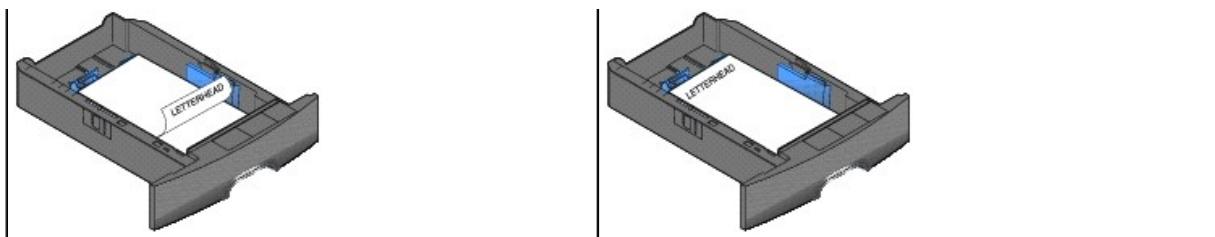

**POZNÁMKA:** Nevkládejte papír nad linku plnění. Přepínání zásobníku může způsobit zaseknutí média.

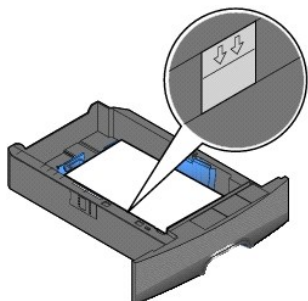

6. Stiskněte pojistku postranní vodící lišty a posuňte vodící lištu dovnitř zásobníku, aby se mírně dotýkala okraje média.

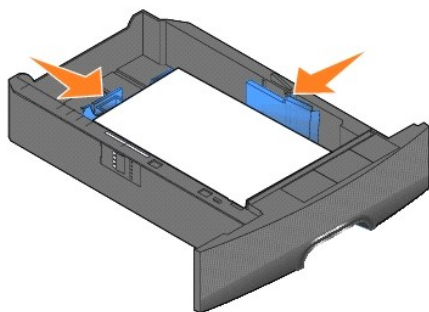

7. Vložte zásobník do tiskárny.

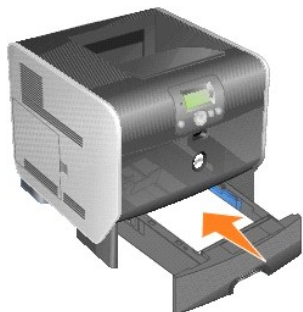

















## Nastavení typu papíru a velikosti papíru

Po nastavení **Typu papíru** a **Velikost papíru** na správné hodnoty pro typ a formát médií v zásobnících budou zásobníky obsahující stejný typ a formát média automaticky propojeny.

**POZNÁMKA:** Pokud je formát vkládaného média stejný jako formát média vloženého dříve, neměňte nastavení Velikost papíru.

Změna nastavení **Velikost papíru** a **Typ papíru**:

1. Ověřte, že je tiskárna zapnuta.

2. Stiskněte tlačítko **Nabídka**  na panelu ovládání.
3. Stiskněte tlačítko se šipkou **dolů** , dokud se vedle nabídky **Papír** nezobrazí symbol , a stiskněte tlačítko **Vybrat** .
4. Stiskněte tlačítko se šipkou **dolů** , dokud se vedle položky **Formát/typ papíru** nezobrazí symbol , a stiskněte tlačítko **Vybrat** .
5. Stiskněte tlačítko se šipkou **dolů** , dokud se vedle vstupního zdroje, který chcete použít, neobjeví symbol , a potom stiskněte tlačítko **Vybrat** .
6. Stiskněte tlačítko se šipkou **dolů** , dokud se vedle formátu papíru, který chcete použít, neobjeví symbol , a potom stiskněte tlačítko **Vybrat** .
7. Stiskněte tlačítko se šipkou **dolů** , dokud se vedle typu papíru, který chcete použít, neobjeví symbol , a potom stiskněte tlačítko **Vybrat** .

Takto se nastavení uloží jako nové výchozí nastavení uživatele a tiskárna se vrátí do stavu **Připravena**.

---

## Zakládání médií do univerzálního podavače

Do univerzálního podavače je možné vložit několik formátů a typů tiskových médií, například průhledné fólie, pohlednice, poznámkové kartičky nebo obálky. Je možné je použít pro tisk jedné stránky nebo ruční tisk nebo jako doplňkový zásobník.

 **POZNÁMKA:** Když nainstalujete doplňkový podavač obálek, můžete stále používat univerzální podavač.

Kapacita univerzálního podavače je přibližně:

- 1 100 listů papíru s gramáží 75 g/m<sup>2</sup>
- 1 10 obálek
- 1 75 průhledných fólií

Univerzální podavač pojme tisková média v rámci následujících rozměrů:

- 1 Šířka: 69,85 - 215,9 mm
- 1 Délka: 127 - 355,6 mm

Ikony na univerzálním podavači znázorňují, jak se do univerzálního podavače vkládá papír, jak se natáčí obálka k tisku a jak se vkládá hlavičkový papír pro jednostranný a oboustranný tisk.

Založení tiskového média:

 **POZNÁMKA:** Nepřidávejte ani neodebírejte média, když tiskárna tiskne z univerzálního podavače nebo když bliká indikátor na panelu ovládání. V opačném případě by mohlo dojít k zaseknutí papíru.

1. Zatáhnutím za výklenek na přední straně tiskárny sklopte univerzální podavač.



2. Vytáhněte nástavec zásobníku.

 **POZNÁMKA:** Nepokládejte předměty na univerzální podavač. Na podavač netlačte a nepoužívejte nadměrnou sílu.



3. Posuňte vodítko šířky zcela doprava.



4. Ohněte listy nebo obálky, abyste je uvolnili, a potom je prolístejte. Tiskové médium nepřekládejte a nemačkejte. Srovnejte hrany podle rovné plochy.

**POZNÁMKA:** Průhledné fólie držte za hrany a nedotýkejte se strany, na kterou se bude tisknout. Prolístejte stoh průhledných fólií, abyste zabránili jejich zaseknutí. Buďte opatrní, abyste průhledné fólie nepoškrábali nebo na nich nezanechali otisky prstů.

Papír	
Průhledné fólie	
Obálky	

5. Vložte médium do zásobníku.

Jako pomůcku pro výšku stohu při vkládání tiskového média použijte štítek výšky stohu.

**POZNÁMKA:** Do univerzálního podavače vkládejte najednou jen jeden formát a jeden typ tiskového média. *Nekombinujte* formáty a typy ve stejném zásobníku.



#### Zakládání papíru, průhledných fólií a obálek

- 1 Vložte papír nebo průhledné fólie levým okrajem stohu proti štitku výšky stohu a doporučenou stranou k tisku nahoru.
- 1 Vložte obálky chlopní dolů místem pro známku a chlopní vlevo. Strana obálky s místem pro známku vstupuje do univerzálního podavače jako první.
- 1 Nikdy nepoužívejte obálky se známkami, sponkami, prasklinami, okénky, barevnými okraji nebo samolepicími plochami. Takové obálky by mohly vážně poškodit tiskárnu.

#### Zakládání hlavičkového a předtiskového papíru

- 1 Nevkládejte papír nad linku plnění. Přeplnění zásobníku může způsobit zaseknutí média.
- 1 Papír vkládejte pro danou tiskovou úlohu podle následujících ilustrací.

Stranou k tisku nahoru pro *jednostranný* tisk





















Stranou k tisku dolů pro *oboustranný* tisk



6. Posuňte postranní vodicí lištu dovnitř zásobníku, aby se mírně dotýkala okraje média.



7. Nastavte **Velikost papíru** a **Typ papíru** pro univerzální podavač (**Formát univ. podav.** a **Typ v univ. podav.**) na správné hodnoty pro vložené tiskové médium.

- a. Stiskněte tlačítko **Nabídka**  na panelu ovládání.
- b. Stiskněte tlačítko se šipkou **dolů** , dokud se vedle **nabídky Papír** nezobrazí symbol , a stiskněte tlačítko **Vybrat** .
- c. Stiskněte tlačítko se šipkou **dolů** , dokud se vedle položky **Formát/typ papíru** nezobrazí symbol , a stiskněte tlačítko **Vybrat** .
- d. Stiskněte tlačítko se šipkou **dolů** , dokud se vedle položky **Formát/typ univ. podavač** nezobrazí symbol , a stiskněte tlačítko **Vybrat** .
- e. Stiskněte tlačítko se šipkou **dolů** , dokud se vedle velikosti vloženého média neobjeví symbol , a potom stiskněte tlačítko **Vybrat** .
- f. Stiskněte tlačítko se šipkou **doprava** , dokud se vedle položky **Formát/typ univ. podavač** nezobrazí symbol , a stiskněte tlačítko **Vybrat** .
- g. Stiskněte tlačítko se šipkou **doprava** , dokud se vedle typu vloženého média neobjeví symbol , a potom stiskněte tlačítko **Vybrat** .

Tiskárna se vrátí do stavu **Připravena**.

## Zavření univerzálního podavače

1. Vyměňte tiskové médium z univerzálního podavače.



2. Zatlačte nástavec zásobníku dovnitř.



3. Zavřete univerzální podavač

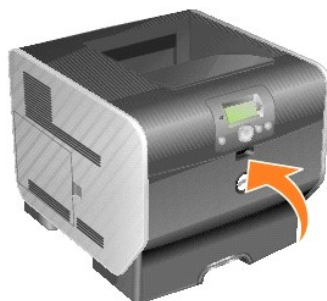

---

## Zakládání médií do podavače obálek

Doplňkový podavač obálek pojme různé velikosti obálek. Podavač obálek však musí být pro zajištění bezproblémového tisku správně upraven.

Zakládání média do podavače obálek:

1. Upravte podpěru obálek na délku vkládaných obálek.
  - 1 Zcela zavřená (zasunutá směrem k tiskárně) pro krátké obálky
  - 1 Vysunutá doprostřed pro středně dlouhé obálky
  - 1 Zcela otevřená (zcela vysunutá) pro dlouhé obálky

🔊 **UPOZORNĚNÍ:** Nepokládejte předměty na podavač obálek. Na podavač netlačte a nepoužívejte nadměrnou sílu.

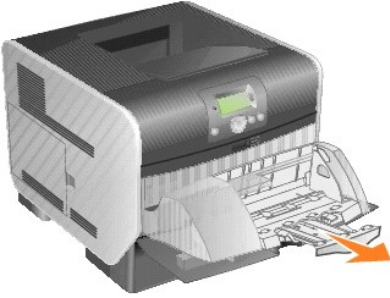

2. Zvedněte závaží obálek směrem k tiskárně. Zůstane na místě.

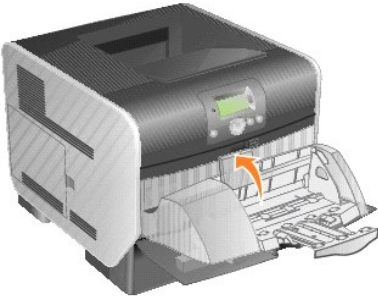

3. Posuňte vodičko šířky zcela doprava.

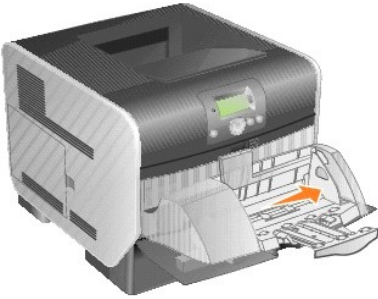

4. Ohněte stoh obálek a potom vyrovnejte okraje na rovném povrchu. Stisknutím rohů je zmáčkněte.

Prolistujte obálky. Zabráníte tak tomu, aby se k sobě okraje obálek přilepily, a obálky se budou správně podávat.



5. Vložte stoh obálek chlopni dolů místem pro známku a chlopni vlevo. Strana obálek s místem pro známku vstupuje do podavače obálek jako první.

Nechte obálky vespodu stohu zasunout do podavače obálek trochu víc než obálky nahoře.

⚠ **UPOZORNĚNÍ:** Nikdy nepoužívejte obálky se známkami, sponkami, prasklinami, okénky, barevnými okraji nebo samolepicími plochami. Takové obálky by mohly vážně poškodit tiskárnu.

📌 **POZNÁMKA:** Při vkládání obálek nepřekračujte maximální výšku stohu. Jako pomůcku pro správnou výšku stohu při vkládání použijte štítek výšky stohu. Nesnažte se vložit více obálek, než je naznačeno štítkem výšky stohu: přeplnění může vést k zaseknutí.























6. Posuňte vodičko šířky doleva, až se mírně dotkne stohu. Ujistěte se, že se obálky neohýbají.



7. Snižte závaží obálek, aby se dotýkalo stohu.



8. Nastavte **Formát papíru** a **Typ papíru** pro podavač obálek (**Formát pod. obálek** a **Typ pod. obálek**) na správné hodnoty pro vložené tiskové médium.

- a. Stiskněte tlačítko **Nabídka**  na panelu ovládání.
- b. Stiskněte tlačítko se šípkou **dolů** , dokud se vedle nabídky **Papír** nezobrazí symbol , a stiskněte tlačítko **Vybrat** .
- c. Stiskněte tlačítko se šípkou **dolů** , dokud se vedle položky **Formát/typ papíru** nezobrazí symbol , a stiskněte tlačítko **Vybrat** .
- d. Stiskněte tlačítko se šípkou **dolů** , dokud se vedle položky **Formát/typ pod. obálek** nezobrazí symbol , a stiskněte tlačítko **Vybrat** .
- e. Stiskněte tlačítko se šípkou **dolů** , dokud se vedle velikosti vložených obálek neobjeví symbol , a potom stiskněte tlačítko **Vybrat** .
- f. Stiskněte tlačítko se šípkou **dolů** , dokud se vedle položky **Formát/typ pod. obálek** nezobrazí symbol , a stiskněte tlačítko **Vybrat** .
- g. Stiskněte tlačítko se šípkou **dolů** , dokud se vedle typu vložených obálek neobjeví symbol , a potom stiskněte tlačítko **Vybrat** .

Tiskárna se vrátí do stavu **Připravena**.

## Propojování zásobníků



















Propojování zásobníků umožňuje automatickou funkci propojování pro zásobníky, když vložíte stejný formát a stejný typ tiskového média do více zdrojů. Tiskárna automaticky propojí zásobníky; když je jeden prázdný, podává se tiskové médium z dalšího propojeného zásobníku.

Například když je stejný formát a typ tiskového média vložený do zásobníku 2 a zásobníku 4, tiskárna vybere tiskové médium ze zásobníku 2, dokud nebude prázdný, a potom bude tiskárna automaticky podávat tiskové médium z dalšího propojeného zásobníku — zásobníku 4.

Propojením všech zásobníků (standardních a doplňkových) lze vytvořit jeden zdroj s kapacitou až 2 600 listů.

Aby se zásobníky propojily, ujistěte se, že vkládáte do každého zásobníku stejnou velikost a typ tiskového média. Nastavte velikost a typ papíru pro každý ze zásobníků.

Nastavení typu a formátu papíru:

1. Stiskněte tlačítko **Nabídka**  na panelu ovládání.
2. Stiskněte tlačítko se šipkou **dolů** , dokud se vedle nabídky **Papír nezobrazí symbol** , a stiskněte tlačítko **Vybrat** .
3. Stiskněte tlačítko se šipkou **dolů** , dokud se vedle položky **Formát/typ papíru nezobrazí symbol** , a stiskněte tlačítko **Vybrat** .
4. Stiskněte tlačítko se šipkou **dolů** , dokud se vedle položky **Formát/typ zás. <x> nezobrazí symbol** , a stiskněte tlačítko **Vybrat** .
5. Stiskněte tlačítko se šipkou **dolů** , dokud se vedle velikosti vloženého papíru neobjeví symbol , a potom stiskněte tlačítko **Vybrat** .
6. Stiskněte tlačítko se šipkou **dolů** , dokud se vedle položky **Formát/typ zás. <x> nezobrazí symbol** , a stiskněte tlačítko **Vybrat** .
7. Stiskněte tlačítko se šipkou **dolů** , dokud se vedle typu vloženého papíru neobjeví symbol , a potom stiskněte tlačítko **Vybrat** .

Tiskárna se vrátí do stavu **Připravena**.

Chcete-li propojování zásobníků vypnout, nastavte **Typ papíru** pro každý zásobník na jedinečnou hodnotu. Pokud neobsahují všechny zásobníky stejný typ tiskového média, když jsou propojeny, mohli byste nechtěně vytisknout úlohu na špatný typ papíru.

## Identifikace a propojování výstupních odkladačů

Je jeden standardní výstupní odkladač s kapacitou 250 listů. Pokud potřebujete dodatečnou kapacitu pro výstup, můžete nainstalovat až tři doplňkové volitelné výstupní odkladače.

Když máte více výstupních odkladačů, můžete je propojit do jednoho výstupního zdroje. Propojování výstupních odkladačů umožňuje tiskárně automaticky přepínat výstup na další dostupný odkladač.

## Dostupné výstupní odkladače

Následující tabulka obsahuje informace o schopnostech a možnostech propojení standardních a doplňkových výstupních odkladačů.

 **POZNÁMKA:** Ne všechny výstupní odkladače podporují všechny formáty papíru a obálek.

Název výstupního odkladače	Tiskové médium	Množství, které lze na tiskárně nainstalovat
 <p>Standardní odkladač</p>	<ul style="list-style-type: none"> <li>1 250 listů (75 g/m<sup>2</sup>) obvyčejného papíru</li> <li>1 300 průhledných fólií</li> <li>1 200 štítků</li> <li>1 50 obálek (75 g/m<sup>2</sup>)</li> </ul>	Nedostupné — tiskárna obsahuje jeden standardní odkladač umístěný v horní části tiskárny.
<p>Volitelný výstupní odkladač</p>	<ul style="list-style-type: none"> <li>1 650 listů (75 g/m<sup>2</sup>) obvyčejného papíru</li> <li>1 50 obálek (75 g/m<sup>2</sup>)</li> </ul>	3 Informace o instalaci volitelného výstupního odkladače naleznete v části <a href="#">Instalace</a>

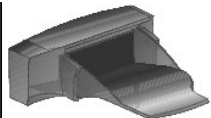













[volitelného výstupního odkladače.](#)

## Propojování výstupních odkladačů

Propojování výstupních odkladačů umožňuje vytvořit jeden výstupní zdroj, a tiskárna tak může automaticky přepínat výstup na další dostupný odkladač. Můžete také nastavit výstupní typy média, například velikosti karet nebo obálek, které nelze odesílat do doplňkového výstupního odkladače. Další informace o dostupných hodnotách pro konfiguraci výstupních odkladačů naleznete v části [Popis nabídek panelu ovládání](#).

**POZNÁMKA:** Pořadí odkladačů při propojování vždy začíná standardním odkladačem a pokračuje od odkladače nejbližší k podlaze k odkladači nejdále od podlahy.

Propojení výstupních odkladačů:

1. Stiskněte tlačítko **Nabídka**  na panelu ovládání.
2. Stiskněte tlačítko se šipkou **dolů** , dokud se vedle nabídky **Papír** nezobrazí symbol , a stiskněte tlačítko **Vybrat** .
3. Stiskněte tlačítko se šipkou **dolů** , dokud se vedle položky **Nastavení odkladače** nezobrazí symbol , a stiskněte tlačítko **Vybrat** .
4. Stiskněte tlačítko se šipkou **dolů** , dokud se vedle položky **Konfigur. odkladačů** nezobrazí symbol , a stiskněte tlačítko **Vybrat** .
5. Stiskněte tlačítko se šipkou **dolů** , dokud se vedle položky **Propojit** nezobrazí symbol , a stiskněte tlačítko **Vybrat** .

Tiskárna se vrátí do stavu **Připravena**.

## Právní předpisy

- [CE Notice \(European Union\)](#)
- [Upozornění ke značce CE](#)
- [Shoda s normou EN 55022 \(pouze Česká republika\)](#)
- [Polské testovací a certifikační centrum](#)
- [Soulad s programem ENERGY STAR®](#)
- [Směrnice o odpadních elektrických a elektronických zařízeních \(WEEE\)](#)
- [Právní předpisy pro bezdrátové příslušenství](#)

Elektromagnetické rušení představuje jakékoli signály nebo emise vyzařované ve volném prostoru nebo vedené přes kabely, které ohrožují funkci rádiové navigace nebo jiné bezpečnostní služby, nebo vážným způsobem snižují, zabraňují či opakovaně přerušují licencované rádiové vysílání. Mezi radiokomunikační služby patří například komerční vysílání na frekvencích AM/FM, televizní vysílání, služby mobilních operátorů, radar, řízení letového prostoru, pager a služby osobní komunikace (PCS). Tyto licencované služby vytvářejí elektromagnetické prostředí spolu s vysílací frekvencí, jakými jsou například digitální zařízení.

Elektromagnetická kompatibilita je schopnost elektronických zařízení fungovat správně ve společném elektronickém prostředí. Přestože bylo toto zařízení vyrobeno tak, aby vyhovovalo omezením regulačních předpisů týkajícím se elektromagnetického rušení, nelze zaručit, že v případě určité instalace k rušení nedojde. Pokud mezi tímto zařízením a radiokomunikačními přístroji dochází k rušení (zjistíte to tak, že zařízení vypnete a poté je opět zapnete), můžete situaci napravit jedním nebo několika z následujících opatření:

- 1 Přesměrujte přijímací anténu.
- 1 Přemístěte zařízení s ohledem na umístění přijímače.
- 1 Přemístěte televizor dále od přijímače.
- 1 Zapojte zařízení do jiné zásuvky, aby zařízení a přijímač byly napájeny přes různé obvody.

V případě potřeby se obraťte na zástupce technické podpory společnosti Dell nebo na zkušeného opraváře rádiových přijímačů a televizorů, kteří vám poskytnou další užitečné rady.

Zařízení Dell jsou vyrobena, otestována a vyhodnocena z hlediska předpokládaného elektromagnetického prostředí. Tato hodnocení se vztahují k těmto definicím elektromagnetického prostředí:

- 1 Třída A – zařízení vhodná pro obchodní nebo průmyslové prostředí.
- 1 Třída B – zařízení vhodná pro rezidenční oblasti.

Zařízení IT, včetně přídavných desek, tiskáren, vstupních a výstupních zařízení, monitorů a podobných zařízení, která jsou integrována v počítači nebo připojena k počítači, musí vyhovovat klasifikaci elektromagnetického prostředí počítače.

**Upozornění týkající se stíněných signálových kabelů:** Pro připojení zařízení k jakémukoli zařízení společnosti Dell používejte pouze stíněné kabely. Snižíte tak možnost rušení radiokomunikačních přístrojů. Použití stíněných kabelů zajistí zachování odpovídající klasifikace elektromagnetické kompatibility daného prostředí. Kabely lze získat od společnosti Dell na stránkách [www.dell.com](http://www.dell.com).

Většina zařízení Dell má klasifikaci pro prostředí třídy B. Použití některých příslušenství však může některé konfigurace přesunout do třídy A. Abyste mohli určit elektromagnetickou kategorii svého zařízení, prostudujte si následující části. Každá část poskytuje informace o elektromagnetické kompatibilitě a elektromagnetickém rušení nebo bezpečnostní informace o produktu s ohledem na konkrétní zemi.

---

## CE Notice (European Union)

Označení produktu symbolem **CE** znamená, že toto zařízení společnosti Dell vyhovuje požadavkům směrnice elektromagnetické kompatibility 89/336/EEC a směrnice nízkého napětí 73/23/EEC pro Evropskou unii. Takové označení znamená, že toto zařízení Dell vyhovuje těmto technickým normám:

- 1 EN 55022 — Zařízení informační techniky — Charakteristiky rádiového rušení — Meze a metody měření.
- 1 EN 55024 — Zařízení informační techniky — Charakteristiky odolnosti — Meze a metody měření.
- 1 EN 61000-3-2 — Elektromagnetická kompatibilita (EMC) - Část 3.: Meze – Oddíl 2: Meze pro emise harmonických proudů (spotřebičů, které mají vstupní fázový proud  $\leq 16$  A).
- 1 EN 61000-3-3 — Elektromagnetická kompatibilita (EMC) - Část 3: Meze – Oddíl 3: Omezení kolísání napětí a blikání v rozvodných sítích nízkého napětí pro zařízení se jmenovitým proudem max. 16 A.
- 1 EN 60950-1 — Bezpečnost zařízení informační techniky.
- 1 EN 60825-1 - Bezpečnost laserových zařízení.

**POZNÁMKA:** Požadavky na emise u normy EN 55022 rozlišují dvě kategorie:

- 1 Třída A – pro typické komerční oblasti.
- 1 Třída B – pro typické domácí oblasti.

Chcete-li určit, která kategorie se vztahuje toto zařízení, prostudujte si informace FCC nebo ICES na štítku umístěném na zadním, bočním nebo dolním panelu zařízení. Pokud informace FCC nebo ICES na štítku uvádějí třídu A, platí pro toto zařízení následující varování:

**VAROVÁNÍ TÝKAJÍCÍ SE VYSOKOFREKVENČNÍHO RUŠENÍ: Toto je produkt třídy A. V domácím prostředí může způsobit vysokofrekvenční rušení. Z toho důvodu je uživatel povinen učinit příslušná opatření.**

Pokud informace FCC nebo ICES na štítku uvádějí třídu B, platí pro toto zařízení následující informace:

**Tento přístroj společnosti Dell je určen k použití v typickém domácím prostředí třídy B.**

Prohlášení o shodě v souladu s výše uvedenými směrnici a normami bylo provedeno v sídle společnosti Dell Inc. Products Europe BV, Limerick, Irsko. Na stejném místě je toto prohlášení také uloženo.

---

## Upozornění ke značce CE

Tento přístroj vyhovuje základním požadavkům směrnice Evropské unie 1999/5/EC.

Cet équipement est conforme aux principales caractéristiques définies dans la Directive européenne RTTE 1999/5/CE.

Die Geräte erfüllen die grundlegenden Anforderungen der RTTE-Richtlinie (1999/5/EC).

Questa apparecchiatura è conforme ai requisiti essenziali della Direttiva Europea R&TTE 1999/5/CE.

Este equipo cumple los requisitos principales de la Directiva 1999/5/CE de la UE, "Equipos de Terminales de Radio y Telecomunicaciones".

Este equipamento cumpre os requisitos essenciais da Directiva 1999/5/CE do Parlamento Europeu e do Conselho (Directiva RTT).

Ο εξοπλισμός αυτός πληροί τις βασικές απαιτήσεις της κοινοτικής οδηγίας EU R&TTE 1999/5/EK.

Deze apparatuur voldoet aan de noodzakelijke vereisten van EU-richtlijn betreffende radioapparatuur en telecommunicatie-eindapparatuur 1999/5/EC.

Dette udstyr opfylder de Væsentlige krav i EU's direktiv 1999/5/EC om Radio- og teleterminaludstyr.

Dette utstyret er i overensstemmelse med hovedkravene i R&TTE-direktivet (1999/5/EC) fra EU.

Utrustningen uppfyller kraven för EU-direktivet 1999/5/EC om ansluten teleutrustning och ömsesidigt erkännande av utrustningens överensstämmelse (R&TTE).

Tämä laite vastaa EU:n radio- ja telepäätelaitedirektiivin (EU R&TTE Directive 1999/5/EC) vaatimuksia.

---

## Shoda s normou EN 55022 (pouze Česká republika)

This device belongs to Class B devices as described in EN 55022, unless it is specifically stated that it is a Class A device on the specification label. The following applies to devices in Class A of EN 55022 (radius of protection up to 30 meters). The user of the device is obliged to take all steps necessary to remove sources of interference to telecommunication or other devices.

Pokud není na typovém štítku počítače uvedeno, že spadá do třídy A podle EN 55022, spadá automaticky do třídy B podle EN 55022. Pro zařízení zařazená do třídy A (ochranné pásmo 30m) podle EN 55022 platí následující. Dojde-li k rušení telekomunikačních nebo jiných zařízení, je uživatel povinen provést taková opatření, aby rušení odstranil.

## Polské testovací a certifikační centrum

Zařízení musí být napájeno ze zásuvky s ochranným obvodem (3kolíková zásuvka). Veškeré zařízení fungující společně (počítač, monitor, tiskárna atd.) musí mít stejný zdroj napájení.

Vodič fáze elektroinstalace místnosti musí mít rezervní ochranu proti zkratu ve formě pojistky s nominální hodnotou nepřekračující 16 ampérů (A).

Pro úplné vypnutí je nutno odpojit napájecí kabel od zásuvky napájení, která by se měla nacházet v blízkosti zařízení a která by měla být snadno přístupná.

Značka ochrany „B“ potvrzuje, že je zařízení v souladu s požadavky na ochranu dle normy PN-EN 55022.

### Wymagania Polskiego Centrum Badań i Certyfikacji

Urządzenie powinno być zasilane z gniazda z przyłączonym obwodem ochronnym (gniazdo z kolkiem). Współpracujące ze sobą urządzenia (komputer, monitor, drukarka) powinny być zasilane z tego samego źródła.

Instalacja elektryczna pomieszczenia powinna zawierać w przewodzie fazowym rezerwową ochronę przed zwarciami, w postaci bezpiecznika o wartości znamionowej nie większej niż 16A (amperów).

W celu całkowitego wyłączenia urządzenia z sieci zasilania, należy wyjąć wtyczkę kabla zasilającego z gniazda, które powinno znajdować się w pobliżu urządzenia i być łatwo dostępne. Znak bezpieczeństwa „B” potwierdza zgodność urządzenia z wymaganiami bezpieczeństwa użytkownika zawartymi w PN-EN 60950:2000 i PN-EN 55022:2000.

Jeżeli na tabliczce znamionowej umieszczono informacje, że urządzenie jest klasy A, to oznacza, że urządzenie w środowisku mieszkalnym może powodować zakłócenia radioelektryczne. W takich przypadkach można zadac od jego użytkownika zastosowania odpowiednich środków zaradczych.

### Pozostałe instrukcje bezpieczeństwa

- Nie należy używać wtyczek adapterowych lub usuwać kolka obwodu ochronnego z wtyczki. Jeżeli konieczne jest użycie przedłużacza to należy użyć przedłużacza 3-żyłowego z prawidłowo połączonym przewodem ochronnym.
- System komputerowy należy zabezpieczyć przed nagłymi, chwilowymi wzrostami lub spadkami napięcia, używając eliminatora przepięć, urządzenia dopasowującego lub bezzakłóceniewego źródła zasilania.
- Należy upewnić się, aby nie leżało na kablach systemu komputerowego, oraz aby kable nie były umieszczone w miejscu, gdzie można by było na nie nadeptywać lub potykać się o nie.
- Nie należy rozlewać napojów ani innych płynów na system komputerowy.
- Nie należy wpychać żadnych przedmiotów do otworów systemu komputerowego, gdyż może to spowodować pożar lub porażenie prądem, poprzez zwarcie elementów wewnętrznych.
- System komputerowy powinien znajdować się z dala od grzejników i źródeł ciepła. Ponadto, nie należy blokować otworów wentylacyjnych. Należy unikać kładzenia luźnych papierów pod komputer oraz umieszczania komputera w ciasnym miejscu bez możliwości cyrkulacji powietrza wokół niego.

## Soulad s programem ENERGY STAR®

Každý produkt Dell opatřený logem ENERGY STAR® (na vlastním produktu nebo v rámci úvodní obrazovky) byl certifikován jako produkt v souladu s požadavky ENERGY STAR® organizace EPA, a to v době kdy byl společností Dell odeslán.

### Emblém ENERGY STAR®



Program ENERGY STAR® organizace EPA představuje společné úsilí organizace EPA a výrobců snížit znečištění ovzduší podporou energeticky úsporných produktů.

Spotřebu energie a její vedlejší účinky můžete snížit tím, že produkt budete vypínat v době, kdy jej delší dobu nepoužíváte (obzvláště v noci a o víkendech).

## Waste Electrical and Electronic Equipment (WEEE) Directive



In the European Union, this label indicates that this product should not be disposed of with household waste. It should be deposited at an appropriate facility to enable recovery and recycling. For information on how to recycle this product responsibly in your country, please visit: [www.euro.dell.com/recycling](http://www.euro.dell.com/recycling).

## Směrnice o odpadních elektrických a elektronických zařízeních (WEEE)



V Evropské unii tento štítek oznamuje, že by tento produkt neměl být likvidován spolu s běžným komunálním odpadem. Je třeba jej odnést do příslušného zařízení, aby bylo možné jej renovovat a recyklovat. Informace o zodpovědném způsobu recyklace tohoto produktu ve své zemi naleznete na adrese: [www.euro.dell.com/recycling](http://www.euro.dell.com/recycling).

## WEEE-direktiv (Waste from Electrical and Electronic Equipment)



I EU angiver denne etiket, at dette produkt ikke må kasseres med det normale affald. Det skal deponeres på et dertil indrettet sted, så det kan genbruges. Du kan få flere oplysninger om, hvordan du genbruger dette produkt, ved at besøge: [www.euro.dell.com/recycling](http://www.euro.dell.com/recycling).

## Richtlijn WEEE, afdanken van elektrische en elektronische apparaten



In de Europese Unie geeft dit label aan dit product niet via huishoudelijk afval mag worden afgedankt. Het moet gedeponeerd worden bij een daarvoor geschikte voorziening zodat recuperatie en recyclage mogelijk zijn. Raadpleeg voor informatie over de milieuvriendelijke wijze van recyclage van dit product in uw land: [www.euro.dell.com/recycling](http://www.euro.dell.com/recycling).

## WEEE-direktiivi käytöstä poistettujen laitteiden hävittämisestä



Euroopan unionissa tämä merkintä kertoo, että tuote tulee hävittää kotitalousjätteen mukana.. Se tulee hävittää niin, että se voidaan noutaa ja siirtää kierrätykseen. Lisätietoja tämän tuotteen kierrättämisestä maassasi on osoitteessa [www.euro.dell.com/recycling](http://www.euro.dell.com/recycling).

## Directive WEEE (Waste from Electrical and Electronic Equipment, Déchets des équipements électroniques et électriques)



Dans l'Union européenne, cette étiquette indique que ce produit ne doit pas être mis au rebut avec les déchets ménagers. Il doit être déposé dans un endroit se chargeant de sa récupération et de son recyclage. Pour obtenir des informations sur le recyclage responsable de ce produit dans votre pays, visitez le site [www.euro.dell.com/recycling](http://www.euro.dell.com/recycling).

## WEEE-Richtlinie (Waste from Electrical and Electronic Equipment = Elektronikschrottverordnung)



In der EU wird mit diesem Etikett angegeben, dass dieses Gerät nicht zusammen mit dem Haushaltsabfall zu entsorgen ist. Das Gerät sollte in einer entsprechenden Recycling-Einrichtung entsorgt werden. Informationen zum Recyceln dieses Geräts in Ihrem Land finden Sie unter: [www.euro.dell.com/recycling](http://www.euro.dell.com/recycling).

## Direttiva WEEE (Waste from Electrical and Electronic Equipment)



Nell'Unione Europea, questa etichetta indica che il prodotto non deve essere smaltito insieme ai rifiuti solidi urbani ma va depositato in appositi impianti per il trattamento e il riciclaggio. Per informazioni sulle normative che regola il riciclaggio del prodotto nei diversi paesi, visitare il sito Web [www.euro.dell.com/recycling](http://www.euro.dell.com/recycling).

## 廃電気電子機器指令 (WEEE)



欧州連合において、このラベルは、この製品が生活ごみとして廃棄できないことを表します。この製品は、復元やリサイクルのために、適切な施設で処理する必要があります。この製品をリサイクルする方法については、以下のホームページで国別の手順を参照してください。 [www.euro.dell.com/recycling](http://www.euro.dell.com/recycling)

## WEEE-direktiv (Waste Electrical and Electronic Equipment)



I EU betyr denne etiketten at dette produktet ikke skal kastes sammen med husholdningsavfall. Det bør leveres til et godkjent avfallsanlegg, slik at det kan gjenopprettes og resirkuleres. Hvis du vil ha informasjon om hvordan du kan resirkulere dette produktet på riktig måte i ditt land, kan du gå til: [www.euro.dell.com/recycling](http://www.euro.dell.com/recycling).

## Dyrektywa WEEE dotycząca zużytego sprzętu elektrycznego i elektronicznego





W Unii Europejskiej etykieta ta oznacza, że produktu nie należy wyrzucać wraz z domowymi odpadkami. Produkt powinien zostać przekazany do właściwej firmy usługowej, gdzie będzie możliwa jego utylizacja. Informacje, w jaki sposób odpowiedzialnie zutylizować produkt w danym kraju można znaleźć na stronie internetowej: [www.euro.dell.com/recycling](http://www.euro.dell.com/recycling).

## Directiva sobre desperdício de equipamento eléctrico e electrónico (WEEE - Waste Electrical and Electronic Equipment)



Na União Europeia, esta etiqueta indica que este produto não deve ser eliminado juntamente com o lixo doméstico. Este produto deve ser depositado numa instalação adequada para ser recuperado e reciclado. Para obter informações sobre como reciclar este produto no seu país, visite: [www.euro.dell.com/recycling](http://www.euro.dell.com/recycling).

## Инструкция по обращению с отходами электротехнического и электронного оборудования (WEEE)



В Европейском Союзе данная этикетка указывает на то, что это изделие не должно утилизироваться вместе бытовыми отходами. Оно должно быть переправлено в специально предусмотренное место для утилизации и переработки. Для получения сведений о надлежащем способе переработки данного изделия в вашей стране посетите [www.euro.dell.com/recycling](http://www.euro.dell.com/recycling).

## 废弃电子电气设备 (WEEE) 指令



在欧盟各国，该标签表示此类产品不应该与日常废弃物一起处理。它应该被放入适当的设备中以废物利用和回收。如需有关在您所在的国家内如何可靠回收此类产品的信息，请访问：[www.euro.dell.com/recycling](http://www.euro.dell.com/recycling)。

## Directiva sobre desecho de equipos eléctricos y electrónicos (WEEE)



En la Unión Europea, esta etiqueta indica que este producto no se debe desechar con la basura doméstica, sino que se debe depositar en un lugar adecuado para permitir su recuperación y reciclaje. Para obtener información sobre cómo reciclar este producto de forma responsable en su país, visite: [www.euro.dell.com/recycling](http://www.euro.dell.com/recycling).

## WEEE-direktivet (Waste from Electrical and Electronic Equipment)



Inom EU indikerar den här etiketten att produkten får inte slängas med hushållsavfall. Den ska lämnas in på en återvinningsstation. Mer information om hur du kan återvinna den här produkten på ett ansvarsfullt sätt i ditt land hittar du på: [www.euro.dell.com/recycling](http://www.euro.dell.com/recycling).

## Přehled softwaru

- [Systém správy toneru Dell™](#)
- [Nástroj pro nastavení místní tiskárny Dell](#)
- [Nástroj nastavení adresy IP](#)
- [Odinstalace softwaru tiskárny Dell](#)
- [Profilovací program ovladače](#)
- [Webový konfigurační nástroj tiskárny Dell](#)

V závislosti na operačním systému použijte pro instalaci kombinace softwarových aplikací disk CD *Drivers and Utilities*, který se dodává s tiskárnou.

 **POZNÁMKA:** Tyto softwarové aplikace nejsou k dispozici pro systémy Linux a Macintosh.

---

## Systém správy toneru Dell™

### Středisko sledování stavu

 **POZNÁMKA:** Tato aplikace není k dispozici s operačním systémem Windows 98 SE nebo ME nebo pokud je tiskárna připojena k počítači místně.

Pro správu více stavových oken použijte aplikaci Středisko sledování stavu.

1. Poklepáním na název tiskárny otevřete její stavové okno nebo jej otevřete stisknutím tlačítka **Spustit** u konkrétní tiskárny.
1. Vzhled seznamu tiskáren změňte výběrem tlačítka **Zobrazit**.
1. Stisknutím tlačítka **Nápověda** lze zobrazit nápovědu online.

### Okno stavu tisku

 **POZNÁMKA:** Tato aplikace není k dispozici s operačním systémem Windows NT, 98 SE nebo ME nebo pokud je tiskárna připojena k síti.

Okno stavu tisku zobrazuje stav tiskárny (Tiskárna je připravena, Tiskárna je odpojena a Kontrola chyb tiskárny) a název úlohy při odeslání úlohy k tisku.

Okno stavu tisku také zobrazuje množství toneru a zahrnuje tyto možnosti:

1. Sledování množství toneru v tiskárně.
1. Objednání náhradního tonerové kazety klepnutím na tlačítko **Objednat toner**.  
Získání dalších informací pomocí [aplikace pro objednávání spotřebního materiálu tiskáren Dell](#).

## Aplikace pro objednávání spotřebního materiálu tiskáren Dell

 **POZNÁMKA:** Tato aplikace není k dispozici s operačním systémem Windows 98 SE nebo ME.

Dialogové okno Objednat spotřební materiál lze otevřít z okna stavu tisku, okna Programy nebo poklepáním na ikonu na pracovní ploše.

Toner lze objednat telefonicky nebo pomocí Internetu.

1. Klepněte na tlačítko **Start**→**Programy** nebo **Všechny Programy**→**Tiskárny Dell**→**Tiskárna Dell Laser Printer 5210n / 5310n**→**Aplikace pro objednávání spotřebního materiálu tiskáren Dell**.  
Objeví se okno Objednat spotřební materiál.
  2. Pokud objednávejte pomocí Internetu, klepněte na položku **Navštívit webovou stránku společnosti Dell pro objednávání tiskových kazet**.
  3. Pokud objednávejte telefonem, zvolte číslo, které se objeví pod záhlavím Telefonem.
-

## Nástroj pro nastavení místní tiskárny Dell

 **POZNÁMKA:** Tato aplikace není k dispozici, pokud je tiskárna připojena k síti.

Použitím nástroje pro nastavení místní tiskárny Dell změňte a uložte nastavení tiskárny, která nejsou dostupná z ovladače tiskárny (např. aktivace alarmu, pokud chcete, aby tiskárna vydávala zvukový signál, když vyžaduje pozornost). Pokud tato nastavení změňte, budou platná, dokud neprovedete další výběr a nepoužijete jej, nebo dokud neobnovíte původní nastavení tiskárny (výchozí nastavení výrobce). Nastavení jsou uspořádána v nabídce, podobně jako na panelu ovládání na tiskárně.

Nástroj pro nastavení místní tiskárny Dell se do počítače nainstaluje automaticky při instalaci ovladače tiskárny Dell. Klepněte na tlačítko **Start** → **Programy** nebo **Všechny Programy** → **Tiskárny Dell** → **Tiskárna Dell Laser Printer 5210n / 5310n** → **Nástroj nastavení místní tiskárny Dell**. Nástroj pro nastavení místní tiskárny Dell je funkční pouze u tiskáren připojených přímo k počítači.

Pomocí nástroje pro nastavení místní tiskárny Dell lze měnit následující nastavení:

Nastavení dokončování	Nastavení papíru	Paralelní nastavení	Nastavení emulace PCL
Oboustranně	Zdroj papíru	PCL SmartSwitch	Orientace
Oboustranně přeloženo	Velikost papíru <sup>1</sup>	PS SmartSwitch	Řádků na stránku
Kopie	Typ papíru <sup>1</sup>	Buffer paralelního rozhraní	Šířka A4
Prázdná strana	Vlastní typy <sup>2</sup>	Rozšířený režim	Přečíslování zásobníku <sup>1</sup>
Kompletování	Náhradní formát	<b>Akceptovat inic</b>	Vkládat CR za LF
Oddělovací listy	Konfigurace univerzálního podavače		<b>Vkládat LF za CR</b>
Zdroj oddělovacích listů	Povrch papíru <sup>3</sup>		
Vícestránkový tisk	Gramáž papíru <sup>3</sup>		
Vícestránkové pořadí	Zakládání papíru <sup>3</sup>		
Vícestránkový náhled			
Vícestránkové ohraničení			
Nastavení jazyka PostScript	Nastavení kvality	Základní nastavení	Nastavení USB
Tisk PS chyb	Rozlišení tisku	Jazyk tiskárny	PCL SmartSwitch
Priorita fontu	Sytost toneru	Spořič energie	PS SmartSwitch
	POET	Šetření zdrojů	Buffer pro USB
	PictureGrade	Stahovat do	
		Časový limit tisku	
		Limit pro čekání	
		Automatické pokračování	
		Napravit zaseknutí	
		Ochrana stránky	
		Oblast tisku	
		Jazyk výpisů	
		Nastavení alarmu	
		Alarm pro toner	
<sup>1</sup> pro podporované zdroje			
<sup>2</sup> pro číslo vlastního typu			
<sup>3</sup> pro podporovaná média			

## Nástroj nastavení adresy IP

 **POZNÁMKA:** Tato aplikace není k dispozici, pokud je tiskárna připojena místně k počítači.

Nástroj nastavení adresy IP vám umožní nastavit adresu IP a další důležité parametry IP. Manuální nastavení adresy IP:

1. Spusťte **Webový konfigurační nástroj tiskárny Dell** tak, že do internetového prohlížeče zadáte adresu IP vaší síťové tiskárny.
2. Klepněte na tlačítko **Nastavení tiskárny**.
3. V nabídce **Nastavení tiskového serveru** klepněte na tlačítko **TCP/IP**.
4. Zadejte **Adresu IP** a nastavení **Síťová maska** a **Brána**.

 **POZNÁMKA:** Pokud tato nastavení neznáte, obraťte se na správce sítě.

5. Klepněte na tlačítko **Odeslat**.
6. Do prohlížeče zadejte novou adresu IP, abyste mohli dále používat **Webový konfigurační nástroj tiskárny Dell**.

---

## Odinstalace softwaru tiskárny Dell

K odinstalaci aktuálně nainstalovaného softwaru tiskárny nebo objektů tiskárny použijte Nástroj pro odinstalaci softwaru. Nástroj pro odinstalaci softwaru můžete získat dvěma způsoby:

1. V *operačním systému Windows XP* klepněte na tlačítko **Start**→**Ovládací panely**→**Tiskárny a jiný hardware**→**Tiskárny a faxy**.

*Ve všech ostatních klepněte na tlačítko Start*→**Nastavení**→**Tiskárny**.

- a. Vyberte objekt tiskárny, kterou chcete odinstalovat, a potom na něj klepněte pravým tlačítkem myši.
- b. Vyberte položku **Odinstalace softwaru Dell**.
- c. Vyberte komponenty, které chcete odinstalovat, a potom klepněte na tlačítko **Další**.
- d. Klepněte na tlačítko **Odinstalovat**.
- e. Po dokončení odinstalace klepněte na tlačítko **OK**.

1. Klepněte na tlačítko **Start**→**Programy** nebo **Všechny programy**→**Tiskárny Dell**→**Tiskárna Dell Laser Printer 5210n / 5310n**.

- a. Vyberte položku **Odinstalace softwaru tiskárny Dell**.
- b. Vyberte komponenty, které chcete odinstalovat, a potom klepněte na tlačítko **Další**.
- c. Klepněte na tlačítko **Odinstalovat**.
- d. Po dokončení odinstalace klepněte na tlačítko **OK**.

---

## Profilovací program ovladače

Pro vytvoření profilů ovladačů, které obsahují vlastní nastavení, použijte profilovací program ovladače. Profil ovladače může obsahovat skupinu uložených nastavení ovladače tiskárny a další údaje, např.:

- 1 orientaci tisku a více stránek na list (nastavení dokumentu),
- 1 stav výstupního zásobníku při instalaci (možnosti tiskárny),
- 1 formáty papíru definované uživatelem (vlastní formáty),
- 1 jednoduchý text a vodotisky,
- 1 reference o masce,
- 1 reference o fontech,
- 1 sloučení formulářů.

---

## Webový konfigurační nástroj tiskárny Dell

 **POZNÁMKA:** Tato aplikace není k dispozici, pokud je tiskárna připojena místně k počítači.

Stalo se vám, že se úloha odeslaná do síťové tiskárny na jiném patře nevytiskla, protože se v ní zasekl papír nebo proto, že je podavač prázdný? Jednou z funkcí Webového konfiguračního nástroje tiskárny Dell je nastavení informací e-mailem, které upozorní e-mailem vás nebo hlavního operátora v případě, že tiskárna potřebuje spotřební materiál nebo zásah obsluhy.

Když vyplníte inventurní kartu tiskárny, kde je třeba uvést číslo položky všech tiskáren ve vaší oblasti, Webový konfigurační nástroj tiskárny Dell obsahuje funkci poskytující informace o tiskárně, která tuto činnost usnadní. Stačí zadat adresu IP každé tiskárny v síti a zobrazí se číslo položky.

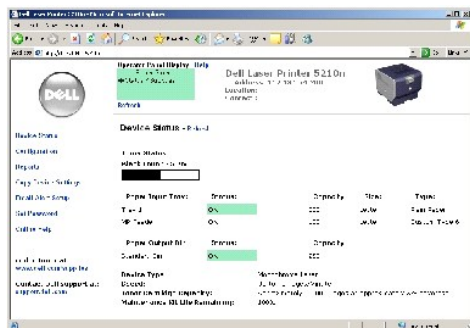







Funkce Webového konfiguračního nástroje tiskárny Dell také umožňují změnit nastavení tiskárny a sledovat vývoj tisku. Pokud jste správce sítě, můžete snadno zkopírovat nastavení tiskárny do jedné nebo všech tiskáren v síti – přímo z internetového prohlížeče.

Spusťte Webový konfigurační nástroj tiskárny Dell zadáním adresy IP vaší síťové tiskárny do internetového prohlížeče.

Pokud neznáte adresu IP tiskárny, vytiskněte stránku nastavení sítě, na které je uveden seznam adres IP.

Tisk stránky nastavení sítě:

1. Stiskněte tlačítko **Nabídka**  na panelu ovládání.
2. Stiskněte tlačítko se šipkou **dolů** , dokud se vedle položky **Zprávy** nezobrazí symbol , a stiskněte tlačítko **Vybrat** .
3. Stiskněte tlačítko se šipkou **dolů** , dokud se vedle položky **Stránka nastavení sítě** nezobrazí symbol , a stiskněte tlačítko **Vybrat** .

Informace o přidělení adresy IP naleznete v části [Nástroj nastavení adresy IP](#).

Webový konfigurační nástroj tiskárny Dell používejte pro tyto akce:

## Stav tiskárny

Získání okamžité informace o stavu spotřebního materiálu tiskárny. Když dochází toner, klepnutím na odkaz na dodávky toneru v prvním okně lze objednat další tonerové kazety.

## Nastavení tiskárny

Změnu nastavení tiskárny, vzdálené zobrazení panelu ovládání a aktualizaci firmwaru tiskového serveru.

## Kopírování nastavení tiskárny

Rychlé zkopírování nastavení tiskárny do další tiskárny nebo tiskáren v síti zadáním adresy IP tiskárny.

 **POZNÁMKA:** Abyste mohli používat tuto funkci, musíte být správcem sítě.

## Statistika tisku

Sledování vývoje tisku, jako je spotřeba papíru a typy úloh, které se zadávají k tisku.

## Informace o tiskárně

Získání informací nutných kontaktování servisu, inventární hlášení, nebo stav aktuální paměti a úrovně kódů zařízení.

## Nastavení informací e-mailem

Pokud bude tiskárna potřebovat spotřební materiál nebo zásah obsluhy, budete informováni e-mailem. Chcete-li dostávat informační e-mail, zadejte své jméno nebo své označení hlavního operátora do okna seznamu e-mailů.

## Nastavení hesla

Zamkněte panel ovládání heslem, aby ostatní uživatelé nemohli nedopatřením změnit vybraná nastavení tiskárny.

 **POZNÁMKA:** Abyste mohli používat tuto funkci, musíte být správcem sítě.

## Nápověda online

Klepnutím na příkaz **Nápověda** navštívíte webovou stránku společnosti Dell pro řešení problémů tiskáren.

## Řešení problémů

- [Popis zpráv tiskárny](#)
- [Kontrola nereagující tiskárny](#)
- [Řešení problémů s tiskem](#)
- [Řešení problémů s příslušenstvím](#)
- [Řešení problémů s podáváním papíru](#)
- [Řešení problémů s kvalitou tisku](#)

### Popis zpráv tiskárny

Tiskárna zobrazuje tři typy zpráv: stavové zprávy, obslužné zprávy a servisní zprávy. Stavové zprávy poskytují informace o aktuálním stavu tiskárny. Nevyžadují zásah uživatele. Obslužné zprávy upozorňují na problémy tiskárny, které vyžadují zásah uživatele. Servisní zprávy také upozorňují na problémy, které vyžadují zásah. Tiskárna však přestane tisknout a chyby nelze napravit. Je možné, že se vypnutím a zapnutím tiskárny dočasně napravit chybový stav oznámený servisní zprávou. Další informace o zprávách tiskárny naleznete v části [Popis zpráv na panelu ovládání](#).

### Kontrola nereagující tiskárny

Pokud tiskárna nereaguje, zkontrolujte nejdříve tyto body:

- 1 Napájecí kabel je připojen k tiskárně a do řádně uzemněné elektrické zásuvky.
- 1 Elektrická zásuvka není vypnuta pomocí spínače nebo jističe.
- 1 Tiskárna není připojena k přepětové ochraně, zdroji nepřerušitelného napájení nebo prodlužovacím šňůrám.
- 1 Ostatní elektrické zařízení připojené ke stejné zásuvce funguje.
- 1 Tiskárna je zapnutá.
- 1 Kabel tiskárny je pevně připojen k tiskárně a hostitelskému počítači, tiskovému serveru, příslušenství nebo jinému síťovému zařízení.

Po zkontrolování všech těchto možností vypněte tiskárnu a znovu ji zapněte. Tím se často problém vyřeší.

### Řešení problémů s tiskem

#### Displej panelu ovládání je prázdný nebo zobrazuje pouze diamanty.

Nezdařil se automatický test tiskárny. Vypněte tiskárnu, vyčkejte přibližně 10 sekund a pak ji znovu zapněte. Pokud se nezobrazí zpráva **Připravena**, vypněte tiskárnu a obraťte se na pracovníky servisu.

#### Úlohy se netisknou.

- 1 Tiskárna není připravena přijímat data.

Ověřte, že se před odesláním úlohy k tisku zobrazí na displeji zpráva **Připravena** nebo **Spořič energie**. Stisknutím tlačítka **Vybrat** vrátíte tiskárnu do stavu **Připravena**.

- 1 Určený výstupní odkladač je plný.

Vyjměte stoh papíru z výstupního odkladače a potom stiskněte tlačítko **Vybrat**.

- 1 Určený zásobník je prázdný.

Vložte do zásobníku papír.

- 1 Používáte špatný ovladač tiskárny nebo tisknete do souboru.

<ul style="list-style-type: none"> <li>○ Ověřte, zda používáte ovladač tiskárny přiřazený tiskárně.</li> <li>○ Pokud používáte port USB, je třeba používat systém Windows XP Professional x64, Windows XP, Windows Server 2003, Windows 2000 nebo Windows 98/ME a ovladač tiskárny kompatibilní se systémem Windows XP, Windows Server 2003, Windows 2000 nebo Windows 98/ME.</li> </ul> <p>1 Tiskový server není správně nastaven nebo není správně připojen.</p> <p>Ověřte, zda jste tiskárnu správně nakonfigurovali pro síťový tisk.</p> <p>1 Používáte špatný kabel rozhraní nebo není kabel pevně připojen.</p> <p>Ověřte, zda používáte doporučený kabel rozhraní a zkontrolujte, zda je připojení pevné.</p>
<p><b>Pozdržené úlohy se netisknou.</b></p> <p>1 Došlo k chybě formátování nebo nemá tiskárna dostatek paměti.</p> <ul style="list-style-type: none"> <li>○ Vytiskněte úlohu. (Je možné, že se vytiskne pouze část úlohy.)</li> <li>○ Odstraňte úlohu.</li> <li>○ Uvolněte paměť tiskárny kontrolou seznamu pozdržených úloh a odstraněním dalších úloh odeslaných do tiskárny.</li> </ul> <p>1 Tiskárna obdržela neplatná data.</p> <p>Odstraňte úlohu.</p>
<p><b>Netisknou se soubory PDF ve více jazycích.</b></p> <p>Dokumenty obsahují nedostupná písma.</p> <ol style="list-style-type: none"> <li>1. Otevřete dokument, který chcete vytisknout, v aplikaci Adobe Reader.</li> <li>2. Klepněte na ikonu tiskárny.</li> </ol> <p>Zobrazí se dialogové okno Tisknout.</p> <ol style="list-style-type: none"> <li>3. Zaškrtněte políčko <b>Tisknout jako obrázek</b>.</li> <li>4. Klepněte na tlačítko OK.</li> </ol>
<p><b>Tisk úlohy trvá déle.</b></p> <p>1 Úloha je příliš složitá.</p> <p>Snižte složitost tiskové úlohy snížením počtu a velikosti písem, počtem složitých obrázků a počtem stránek úlohy.</p> <p>1 <b>Ochrana stránky</b> je nastavena na hodnotu <b>Zapnuto</b>.</p> <p>Nastavte možnost <b>Ochrana stránky</b> na hodnotu <b>Vypnuto</b> v <b>nabídce Nastavení</b>. Další informace naleznete v části <a href="#">Popis nabídek panelu ovládání</a>.</p>
<p><b>Úloha se tiskne ze špatného zásobníku nebo na špatný papír nebo speciální médium.</b></p> <p>Nastavení nabídek panelu ovládání neodpovídají médiu vloženému do zásobníku. Ověřte, že hodnoty <b>Paper Size</b> (Velikost papíru) a <b>Paper Type</b> (Typ papíru) nastavené v ovladači tiskárny odpovídají velikosti a typu papíru v zásobníku.</p>
<p><b>Tisknou se špatné znaky.</b></p> <p>1 Používáte nekompatibilní paralelní kabel.</p> <p>Pokud používáte paralelní rozhraní, ujistěte se, že používáte paralelní kabel odpovídající specifikaci IEEE 1284.</p> <p>1 Tiskárna je v režimu Hexadecimální trasování.</p> <p>Pokud se na displeji zobrazuje zpráva <b>Hex připraveno</b>, musíte před tiskem úlohy ukončit režim <b>Hexadecimální trasování</b>. Režim <b>Hexadecimální trasování</b> ukončíte vypnutím a zapnutím tiskárny.</p>
<p><b>Propojování zásobníků nefunguje.</b></p> <p>1 Ověřte, že je formát i typ média v obou zásobnících stejný.</p> <p>1 Ověřte, že jsou vodičí lišty v zásobnících nastaveny pro správný formát média.</p> <p>1 Ujistěte se, že jsou hodnoty pro velikost i typ v <b>nabídce Papír</b> správně nastaveny.</p> <p>1 Další informace naleznete v části <a href="#">Propojování zásobníků</a> nebo v části <a href="#">Popis nabídek panelu ovládání</a>.</p>
<p><b>Velké úlohy se nekompletují.</b></p> <p>1 Kompletování není zapnuto.</p> <p>Zapněte možnost <b>Kompletování</b> v <b>nabídce Dokončování</b> nebo pomocí ovladače tiskárny. Další informace naleznete v části <a href="#">Popis nabídek panelu ovládání</a>.</p> <p><b>POZNÁMKA:</b> Vypnutí možnosti <b>Collation</b> (Kompletování) v ovladači potlačí nastavení v <b>nabídce Dokončování</b>.</p> <p>1 Úloha je příliš složitá.</p> <p>Snižte složitost tiskové úlohy snížením počtu a velikosti písem, počtem složitých obrázků a počtem stránek úlohy.</p> <p>1 Tiskárna nemá dostatek paměti.</p> <p>Přidejte paměť tiskárny nebo volitelný pevný disk.</p>
<p><b>Vyskytují se neočekávané konce stránky.</b></p> <p>Časový limit úlohy vypršel. Nastavte <b>Časový limit tisku</b> v <b>nabídce Nastavení</b> na vyšší hodnotu. Další informace naleznete v části <a href="#">Popis nabídek panelu ovládání</a>.</p>



## Řešení problémů s příslušenstvím

Pokud příslušenství po nainstalování nefunguje správně nebo pokud přestane fungovat:

- 1 Vypněte tiskárnu, vyčkejte přibližně 10 sekund a pak ji znovu zapněte. Pokud se tímto problémem nevyřeší, odpojte tiskárnu a zkontrolujte připojení mezi příslušenstvím a tiskárnou.
- 1 Vytiskněte stránku nastavení nabídek a zkontrolujte, jestli je příslušenství uvedeno v seznamu Instalované doplňky. Pokud příslušenství uvedeno není, nainstalujte jej znovu. Další informace naleznete v části [Tisk stránky nastavení nabídek](#).
- 1 Ujistěte se, že je příslušenství vybráno v softwarové aplikaci, kterou používáte.

V následující tabulce je uvedeno příslušenství tiskárny a doporučené nápravné kroky pro související problémy. Pokud doporučené nápravné kroky problém neodstraní, obraťte se na zástupce servisu.

<b>Zásobníky papíru</b> <ol style="list-style-type: none"><li>1 Ujistěte se, že je spojení mezi zásobníky (zásobník na 250 listů nebo zásobník na 500 listů) nebo spojení mezi zásobníkem a duplexorem nebo tiskárnou pevné.</li><li>1 Ujistěte se, že je tiskové médium správně vloženo. Další informace naleznete v části <a href="#">Zakládání médií do standardních a doplňkových zásobníků</a>.</li></ol>
<b>Duplexor</b> <ol style="list-style-type: none"><li>1 Ujistěte se, že je spojení mezi duplexorem a tiskárnou pevné. Pokud je duplexor uveden na stránce nastavení nabídek, ale tiskové médium se při vstupu nebo výstupu z duplexoru zasekává, je možné, že duplexor a tiskárna nejsou správně zarovnané.</li><li>1 Ujistěte se, že je přední přístupový kryt duplexoru pevně nainstalován.</li></ol>
<b>Podavač obálek</b> <ol style="list-style-type: none"><li>1 Ujistěte se, že je spojení mezi podavačem obálek a tiskárnou pevné.</li><li>1 Ujistěte se, že je nastavení <b>Paper Size (Velikost papíru)</b> správné v <b>nabídce Papír</b> i v softwarové aplikaci.</li><li>1 Ujistěte se, že jsou obálky správně vloženy. Další informace naleznete v části <a href="#">Zakládání médií do podavače obálek</a>.</li></ol>
<b>Paměť flash</b> <p>Zkontrolujte, zda je paměť flash pevně připojena k systémové desce tiskárny.</p>
<b>Interní tiskový server</b> <ol style="list-style-type: none"><li>1 Ujistěte se, že je interní tiskový server (nazývaný také interní tiskový adaptér nebo INA) pevně připojen k systémové desce tiskárny.</li><li>1 Ujistěte se, že používáte správný kabel a že je síťový software správně nastaven.</li></ol> <p>Další informace naleznete na disku CD <i>Drivers and Utilities</i>, který se dodává s tiskárnou.</p>
<b>Volitelný výstupní odkladač</b> <p>Ujistěte se, že je spojení mezi každým volitelným výstupním odkladačem a spojení mezi volitelným výstupním odkladačem a tiskárnou pevné. Pokud je volitelný výstupní odkladač uveden na stránce nastavení nabídek, ale tiskové médium se při výstupu z tiskárny a vstupu do volitelného výstupního odkladače zasekává, je možné, že není volitelný výstupní odkladač správně nainstalován. Nainstalujte znovu všechny volitelné výstupní odkladače.</p>
<b>Paměť tiskárny</b> <p>Zkontrolujte, zda je paměť tiskárny pevně připojena k systémové desce tiskárny.</p>



## Řešení problémů s podáváním papíru

<b>Papír se často zasekává.</b> <ol style="list-style-type: none"><li>1 Používáte papír, který neodpovídá specifikacím tiskárny.<p>Používejte doporučený papír a speciální média. Informace o předcházení zasekávání papíru naleznete v části <a href="#">Prevence zaseknutí médií</a>.</p></li><li>1 Vložili jste příliš mnoho papíru nebo příliš mnoho obálek.<p>Ujistěte se, že vložený stoh papíru nepřesahuje maximální výšku stohu označenou v zásobníku nebo univerzálním podavači.</p></li><li>1 Vodicí lišty ve vybraném zásobníku nejsou v poloze odpovídající velikosti vloženého papíru.<p>Přesuňte vodicí lišty v zásobníku do správné polohy.</p></li><li>1 Papír zvlhnul kvůli vysoké vlhkosti prostředí.</li></ol>
------------------------------------------------------------------------------------------------------------------------------------------------------------------------------------------------------------------------------------------------------------------------------------------------------------------------------------------------------------------------------------------------------------------------------------------------------------------------------------------------------------------------------------------------------------------------------------------------------------------------------------------------------------------------------------------------------------------------------------

<p>Vložte papír z čerstvého balení. Uchovávejte papír v původním obalu, dokud jej nevložíte do tiskárny. Další informace naleznete v části <a href="#">Skladování tiskových médií</a>.</p> <p>1 Zaváděcí kolečka mohou být opotřebovaná.</p> <p>Vyměňte zaváděcí kolečka. Další informace naleznete v části <a href="#">Výměna zaváděcích válců</a>.</p>
<p><b>Zpráva Zaseknutý papír zůstává zobrazena po odstranění zaseknutého papíru.</b></p> <p>Nestiskli jste tlačítko <b>Vybrat</b> nebo jste nevyčistili celou trasu. Vyndejte papír z celé trasy papíru a stiskněte tlačítko <b>Vybrat</b> . Další informace naleznete v části <a href="#">Odstranění zaseknutých médií</a>.</p>
<p><b>Po odstranění zaseknutého papíru se zaseknutá stránka nevytiskne znovu.</b></p> <p>Možnost <b>Napravit zaseknutí</b> v nabídce <b>Nastavení</b> je nastavena na hodnotu <b>Vypnuto</b>. Nastavte možnost <b>Napravit zaseknutí</b> na hodnotu <b>Automaticky</b> nebo <b>Zapnuto</b>. Další informace naleznete v části <a href="#">Popis nabídek panelu ovládání</a>.</p>
<p><b>Do výstupního odkladače vystupují prázdné stránky.</b></p> <p>Do zásobníku, ze kterého se tiskne, je vložen nesprávný typ média. Vložte správný typ média pro tiskovou úlohu nebo změňte <b>Typ papíru</b>, aby odpovídal typu vloženého média. Další informace naleznete v části <a href="#">Popis nabídek panelu ovládání</a>.</p>

## Řešení problémů s kvalitou tisku

Informace v následující tabulce vám mohou pomoci s řešením problémů s kvalitou tisku. Pokud tato doporučení problém nenapraví, obraťte se na zástupce servisu. Je možné, že je některou část tiskárny nutné upravit nebo vyměnit.

<p><b>Tisk je příliš světlý.</b></p> <p>1 Je možné, že dochází toner. Pro využití zbývajících tonerů vyjměte kazetu uchopením držadel oběma rukama. Uchopte ji tak, aby šípky na kazetě směřovaly dolů, a několikrát s ní zatřeste do stran a zepředu dozadu, aby se v ní rovnoměrně rozmístil toner. Vložte kazetu zpět a stiskněte tlačítko <b>Vybrat</b> . Tento postup opakujte, dokud nezůstane tisk vybledlý. Když tisk zůstane vybledlý, vyměňte tiskovou kazetu. Další informace naleznete v části <a href="#">Výměna tonerové kazety</a>.</p> <p>1 Změňte nastavení <b>Sytost tonerů</b> v nabídce <b>Kvalita</b>.</p> <p>1 Změňte nastavení <b>Jas</b> v nabídce <b>Kvalita</b>.</p> <p>1 Změňte nastavení <b>Kontrast</b> v nabídce <b>Kvalita</b>.</p> <p>1 Pokud tisknete na nerovný povrch, změňte nastavení <b>Gramáž papíru</b> a <b>Povrch papíru</b> v nabídce <b>Papír</b>.</p> <p>1 Ověřte, zda používáte správné tiskové médium.</p>
<p><b>Toner se rozmazává nebo se tisk odděluje od stránky.</b></p> <p>1 Pokud tisknete na nerovný povrch, změňte nastavení <b>Gramáž papíru</b> a <b>Povrch papíru</b> v nabídce <b>Papír</b>.</p> <p>1 Ověřte, zda tiskové médium odpovídá specifikacím tiskárny. Další informace naleznete v části <a href="#">Popis pokynů pro papír a speciální média</a>.</p> <p>Pokud problém přetrvává, vypněte tiskárnu a kontaktujte místo, kde jste tiskárnu zakoupili.</p>
<p><b>Na zadní straně vytištěné stránky je vidět toner.</b></p> <p>Toner je na nanášecím válci. Abyste tomu zabránili, nepoužívejte tisková média, která jsou menší, než je velikost stránky tištěné úlohy.</p> <p>Otevřete a zavřete horní přední kryt tiskárny, aby se spustil instalační cyklus tiskárny a očistil nanášecí válec.</p>
<p><b>Na stránce se nachází tonerové šmouhy nebo stíny na pozadí.</b></p> <p>1 Zkontrolujte, zda je správně nainstalována tisková kazeta.</p> <p>1 Vyměňte tiskovou kazetu.</p>
<p><b>Celá stránka je bílá.</b></p> <p>1 Zkontrolujte, zda je z tiskové kazety odstraněn balicí materiál.</p> <p>1 Zkontrolujte, zda je správně nainstalována tisková kazeta.</p> <p>1 Je možné, že dochází toner. Pro využití zbývajících tonerů vyjměte kazetu uchopením držadel oběma rukama. Uchopte ji tak, aby šípky na kazetě směřovaly dolů, a několikrát s ní zatřeste do stran a zepředu dozadu, aby se v ní rovnoměrně rozmístil toner. Vložte kazetu zpět a stiskněte tlačítko <b>Vybrat</b> . Tento postup opakujte, dokud nezůstane tisk vybledlý. Když tisk zůstane vybledlý, vyměňte tiskovou kazetu. Další informace naleznete v části <a href="#">Výměna tonerové kazety</a>.</p>
<p><b>Na stránce se nachází pruhy.</b></p> <p>1 Je možné, že dochází toner. Pro využití zbývajících tonerů vyjměte kazetu uchopením držadel oběma rukama. Uchopte ji tak, aby šípky na kazetě směřovaly dolů, a několikrát s ní zatřeste do stran a zepředu dozadu, aby se v ní rovnoměrně rozmístil toner. Vložte kazetu zpět a stiskněte tlačítko <b>Vybrat</b> . Tento postup opakujte, dokud nezůstane tisk vybledlý. Když tisk zůstane vybledlý, vyměňte tiskovou kazetu. Další informace naleznete v části <a href="#">Výměna tonerové kazety</a>.</p> <p>1 Pokud používáte předtištěné formuláře, ujistěte se, že inkoust dokáže odolávat teplotám 230 °C.</p>
<p><b>Tisk je příliš tmavý.</b></p> <p>1 Změňte nastavení <b>Sytost tonerů</b> v nabídce <b>Kvalita</b>.</p> <p>1 Změňte nastavení <b>Jas</b> v nabídce <b>Kvalita</b>.</p> <p>1 Změňte nastavení <b>Kontrast</b> v nabídce <b>Kvalita</b>.</p> <p><b>POZNÁMKA:</b> Uživatelé počítačů Macintosh by se měli ujistit, že nastavení řádků na palec (lpi) není v softwarové aplikaci nastaveno příliš vysoko.</p>

**Znaky mají neostré nebo nerovnoměrné okraje.**

- 1 Změňte nastavení **Rozlišení tisku** v nabídce **Kvalita** na hodnotu 600 dpi, 1200 Image Q, 1200 dpi nebo 2400 Image Q.
- 1 Zapněte funkci **Zvýř. jemn. linek**.
- 1 Pokud používáte stažená písma, ověřte, zda jsou písma podporovaná tiskárnou, hostitelským počítačem a softwarovou aplikací.

**Část nebo celá stránka je potíštěna černě.**

Zkontrolujte, zda je správně nainstalována tisková kazeta.

**Úloha se vytiskne, ale horní nebo postranní okraje nejsou správné.**

- 1 Ujistěte se, že je nastavení **Velikost papíru** v nabídce **Papír** správné.
- 1 Ujistěte se, že jsou správně nastaveny okraje v softwarové aplikaci.

**Zobrazují se stíny („duchové“).**

- 1 Ujistěte se, že je nastavení **Typ papíru** v nabídce **Papír** správné.
- 1 Vyměňte sadu fotoválce.

**Tiskne se šedé pozadí.**

- 1 Nastavení **Sytost toneru** může být příliš tmavé. Změňte nastavení **Sytost toneru** v nabídce **Kvalita**.
- 1 Změňte nastavení **Jas** na tmavší.
- 1 Změňte nastavení **Kontrast** na světlejší.
- 1 Tisková kazeta může být vadná. Vyměňte tiskovou kazetu.

**Část výtisku je oříznutá po stranách a v horní a dolní části média.**

Přesuňte vodicí lišty v zásobníku do vhodné polohy pro vloženou velikost média.

**Tisk je pokřivený nebo má nevhodný sklon.**

Přesuňte vodicí lišty v zásobníku do vhodné polohy pro vloženou velikost média.

**Kvalita tisku na průhlednou fólii je špatná.**

- 1 Používejte pouze průhledné fólie doporučené výrobcem tiskárny.
- 1 Ujistěte se, že je možnost **Typ papíru** v nabídce **Papír** nastavena na hodnotu **Průhledná fólie**.

## Instalace doplňkové bezdrátové karty

- [Minimální požadavky pro instalaci](#)
- [Nastavení bezdrátové sítě](#)
- [Instalace doplňkové bezdrátové karty](#)
- [Konfigurace doplňkové bezdrátové karty \(Windows\)](#)
- [Konfigurace doplňkové bezdrátové karty \(Macintosh\)](#)

 **POZNÁMKA:** Doplňková bezdrátová karta nemusí být k dispozici ve všech oblastech. Informace o dostupnosti zjistíte u místního obchodního zástupce společnosti Dell.

---

### Minimální požadavky pro instalaci

- 1 Doplňková bezdrátová karta Dell 5210 / 5310
  - 1 Tiskárna Dell Laser Printer 5210n / 5310n
  - 1 Existující bezdrátová síť
  - 1 Disk CD *Drivers and Utilities* dodaný s tiskárnou
  - 1 Počítač s některým z následujících operačních systémů:
    - o Windows XP Professional x64
    - o Windows XP
    - o Windows 2003 Server
    - o Windows 2000
- 

### Nastavení bezdrátové sítě

Ke konfiguraci bezdrátového tiskového serveru nainstalovaného v tiskárně může být nutné nastavení bezdrátové sítě. Zde jsou některá nastavení, která mohou být nutná:

- 1 Název sítě (SSID, Service Set ID)
  - 1 Typ BSS (Basic Service Set - typ používané bezdrátové sítě — Ad-Hoc nebo Infrastructure (Infrastruktura))
  - 1 Číslo bezdrátového kanálu
  - 1 Typ ověřování a šifrování sítě
  - 1 Bezpečnostní klíč(e)
  - 1 Podepsaný certifikát nebo certifikát CÚ
- 

### Instalace doplňkové bezdrátové karty

Před instalací bezdrátového tiskového serveru se ujistěte, že je tiskárna správně nastavena:

- 1 Tonerové nebo tiskové kazety jsou nainstalovány.
- 1 Papír je vložen.
- 1 Tiskárna je vypnutá a napájecí kabel je odpojen.

Instalace bezdrátové karty:

1. Otevřete postranní dvířka.

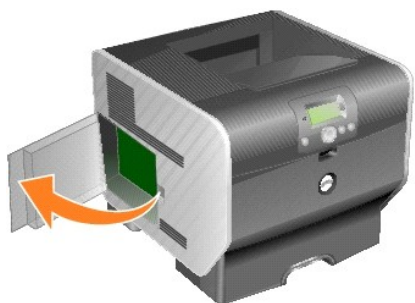

**UPOZORNĚNÍ:** Doplnkové karty mohou být snadno poškozeny statickou elektřinou. Než se dotknete doplňkové karty, sáhněte nejdříve na nějaký železný předmět, např. na kostru tiskárny.

2. Vyhledejte konektor karet na systémové desce.

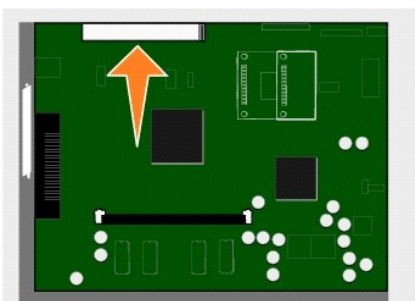

3. Odstraňte šroub a krycí desku a uschovejte je.

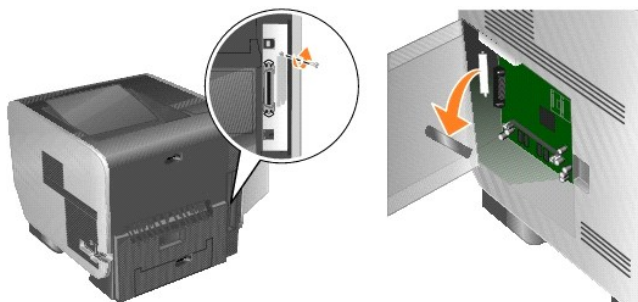

4. Vybalte kartu. Uschovejte obal.

5. Zarovnejte místa připojení na kartě s konektorem na systémové desce a zatlačte kartu pevně do konektoru na systémové desce.

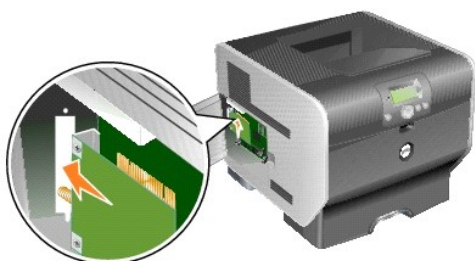

6. Vložte šroub z krycí desky (nebo náhradní šroub dodaný s kartou).

7. Utažením šroubu kartu upevněte.

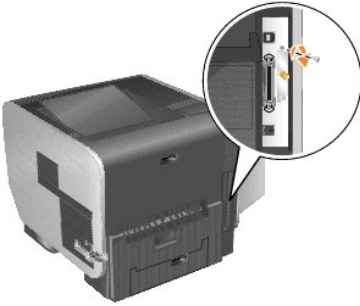

8. Připojte k doplňkové kartě anténu.

Utáhněte konektor tak, aby byla anténa pevně připojena, protože volné připojení může mít za následek slabé bezdrátové spojení.

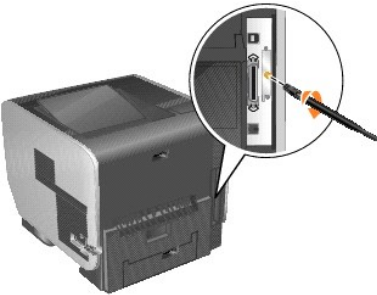

9. Otočte anténu tak, aby ji kloub umožňoval otočit směrem nahoru.

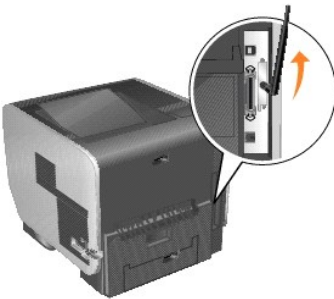

10. Zavřete postranní dvířka.

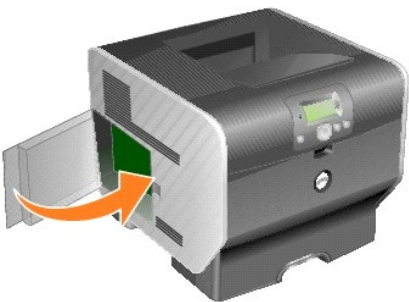

11. Připojte napájecí kabel a zapněte tiskárnu.



## Konfigurace doplňkové bezdrátové karty (Windows)

### Přehled konfigurace

Po instalaci interního bezdrátového tiskového serveru existují dva způsoby, kterými lze nakonfigurovat tiskový server pro použití v bezdrátové síti: Konfigurace tiskového serveru pomocí nástroje Wireless Setup Utility nebo ruční konfigurace.

Konfigurace tiskového serveru pomocí nástroje pro bezdrátové nastavení zahrnuje připojení tiskárny, do které byl nainstalován bezdrátový tiskový server, k počítači pomocí kabelu USB a spuštění disku CD *Drivers and Utilities*. Nástroj Wireless Setup Utility potom nabídne Wizard mode (režim průvodce) i Advanced mode (pokročilý režim). Režim průvodce provede uživatele konfigurací. Pokročilý režim nabízí rozhraní, pomocí kterého může uživatel přímo zadat a použít příslušné nastavení bezdrátové konfigurace pro bezdrátovou síť, ve které bude tiskárna používána.

Ruční konfigurace je určena pro pokročilé uživatele a zahrnuje komunikaci s tiskovým serverem přes bezdrátové připojení Ad-Hoc bez použití nástroje Wireless Setup Utility nebo přímého připojení přes rozhraní USB. Uživatelé, kteří preferují ruční konfiguraci, musí mít dobré znalosti bezdrátového nastavení sítě. Pokyny pro ruční konfiguraci interního bezdrátového tiskového serveru naleznete v části [Ruční konfigurace](#).

Před konfigurací bezdrátového tiskového serveru se ujistěte, že je tiskárna správně nastavena:

- 1 Doplňková karta interního bezdrátového tiskového serveru byla správně nainstalována do tiskárny.
- 1 Všechny přístupové panely a dvířka tiskárny byly vráceny zpět nebo zavřeny.
- 1 Tonerové nebo tiskové kazety jsou správně nainstalovány.
- 1 Do tiskárny je vložen papír.
- 1 Tiskárna je zapnutá a připravená k instalaci.

### Používání nástroje Wireless Setup Utility

1. Ujistěte se, že je tiskárna zapnutá a je napájena.
2. Připojte tiskárnu k počítači pomocí kabelu USB.
3. Když se zobrazí **Průvodce nově nalezeným hardwarem**, klepněte na tlačítko **Storno**.
4. Vložte disk CD *Drivers and Utilities*. Disk CD se spustí automaticky.
5. Klepněte na možnost **Configure Wireless Adapter** (Konfigurace bezdrátového adaptéru).
6. Klepnutím na tlačítko **Agree** (Souhlasím) přijmete licenční smlouvu.
7. Klepnutím na tlačítko **Finish** (Dokončit) nainstalujte soubory a spusťte instalační nástroj.
8. Vyberte možnost **Wizard Mode** (Režim průvodce) nebo **Advanced Mode** (Pokročilý režim).
9. Klepněte na tlačítko **Next** (Další) a postupujte podle pokynů v části [Režim průvodce](#) nebo [Pokročilý režim](#).

 **POZNÁMKA:** Pokud konfiguruje více bezdrátových karet, můžete nástroj Wireless Setup Utility zkopírovat do počítače. Lze to provést přechodem do složky Tools (Nástroje) na disku CD *Drivers and Utilities* a zkopírováním složky SetupWizard na plochu nebo pevný disk.

### Režim průvodce

V režimu **Wizard** (Průvodce) shromáždí nástroj Wireless Setup Utility informace o bezdrátové síti z počítače, ke kterému je tiskárna připojena. Podle výsledku se určí výběr správného názvu SSID.

1. Vyberte příslušný název sítě (SSID).

#### Bezdrátové konfigurace nalezené v počítači

- 1 Pokud budou v počítači nalezeny existující bezdrátové konfigurace, vyberte příslušný **název sítě (SSID)** ze seznamu, klepněte na tlačítko **Next (Další)** a přejděte ke [kroku 2](#).
- 1 Pokud není na seznamu správný název sítě, vyberte možnost **I want to enter a different configuration** (Chci zadat jinou konfiguraci), klepněte na tlačítko **Next (Další)** a přejděte k části [Bezdrátové sítě dostupné v oblasti](#).

#### Bezdrátové sítě dostupné v oblasti



- 1 Pokud nejsou v počítači nalezeny existující bezdrátové konfigurace, vyhledá instalační nástroj dostupné bezdrátové sítě. Vyberte příslušný **název sítě (SSID)** ze seznamu, klepněte na tlačítko **Next (Další)** a přejděte ke [kroku 2](#).
  - 1 Pokud není na seznamu správný název sítě, vyberte možnost **I want to enter a different network name** (Chci zadat jiný název sítě), klepněte na tlačítko **Next (Další)** a přejděte ke [kroku 3](#) v části [Zadání alternativního nastavení sítě](#).
  2. Vyberte příslušný způsob zabezpečení a potom klepněte na tlačítko **Next (Další)**. Pokud nebylo zjištěno žádné zabezpečení, přejděte ke [kroku 4](#).
  3. Zadejte příslušné klíče zabezpečení pro síť a klepněte na tlačítko **Next (Další)**.
  4. Zkontrolujte všechny atributy sítě na obrazovce s přehledem, abyste se ujistili, že je nastavení správné. Pokud je nastavení správné, použijte nastavení na tiskový server klepnutím na tlačítko **Next (Další)**.
-  **POZNÁMKA:** Klepnutím na tlačítko **Next (Další)** dáte instalačnímu nástroji pokyn k ověření bezdrátové komunikace s tiskárnou. Toto ověření může trvat až 120 sekund. Pokud si jste jisti, že je bezdrátové nastavení na obrazovce správné, a nechcete spustit proces ověřování, nebo pokud konfigurujete tiskový server k použití v síti, která není aktuálně dostupná pro tiskárnu nebo počítač, na kterém provádíte konfiguraci, přeskočte ověřovací test klepnutím na políčko **Do not verify the print server can join the network** (Neověřovat, zda má tiskový server přístup k síti) a přejděte ke kroku 6.
5. Ověřte, zda tiskový server komunikuje přes síť.
    - 1 Pokud byl tiskový server úspěšně nakonfigurován a je dostupný v síti, ukončete instalační nástroj klepnutím na tlačítko **Finish (Dokončit)**.
    - 1 Pokud se tiskový server nepřipojil k bezdrátové síti, ověřte správnost bezdrátového nastavení klepnutím na tlačítko **View Settings (Zobrazit nastavení)**, vyberte příslušnou možnost a klepněte na tlačítko **Next (Další)**.
  6. Pokračujte částí [Instalace tiskárny v síti](#).

### Zadání alternativního nastavení sítě

Poté, co nástroj Wireless Setup Utility shromáždil a zobrazil existující bezdrátové nastavení, pokud není požadovaná konfigurace sítě k dispozici, můžete zadat jinou konfiguraci sítě.

1. Poté, co průvodce instalací provede průzkum serveru, vyberte možnost pro zadání jiné konfigurace.
    - 1 Pokud byly na počítači nalezeny konfigurace bezdrátové sítě:

Vyberte na obrazovce Wireless Configurations Found on your Computer (Bezdrátové konfigurace nalezené na počítači) možnost **I want to enter a different configuration** (Chci zadat jinou konfiguraci), klepněte na tlačítko **Next (Další)** a přejděte ke [kroku 2](#).
    - 1 Pokud nebyly na počítači nalezeny žádné konfigurace bezdrátové sítě:

Vyberte na obrazovce Wireless Networks Available in Your Area (Bezdrátové sítě dostupné v oblasti) možnost **I want to enter a different network name** (Chci zadat jiný název sítě), klepněte na tlačítko **Next (Další)** a přejděte ke [kroku 3](#).
  2. Vyberte na obrazovce Wireless Networks Available in Your Area (Bezdrátové sítě dostupné v oblasti) možnost **I want to enter a different network name** (Chci zadat jiný název sítě) a klepněte na tlačítko **Next (Další)**.
  3. Vyberte režim bezdrátové sítě (režim Infrastructure (Infrastruktura) nebo Ad-Hoc).
  4. Zadejte položku **Network Name (SSID)** (Název sítě) pro síť, kterou chcete použít.
-  **POZNÁMKA:** Název SSID musí být zadán naprosto stejně, jak je použit v síti. V názvu SSID se rozlišují velká a malá písmena. Pokud nebude název SSID zadán správně, nebude tiskový server schopen komunikovat se sítí a konfigurace bude muset být provedena znovu.
5. Vyberte příslušný kanál sítě (pokud je to nutné).
  6. Klepněte na tlačítko **Next (Další)**.
  7. Vyberte typ zabezpečení, který síť používá, a potom klepněte na tlačítko **Next (Další)**.
  8. Pokud bylo vybráno zabezpečení, zadejte příslušné klíče zabezpečení a potom klepněte na tlačítko **Next (Další)**. Pokud nebylo vybráno žádné zabezpečení, pokračujte [krokem 9](#).
  9. Zkontrolujte všechny atributy sítě na obrazovce s přehledem, abyste se ujistili, že je nastavení správné. Pokud je nastavení správné, použijte nastavení na tiskový server klepnutím na tlačítko **Next (Další)**.
-  **POZNÁMKA:** Klepnutím na tlačítko **Next (Další)** dáte instalačnímu nástroji pokyn k ověření bezdrátové komunikace s tiskárnou. Toto ověření může trvat až 120 sekund. Pokud si jste jisti, že je bezdrátové nastavení na obrazovce správné, a nechcete spustit proces ověřování, nebo pokud konfigurujete tiskový server k použití v síti, která není aktuálně dostupná pro tiskárnu nebo počítač, na kterém provádíte konfiguraci, přeskočte ověřovací test klepnutím na políčko **Do not verify the print server can join the network** (Neověřovat, zda má tiskový server přístup k síti) a přejděte ke kroku 11.
10. Ověřte, zda tiskový server komunikuje přes síť.
    - 1 Pokud byl tiskový server úspěšně nakonfigurován a je dostupný v síti, ukončete instalační nástroj klepnutím na tlačítko **Finish (Dokončit)**.
    - 1 Pokud se tiskový server nepřipojil k bezdrátové síti, ověřte správnost bezdrátového nastavení klepnutím na tlačítko **View Settings (Zobrazit nastavení)**, vyberte příslušnou možnost a klepněte na tlačítko **Next (Další)**.



11. Pokračujte částí [Instalace tiskárny v síti](#).

## Pokročilý režim

Úvodní obrazovka pokročilého režimu nabízí dodatečné možnosti pro použití s nástrojem Wireless Setup Utility. Klepnutím na možnost **Wizard Mode** (Režim průvodce) se nástroj Wireless Setup Utility přepne do režimu průvodce. Klepnutím na možnost **Options** (Možnosti) získáte následující možnosti pro správu:

1. Vyberte možnost **Wizard Mode** (Režim průvodce) nebo **Advanced Mode** (Pokročilý režim) jako výchozí režim nástroje při spuštění.
1. Zaškrtnutím políčka **Do not verify the print server can join the network** (Neověřovat, zda má tiskový server přístup k síti) přeskočíte proces ověřování bezdrátové komunikace. Proces ověření může trvat až 120 sekund. Pokud konfiguruje tiskový server k použití v síti, která není aktuálně dostupná pro tiskárnu nebo počítač, na kterém provádíte konfiguraci, nebo nechcete ověřit bezdrátovou komunikaci s tiskárnou, zaškrtněte toto políčko a přejděte ke kroku 1.
1. Vyberte režim, který bezdrátová síť používá (režim Infrastructure (Infrastruktura) nebo Ad-Hoc).
2. Zadejte položku **Network Name (SSID)** (Název sítě) pro síť, ve které budete tiskárnu používat.

 **POZNÁMKA:** Název SSID musí být zadán naprosto stejně, jak je použit v síti. V názvu SSID se rozlišují velká a malá písmena. Pokud nebude název SSID zadán správně, nebude tiskový server schopný komunikovat se sítí a konfigurace bude muset být provedena znovu.

3. Vyberte příslušný kanál sítě.
4. Vyberte příslušný typ ověřování sítě. Možnosti typu ověřování závisí na bezdrátovém režimu, který byl vybrán v kroku 1, a určí dostupné typy šifrování.

Pro režim Infrastruktura:

- 1 Open (Otevřené)
- 1 Shared (Sdílené)
- 1 WPA Personal (Osobní WPA)
- 1 802.1x — RADIUS

Režim Ad-Hoc: Open (Otevřené)

5. Vyberte příslušné šifrování sítě. Typ šifrování, který lze použít, závisí na typu ověřování vybraném v kroku 4.

<b>Open (Otevřené)</b>	<ul style="list-style-type: none"> <li>1 No Encryption (Žádné šifrování)</li> <li>1 WEP</li> </ul>
<b>Shared (Sdílené)</b>	<ul style="list-style-type: none"> <li>1 WEP</li> </ul>
<b>WPA Personal (Osobní WPA)</b>	<ul style="list-style-type: none"> <li>1 TKIP</li> </ul>
<b>802.1x — RADIUS</b>	<ul style="list-style-type: none"> <li>1 No Encryption (Žádné šifrování)</li> <li>1 WEP (dynamic keys) (WEP - dynamické klíče)</li> <li>1 WEP (static keys) (WEP - statické klíče)</li> <li>1 WPA-TKIP</li> </ul> <p><b>POZNÁMKA:</b> Pokud je vybraný typ ověřování 802.1x — RADIUS používající EAP-TLS, je pro získání podepsaného certifikátu pro zařízení nutný požadavek na certifikát. Pokyny pro vyžádání nového podepsaného certifikátu naleznete v části <a href="#">Vytvoření požadavku na certifikát</a>. Pokud se používá jiný mechanismus ověřování než 802.1x — RADIUS, pokračujte <a href="#">krokem 6</a>.</p>

6. Nakonfigurujte ověřování a šifrování. Pokud není vybrána žádná z následujících možností, pokračujte [krokem 7](#).

Pokud je vybraný typ ověřování 802.1x — RADIUS, klepněte na možnost **Configure Authentication** (Konfigurovat ověřování) a postupujte podle pokynů v části [Konfigurace mechanismu ověřování](#).

Pokud je vybraný typ šifrování **WPA Personal** (Osobní WPA), klepněte na možnost **Configure Encryption** (Konfigurovat šifrování) a postupujte podle pokynů v části [Konfigurace šifrování osobní WPA](#).

Pokud je vybraný typ šifrování **WEP** nebo **WEP (static keys)** (WEP - statické klíče), klepněte na možnost **Configure Encryption** (Konfigurovat šifrování) a postupujte podle pokynů v části [Konfigurace šifrování WEP](#).

7. Klepněte na tlačítko **Apply** (Použít).
8. Klepněte na tlačítko **OK**.
9. Nástroj zavřete klepnutím na tlačítko **OK**.

## Konfigurace mechanismu ověřování

1. Pokud je jako mechanismus ověřování vybrán **EAP-MD5**, **MSCHAPv2** nebo **LEAP**:
  - a. Zadejte příslušné uživatelské jméno a heslo pro ověřovací server 802.1x — RADIUS.
  - b. Potvrďte heslo.
  - c. Klepnutím na tlačítko **OK** se vraťte na úvodní obrazovku **pokročilého režimu** a pokračujte [krokem 6](#) pokynů pro pokročilý režim.

1. Pokud je jako mechanismus ověřování vybrán **PEAP**:
  - a. Zadejte příslušné uživatelské jméno a heslo pro ověřovací server 802.1x — RADIUS.
  - b. Potvrďte heslo.
  - c. Klepněte na možnost **Install CA Certificate** (Instalovat certifikát CÚ).
  - d. Zadejte cestu ke správnému certifikátu CÚ nebo vyberte certifikát klepnutím na tlačítko **Browse** (Procházet). Klepnutím na tlačítko **OK** certifikát nainstalujte nebo klepnutím na tlačítko **Cancel** (Storno) akci zrušte.
  - e. Klepnutím na tlačítko **OK** se vraťte na úvodní obrazovku **pokročilého režimu** a pokračujte [krokem 6](#) pokynů pro pokročilý režim.
  
1. Pokud je jako mechanismus ověřování vybrán **EAP-TLS**:
  - a. Zadejte příslušné uživatelské jméno pro ověřovací server 802.1x — RADIUS.
  - b. Klepněte na možnost **Install Signed Certificate** (Instalovat podepsaný certifikát).
  - c. Zadejte cestu ke správnému podepsanému certifikátu nebo vyberte certifikát klepnutím na tlačítko **Browse** (Procházet). Klepnutím na tlačítko **OK** certifikát nainstalujte nebo klepnutím na tlačítko **Cancel** (Storno) akci zrušte.
  - d. Klepněte na možnost **Install CA Certificate** (Instalovat certifikát CÚ).
  - e. Zadejte cestu ke správnému certifikátu CÚ nebo vyberte certifikát klepnutím na tlačítko **Browse** (Procházet). Klepnutím na tlačítko **OK** certifikát nainstalujte nebo klepnutím na tlačítko **Cancel** (Storno) akci zrušte.
  - f. Klepnutím na tlačítko **OK** se vraťte na úvodní obrazovku **pokročilého režimu** a pokračujte [krokem 6](#) pokynů pro pokročilý režim.
  
1. Pokud je jako mechanismus ověřování vybrán **EAP-TTLS**:
  - a. Vyberte vhodné vnitřní ověřování, které se má použít ve spojení s EAP-TTLS.
  - b. Zadejte příslušné uživatelské jméno a heslo pro ověřovací server 802.1x — RADIUS.
  - c. Potvrďte heslo.
  - d. Klepněte na možnost **Install CA Certificate** (Instalovat certifikát CÚ).
  - e. Zadejte cestu ke správnému certifikátu CÚ nebo vyberte certifikát klepnutím na tlačítko **Browse** (Procházet). Klepnutím na tlačítko **OK** certifikát nainstalujte nebo klepnutím na tlačítko **Cancel** (Storno) dialogové okno s certifikátem zavřete.
  - f. Klepnutím na tlačítko **OK** se vraťte na úvodní obrazovku **pokročilého režimu** a pokračujte [krokem 6](#) pokynů pro pokročilý režim.

#### Konfigurace šifrování WEP

1. Zadejte příslušné klíče WEP. Šifrování WEP vyžaduje alespoň jeden klíč WEP, ale může obsahovat až čtyři.
2. Vyberte výchozí přenosový klíč WEP.
3. Klepnutím na tlačítko **OK** se vraťte na úvodní obrazovku **pokročilého režimu** a pokračujte [krokem 7](#) pokynů pro pokročilý režim.

#### Konfigurace šifrování osobní WPA

1. Zadejte příslušný předsdílený klíč.
2. Klepnutím na tlačítko **OK** se vraťte na úvodní obrazovku **pokročilého režimu** a pokračujte [krokem 7](#) pokynů pro pokročilý režim.

#### Vytvoření požadavku na certifikát

Některé mechanismy ověřování vyžadují ke správnému fungování certifikáty. V situaci, kdy je vyžadován podepsaný certifikát, musí být inicializován požadavek na certifikát, aby se vytvořil nový podepsaný certifikát.

#### Vytvoření požadavku na certifikát

1. Přejděte k části **Certificates** (Certifikáty) → **Create Certificate Request** (Vytvořit požadavek na certifikát).
2. Zadejte příslušné informace pro certifikát.
3. Klepnutím na tlačítko **Browse** (Procházet) přejděte na místo, na které se má certifikát uložit.
4. Klepnutím na tlačítko **OK** se vraťte na úvodní obrazovku **pokročilého režimu** a pokračujte [krokem 6](#) pokynů pro pokročilý režim.

#### Instalace tiskárny v síti

Po konfiguraci tiskového serveru se nástroj Wireless Setup Utility vrátí na úvodní obrazovku disku CD *Drivers and Utilities*. Klepněte na možnost **Network Installation** (Síťová instalace) — **Install the printer for use on a network** (Instalovat tiskárnu pro použití v síti). Další informace naleznete v části [Instalace ovladačů pro síťový tisk](#).

#### Instalace síťové tiskárny na dalších počítačích v síti

Pokud instalujete síťovou tiskárnu pro použití s více počítači v síti, opakujte postup [Instalace tiskárny v síti](#) pro každý počítač, který bude mít přístup k tiskárně.







Tiskový server nemusí být konfigurován pro každou další instalaci.

## Změna nastavení bezdrátového tiskového serveru

Nejjednodušším způsobem, kterým lze změnit nastavení bezdrátového tiskového serveru, je pomocí vestavěného webového serveru. Aby to bylo možné provést, musí být tiskárna úspěšně nainstalována v síti.

1. Zadejte adresu IP tiskárny do okna prohlížeče. Zobrazí se vestavěná webová stránka tiskového serveru.

Adresu IP tiskárny můžete zjistit vtištěním stránky nastavení sítě.

- a. Ověřte, že je tiskárna zapnuta.
- b. Stiskněte tlačítko **Nabídka**  na panelu ovládání.
- c. Stiskněte tlačítko se šipkou **dolů** , dokud se vedle položky **Zprávy nezobrazí symbol** , a stiskněte tlačítko **Vybrat** .
- d. Stiskněte tlačítko se šipkou **dolů** , dokud se vedle položky **Stránka nastavení sítě nezobrazí symbol** , a stiskněte tlačítko **Vybrat** .

 **POZNÁMKA:** Pokud je nainstalován volitelný tiskový server, zobrazí se na displeji položka **Tisk síť. nastav. 1.**

- e. Zkontrolujte první část na stránce nastavení sítě a potvrďte, že je **Stav** na hodnotě „Připojeno“.

Pokud je **Stav** na hodnotě „Nepřipojeno“, je možné, že síť LAN není aktivní nebo je vadný síťový kabel. Poradte se o řešení s pracovníkem oddělení podpory a vytiskněte další stránku nastavení sítě, abyste ověřili, že je tiskárna připojena k síti.

2. Vyberte nastavení, které chcete změnit, například adresu IP.
3. Zadejte změny a klepněte na tlačítko **Zaslat**.

## Ruční konfigurace

Doplňková bezdrátová karta Dell 5210/5310 se dodává s výchozím nastavením, které ji umožňuje nakonfigurovat v režimu Ad-Hoc otevřením vestavěné webové stránky tiskového serveru.

Protože tento způsob konfigurace nevyužívá nástroj Wireless Setup Utility ani přímé připojení přes rozhraní USB k počítači, bude nutné otevřít několik bezdrátových nastavení v počítači a v síti. Proto je pro dokončení konfiguračního procesu nutná dobrá znalost nastavení bezdrátové sítě a počítače.

 **POZNÁMKA:** Pro konfiguraci bezdrátového tiskového serveru tímto způsobem musí počítač, který se používá pro usnadnění konfiguračního procesu, obsahovat bezdrátovou síťovou kartu.

Před konfigurací bezdrátového tiskového serveru se ujistěte, že je tiskárna správně nastavena:

1. Doplňková karta interního bezdrátového tiskového serveru byla správně nainstalována do tiskárny.
1. Tonerové nebo tiskové kazety jsou správně nainstalovány.
1. Do tiskárny je vložen papír.
1. Tiskárna je zapnutá a připravená k instalaci.

## Konfigurace tiskového serveru v režimu Ad-Hoc

1. Ověřte, že svítí kontrolka napájení tiskárny.
2. Otevřete a poznamenejte si aktuální parametry bezdrátové sítě počítače.  
Informace o přístupu k aktuálním parametrům bezdrátové sítě naleznete v dokumentaci pro bezdrátovou síť nebo kontaktujte správce sítě.
3. Změňte aktuální parametry bezdrátové sítě na následující hodnoty:

Parametr bezdrátové sítě	Hodnota
SSID (Název sítě nebo Service Set ID)	tiskový server
Basic Service Set Type (BSST)	Ad-Hoc
Data Encryption Mode (Režim šifrování dat)	Žádný
WEP Key (Klíč WEP)	Žádný

4. Zkontrolujte adresu IP tiskárny.

Tiskárně bude přiřazena adresa IP pomocí metody AutoIP. Tato adresa by měla být v rozsahu 169.254. Adresu IP tiskárny můžete zjistit vtištěním stránky nastavení sítě.

5. Ověřte, že si počítač přidělil adresu IP, která je jiná než adresa IP tiskárny, ale je ve stejném rozsahu. Například:

Zařízení	Adresa IP
Počítač	169.254.10.40
Tiskový server	169.254.10.41

Pokud není adresa IP počítače ve stejném rozsahu jako adresa tiskového serveru, je třeba adresu IP změnit, aby byla v příslušném rozsahu.

Informace o vyhledání a změně adresy IP počítače naleznete v dokumentaci počítače nebo operačního systému.

6. Abyste otevřeli vestavěnou webovou stránku tiskového serveru, otevřete webový prohlížeč a zadejte adresu IP tiskového serveru jako adresu URL.

 **POZNÁMKA:** Pokud je vybraným bezdrátovým režimem zabezpečení sítě 802.1x — RADIUS a pro metodu ověřování je vyžadován podepsaný certifikát nebo certifikát CÚ, naleznete informace o vytvoření potřebných certifikátů před pokračováním v konfiguračním procesu v části [Správa certifikátů](#).

7. Klepněte na možnost **Konfigurace** na levé straně webové stránky.

8. V části **Další nastavení** klepněte na možnost **Sítě/porty**.

9. V části **Sítě/porty** klepněte na možnost **Bezdrátový**.

10. Změňte uvedené nastavení sítě tak, aby se shodovalo s bezdrátovou sítí, ve které bude tiskárna používána, včetně následujících:

- 1 SSID
- 1 Typ BSS
- 1 Číslo kanálu (pouze režim Ad-Hoc)
- 1 Režim bezdrátového zabezpečení
- 1 Režim šifrování (pokud existuje)

Název SSID musí být zadán naprosto stejně, jak je použit v síti. V názvu SSID se rozlišují velká a malá písmena. Pokud nebude název SSID zadán správně, nebude tiskový server schopen komunikovat se sítí a konfigurace bude muset být provedena znovu.

 **POZNÁMKA:** Pokud je jako režim zabezpečení vybrán režim WEP, můžete po klepnutí na položku **Upřesňující nastavení** zadat dodatečné bezpečnostní klíče WEP.

11. Klepněte na tlačítko **Zaslat**.

12. Vraťte nastavení bezdrátové sítě a počítače zpět na hodnoty, které jste si poznamenali v kroku 3.

## Správa certifikátů

Některé mechanismy ověřování spojené s režimem bezdrátového zabezpečení 802.1x — RADIUS vyžadují použití certifikátu CÚ (PEAP a EAP-TLS) nebo podepsaného certifikátu i certifikátu CÚ (EAP-TLS).

Správa certifikátů pro použití s režimem 802.1x — RADIUS

1. Na vestavěné webové stránce tiskového serveru klepněte na možnost **Konfigurace** na levé straně stránky.
2. Klepněte na možnost **Správa certifikátů**.
3. Vyplňte příslušné možnosti správy.
4. Vraťte se na úvodní obrazovku vestavěné webové stránky a přejděte ke [kroku 7](#) pokynů [Konfigurace tiskového serveru v režimu Ad-Hoc](#).

Instalace nového certifikátu CÚ

1. V části Certificate Configuration (Konfigurace certifikátů) klepněte na možnost **Install A New Certificate Authority Certificate** (Instalovat nový certifikát CÚ).
2. Přejděte na správné umístění certifikátu a klepněte na tlačítko **Submit** (Odeslat).

Vyžádání a instalace nového podepsaného certifikátu

1. V části Certificate Configuration (Konfigurace certifikátů) klepněte na možnost **Update The Certificate Signing Request** (Aktualizovat požadavek na podepsání certifikátu).
2. Zadejte příslušné informace pro certifikát.
3. Klepněte na možnost **Update Certificate Signing Request** (Aktualizovat požadavek na podepsání certifikátu).
4. V části Under Certificate Signing Request (Aktualizovat požadavek na podepsání certifikátu) klepněte na možnost **Download The Certificate Signing Request** (Stáhnout požadavek na podepsání certifikátu).
5. Pro podepsání certifikátu použijte certifikační úřad. Další informace o podepsaných certifikátech naleznete v dokumentaci 802.1x — RADIUS.

6. V části Certificate Configuration (Konfigurace certifikátů) klepněte na možnost **Install New Certificate** (Instalovat nový certifikát).

## Konfigurace tiskového serveru pomocí panelu ovládání tiskárny

Pro některé modely tiskárny je k dispozici možnost nastavit název sítě (SSID) a režim sítě (Ad-Hoc nebo Infrastructure (Infrastruktura)) pomocí panelu ovládání tiskárny. Informace o navigaci v nabídkách tiskárny, které usnadní vyhledání příslušné možnosti v nabídce, naleznete v dokumentaci tiskárny. Názvy nabídek vztahujících se k nastavení bezdrátového spojení se mohou u různých modelů tiskáren lišit.

**POZNÁMKA:** Tento způsob konfigurace se nedoporučuje pro sítě s bezdrátovým zabezpečením, protože jedinými položkami, které lze pomocí panelu ovládání tiskárny nastavit, jsou název sítě a režim sítě.

## Instalace tiskárny v síti

Po nakonfigurování tiskového serveru vložte disk CD *Drivers and Utilities*. Klepněte na možnost **Network Installation** (Síťová instalace) — **Install the printer for use on a network** (Instalovat tiskárnu pro použití v síti). Další informace naleznete v části [Instalace ovladačů pro síťový tisk](#).

## Instalace síťové tiskárny na dalších počítačích v síti

Pokud instalujete síťovou tiskárnu pro použití s více počítači v síti, opakujte postup [Instalace tiskárny v síti](#) pro každý počítač, který bude mít přístup k tiskárně. Tiskový server nemusí být konfigurován pro každou další instalaci.

## Konfigurace doplňkové bezdrátové karty (Macintosh)

### Přehled konfigurace

Po instalaci musí být interní bezdrátový tiskový server nakonfigurován pro použití v bezdrátové síti. Konfigurace tiskového serveru zahrnuje použití síťového připojení Zero configuration networking k připojení tiskového serveru přes počítač k počítačové (Ad-Hoc) bezdrátové síti a změnu nastavení bezdrátové sítě tiskového serveru.

Konfigurační proces pokrývá sítě, které používají režim Infrastructure (Infrastruktura) (ve kterém je struktura sítě založena na řadě bezdrátových směrovačů či základnových stanic) nebo režim Ad-Hoc (ve kterém mezi sebou bezdrátová zařízení komunikují přímo bez použití bezdrátového směrovače).

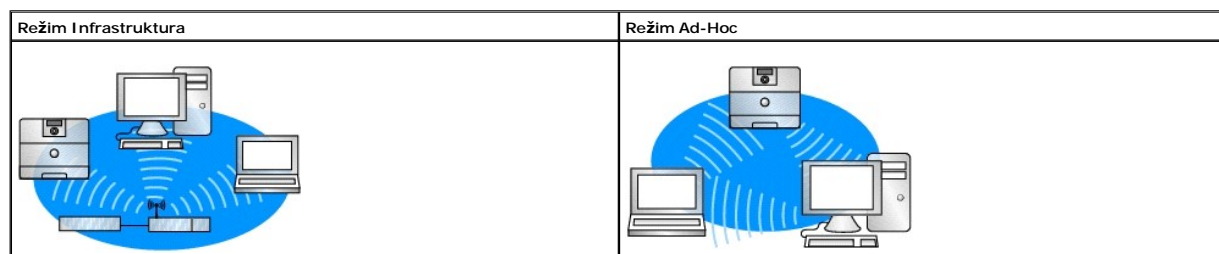

Před konfigurací bezdrátového tiskového serveru se ujistěte, že je tiskárna správně nastavena:

- 1 Doplňková karta interního bezdrátového tiskového serveru byla správně nainstalována do tiskárny.
- 1 Všechny přístupové panely a dvířka tiskárny byly vráceny zpět nebo zavřeny.
- 1 Tonerové nebo tiskové kazety jsou správně nainstalovány.
- 1 Do tiskárny je vložen papír.
- 1 Tiskárna je zapnutá a připravená k instalaci.

## Konfigurace bezdrátového tiskového serveru

1. Ve složce Applications (Aplikace) otevřete možnost **Internet Connect** (Připojení k Internetu) a klepněte na ikonu **AirPort** na panelu nástrojů.
2. V místní nabídce Network (Síť) vyberte síť **tiskového serveru**.
3. Otevřete webový prohlížeč Safari a vyberte možnost **Show All Bookmarks** (Zobrazit všechny záložky) z nabídky Bookmarks (Záložky).
4. Vyberte možnost **Rendezvous** nebo **Bonjour** ve sloupci Collections (Sbírkky) na levé straně okna.

5. Ve sloupci napravo poklepejte na záložku bezdrátového tiskového serveru MarkNet N8050.

 **POZNÁMKA:** Pokud je vybraným bezdrátovým režimem zabezpečení sítě 802.1x — RADIUS a pro metodu ověřování je vyžadován podepsaný certifikát nebo certifikát CÚ, naleznete informace o vytvoření potřebných certifikátů před pokračováním v konfiguračním procesu v části [Správa certifikátů](#).

6. Po načtení interní webové stránky tiskového serveru v levém sloupci klepněte na možnost **Konfigurace**.
7. V části Další nastavení klepněte na možnost **Sít/porty**.
8. V části Sít/porty klepněte na možnost **Bezdrátový**.
9. Změňte uvedené nastavení sítě pro bezdrátový tiskový server tak, aby se shodovalo s bezdrátovou sítí, včetně následujících:
  - 1 SSID
  - 1 Typ BSS
  - 1 Číslo kanálu (pouze pro sítě Ad-Hoc)
  - 1 Režim bezdrátového zabezpečení
  - 1 Režimu ověřování (pokud existuje)

Název SSID musí být zadán naprosto stejně, jak je použit v síti. V názvu SSID se rozlišují velká a malá písmena. Pokud nebude název SSID zadán správně, nebude tiskový server schopen komunikovat se sítí.

 **POZNÁMKA:** Pokud je jako režim zabezpečení vybrán režim WEP, můžete po klepnutí na položku **Upřesňující nastavení** zadat dodatečné bezpečnostní klíče WEP.

10. Klepněte na tlačítko **Zaslat**.
11. Počkejte 10 sekund, než se tiskový server resetuje.
12. Ve složce Applications (Aplikace) otevřete možnost **Internet Connect** (Připojení k Internetu) a klepněte na ikonu **AirPort** na panelu nástrojů.
13. V místní nabídce Network (Sít) výběrem původní bezdrátové sítě vrátíte nastavení bezdrátové sítě počítače na původní hodnoty.

## Správa certifikátů

Některé mechanismy ověřování spojené s režimem bezdrátového zabezpečení 802.1x — RADIUS vyžadují použití certifikátu CÚ (PEAP a EAP-TTLS) nebo podepsaného certifikátu i certifikátu CÚ (EAP-TLS).

Správa certifikátů pro použití s režimem 802.1x —RADIUS

1. Na vestavěné webové stránce tiskového serveru klepněte na možnost **Konfigurace** na levé straně stránky.
2. Klepněte na možnost **Správa certifikátů**.
3. Vyplňte příslušné možnosti správy.
4. Vraťte se na úvodní obrazovku vestavěné webové stránky a přejděte ke [roku 6](#) pokynů [Konfigurace bezdrátového tiskového serveru](#).

Instalace nového certifikátu CÚ

1. V části Certificate Configuration (Konfigurace certifikátů) klepněte na možnost **Install A New Certificate Authority Certificate** (Instalovat nový certifikát CÚ).
2. Přejděte na správné umístění certifikátu a klepněte na tlačítko **Submit** (Odeslat).

Vyžádání a instalace nového podepsaného certifikátu

1. V části Certificate Configuration (Konfigurace certifikátů) klepněte na možnost **Update The Certificate Signing Request** (Aktualizovat požadavek na podepsání certifikátu).
2. Zadejte příslušné informace pro certifikát.
3. Klepněte na možnost **Update Certificate Signing Request** (Aktualizovat požadavek na podepsání certifikátu).
4. V části Under Certificate Signing Request (Aktualizovat požadavek na podepsání certifikátu) klepněte na možnost **Download The Certificate Signing Request** (Stáhnout požadavek na podepsání certifikátu).
5. Pro podepsání certifikátu použijte certifikační úřad. Další informace o podepsaných certifikátech naleznete v dokumentaci 802.1x — RADIUS.
6. V části Certificate Configuration (Konfigurace certifikátů) klepněte na možnost **Install New Certificate** (Instalovat nový certifikát).

## Konfigurace tiskového serveru pomocí panelu ovládání tiskárny

Pro některé modely tiskárny je k dispozici možnost nastavit název sítě (SSID) a režim sítě (Ad-Hoc nebo Infrastructure (Infrastruktura)) pomocí panelu ovládání tiskárny. Informace o navigaci v nabídkách tiskárny, které usnadní vyhledání příslušné možnosti v nabídce, naleznete v dokumentaci tiskárny. Názvy nabídek vztahujících se k nastavení bezdrátového spojení se mohou u různých modelů tiskáren lišit.

 **POZNÁMKA:** Tento způsob konfigurace se nedoporučuje pro sítě s bezdrátovým zabezpečením, protože jedinými položkami, které lze pomocí panelu ovládní tiskárny nastavit, jsou název sítě a režim sítě.

## Instalace tiskárny v síti

Po nakonfigurování tiskového serveru vložte disk CD *Drivers and Utilities*. Klepněte na možnost **Network Installation** (Síťová instalace) — **Install the printer for use on a network** (Instalovat tiskárnu pro použití v síti). Další informace naleznete v části [Instalace ovladačů pro síťový tisk](#).

## Instalace síťové tiskárny na dalších počítačích v síti

Pokud instalujete síťovou tiskárnu pro použití s více počítači v síti, opakujte postup [Instalace tiskárny v síti](#) pro každý počítač, který bude mít přístup k tiskárně. Tiskový server nemusí být konfigurován pro každou další instalaci.

## Změna nastavení bezdrátového tiskového serveru

Nejjednodušším způsobem, kterým lze změnit nastavení bezdrátového tiskového serveru, je pomocí vestavěného webového serveru. Aby to bylo možné provést, musí být tiskárna úspěšně nainstalována v síti.

1. Otevřete webový prohlížeč Safari a vyberte možnost **Show All Bookmarks** (Zobrazit všechny záložky) z nabídky Bookmarks (Záložky).
2. Vyberte možnost **Rendezvous** nebo **Bonjour** ve sloupci Collections (Sbírký) na levé straně okna.
3. Ve sloupci napravo poklepejte na záložku tiskárny.
4. Vyberte nastavení, které chcete změnit.
5. Zadejte změny a klepněte na tlačítko **Zaslat**.

# Právní předpisy pro bezdrátové příslušenství

---

## Informace o provozu

### Bezdrátová kompatibilita

Doplňková bezdrátová karta Dell 5210 / 5310 je vytvořena tak, aby byla kompatibilní s jakýmkoli bezdrátovým produktem LAN fungujícím na základě rádiové technologie přímo rozprostřeného spektra (DSSS) a ortogonálního multiplexu s kmitočtovým dělením (OFDM) a aby splňovala následující normy:

- 1 Norma IEEE 802.11b-1999 o 2,4GHz bezdrátové síti LAN
- 1 Norma IEEE 802.11g o 2,4GHz bezdrátové síti LAN
- 1 Certifikace Wireless Fidelity (Wi-Fi) podle definice organizace WECA (Wireless Ethernet Compatibility Alliance)

### Bezpečnost

Doplňková bezdrátová karta Dell 5210 / 5310, stejně jako jiná rádiová zařízení, vyzařuje vysokofrekvenční elektromagnetické záření. Úroveň záření vyzařovaného tímto zařízením je však nižší než úroveň elektromagnetického záření vyzařovaného jinými bezdrátovými zařízeními, například mobilními telefony. Doplnková bezdrátová karta Dell 5210 / 5310 pracuje v rámci předpisů stanovených bezpečnostními normami a doporučeními pro rádiovou frekvenci. Tyto normy a doporučení odrážejí shodu vědecké komunity a výsledky diskusí odborníků a komisí vědců, kteří neustále posuzují a interpretují množství výzkumných materiálů. V určitých situacích a prostředích může být použití doplňkové bezdrátové karty Dell 5210 / 5310 omezeno vlastníkem budovy nebo odpovědnými zástupci příslušné organizace. Mezi takové situace patří následující:

Používání doplňkové bezdrátové karty Dell 5210 / 5310 v jiném prostředí, ve kterém je nebezpečí rušení jiných zařízení nebo služeb vnímáno nebo definováno jako škodlivé.

Pokud si nejste jisti zásadami používání bezdrátových zařízení v určité organizaci nebo prostředí (například na letišti), doporučujeme se před použitím doplňkové bezdrátové karty Dell 5210 / 5310 dotázat na povolení k jejímu používání.

---

## Informace o předpisech

Doplňková bezdrátová karta Dell 5210 / 5310 musí být nainstalována a používána v naprostém souladu s pokyny výrobce, které jsou uvedeny v uživatelské dokumentaci dodávané s produktem. Schválení pro konkrétní země naleznete v části [Schválení pro rádiová zařízení](#). Společnost Dell Inc není zodpovědná za žádné rádiové nebo televizní rušení způsobené nepovolenými úpravami zařízení, která jsou součástí této sady Dell Wireless WLAN Card, nebo nahrazením nebo připojením jiných spojovacích kabelů a vybavení, než které je určeno společností Dell Inc. Náprava rušení způsobeného takovou nepovolenou úpravou, nahrazením nebo připojením je zodpovědností uživatele. Společnost Dell Inc a její autorizovaní prodejci nebo distributoři nejsou odpovědní za jakékoliv škody nebo porušení vládních předpisů, které mohou být následkem toho, že se uživatel nebude řídit těmito předpisy.

## USA - Federal Communications Commission (FCC)

### Prohlášení organizace FCC o vystavení záření

**VAROVÁNÍ:** Vyzářený výkon doplňkové bezdrátové karty Dell 5210 / 5310 je hluboko pod limity FCC pro vystavení rádiové frekvenci. Doplnková bezdrátová karta Dell 5210 / 5310 by přesto měla být používána tak, aby byl případný kontakt s osobami při běžném používání minimalizován. Abyste se vyhnuli možnosti překročení limitů FCC pro vystavení rádiové frekvenci, měla by být anténa zabudovaná v tiskárně udržována ve vzdálenosti alespoň 20 cm od uživatele (nebo jiné osoby v okolí). Chcete-li zjistit, kde je anténa v tiskárně umístěna, přečtěte si informace uveřejněné na stránkách obecné podpory společnosti Dell na adrese <http://support.dell.com>.

Pro účely SAR je toto zařízení považováno za mobilní zařízení, byly provedeny výpočty a zařízení bylo shledáno jako vyhovující limitům FCC pro vystavení rádiové frekvenci mobilních zařízení.

### Požadavky na radiofrekvenční rušení

**VAROVÁNÍ:** Doplnková bezdrátová karta Dell 5210 / 5310  
Toto zařízení lze používat pouze v interiéru, protože funguje ve frekvenčním rozsahu 5,15 až 5,25 GHz. Směrnice FCC vyžadují používání tohoto produktu v interiérech při frekvenčním rozsahu 5,15 až 5,25 GHz, aby se omezila možnost škodlivého rušení mobilních satelitních systémů sdílejících stejný kanál.



Pásmo 5,25 až 5,35 GHz a 5,65 až 5,85 GHz jsou primárně přidělena radarům s vysokým výkonem. Tyto radarové stanice mohou způsobit rušení zařízení a poškodit je.

## Prohlášení o rušení

Tato zařízení vyhovují části 15 předpisů FCC. Při provozu zařízení by měly být splněny tyto dvě podmínky: (1) Zařízení nesmí vyvolávat škodlivé rušení a (2) zařízení se musí vyrovnat s jakýmkoliv rušením, které by mohlo způsobit provozní potíže.

Toto zařízení bylo testováno a shledáno jako vyhovující omezením pro digitální přístroje třídy B podle předpisů FCC, část 15. Omezení jsou navržena tak, aby zajišťovala přiměřenou ochranu proti nežádoucímu rušení při instalaci v obytném prostředí. Toto zařízení generuje, používá a může vyzařovat rádiové vlnění. Není-li toto zařízení instalováno a používáno podle pokynů, může způsobit nežádoucí rušení rádiové komunikace. Neexistuje však záruka, že se tyto rušivé vlivy při určité instalaci nevykytnou. Pokud toto zařízení působí rušivě na příjem rozhlasu či televize (lze ověřit vypnutím či zapnutím zařízení), měl by se uživatel pokusit o nápravu provedením jedním nebo více z následujících kroků:

- 1 Přemístit zařízení.
- 1 Zvětšit vzdálenost mezi zařízením a přijímačem.
- 1 Připojit zařízení do zásuvky na jiném okruhu, než jsou připojena ostatní elektronická zařízení.
- 1 Požádat o pomoc prodejce nebo zkušeného radiotechnika.

**POZNÁMKA:** Doplňková bezdrátová karta Dell 5210 / 5310 musí být nainstalována a používána v naprostém souladu s pokyny výrobce, které jsou uvedeny v uživatelské dokumentaci dodávané s produktem. Jakákoliv jiná instalace nebo použití představuje porušení předpisů FCC, část 15. Úpravy, které nejsou výslovně schváleny společností Dell, mohou zrušit vaše oprávnění zařízení provozovat.

Toto zařízení nesmí být umístěno nebo provozováno společně s jakoukoli jinou anténou nebo vysílačem.

## Kanada Industry Canada (IC)

Toto zařízení splňuje předpis RSS210 organizace Industry Canada.

**⚠ VÝSTRAHA: Vystavení vysokofrekvenčnímu záření.**  
**Osoba instalující toto rádiové zařízení musí zajistit, že bude anténa umístěna nebo nasměrována tak, aby nevyzařovala vysokofrekvenční pole, které by přesahovalo limity organizace Health Canada pro obyvatelstvo; viz sbírka SafetyCode 6, kterou lze získat na webových stránkách organizace Health Canada <http://www.hc-sc.gc.ca/rpb>.**

## Evropa. Prohlášení o shodě EU



Hereby, Dell Inc declares that this Dell 5210 / 5310 Wireless Option is in compliance with the essential requirements and other relevant provisions of Directive 1999/5/EC.

EC/يتوافق مع المتطلبات الرئيسية والأحكام ذات الصلة للتوجيه رقم 1999/5/EC Dell 5210 / 5310 أن هذا الملحق اللاسلكي الاختياري Dell Inc بموجب هذا، تعلن

Společnost Dell Inc tímto prohlašuje, že tento Dell 5210 / 5310 Wireless Option je ve shodě se základními požadavky a dalšími příslušnými ustanoveními směrnice 1999/5/EC.

Hermed erklarer Dell Inc, at denne tradlose Dell 5210 / 5310 Option overholder alle vasentlige krav i direktiv 1999/5/EC.

Hierbij verklaart Dell Inc dat deze Dell 5210/5310 optionele draadloze kaart in overeenstemming is met de essentiële eisen en de andere relevante bepalingen van richtlijn 1999/5/EG.

Dell Inc vakuuttaa täten että Dell 5210 / 5310 Wireless Option -tyyppinen laite on direktiivin 1999/5/EY oleellisten vaatimusten ja sitä koskevien direktiivin muiden ehtojen mukainen.



síťového zařízení v určité zemi povoleno, zkontrolujte, zda je číslo typu rádiového zařízení vytištěné na identifikačním štítku zařízení uvedeno v seznamu schválených rádiových zařízení na obecných stránkách podpory společnosti Dell na adrese <http://support.dell.com>.

V zemích jiných než Spojené státy a Japonsko zkontrolujte, zda nastavení Umístění na kartě Místní nastavení v části Místní a jazykové nastavení (v okně Ovládací panely) bylo nastaveno na zemi, ve které používáte doplňkovou bezdrátovou kartu Dell 5210 / 5310. Zajistíte tak dodržení místních omezení na vyzářovaný výkon a optimalizaci výkonu sítě.